

# PROFILE

Bedienungsanleitung  
Instrucciones de manejo  
Manual de Instruções  
Instruction Manual  
Εγχειρίδιο Οδηγιών  
Manuale d'Istruzioni  
Notice d'Utilisation  
Instrukcja obsługi  
Руководство по эксплуатации  
Gebruiksaanwijzing  
Manual de instrucțiuni  
Kullanım Kılavuzu  
Használati utasítás  
Ръководство с инструкции

AKKU-BOHRSCHRAUBER/-SCHLAGBOHRSCHRAUBER  
TALADRO/ATORNILLADOR/TALADRO PERCUTOR COMPACTO INALÁMBRICO  
APARAFUSADOR/BERBEQUIM/MARTELO ELECTROPNEUMÁTICO COMPACTO A BATERIA  
CORDLESS COMPACT DRILL/DRIVER/HAMMERDRILL  
ΣΥΜΠΑΓΗ ΑΣΥΡΜΑΤΑ ΤΡΥΠΑΝΙΑ/ΚΡΟΥΣΤΙΚΑ ΔΡΑΠΑΝΑ  
TRAPANI A PERCUSSIONE/TRAPANI/AVVITATORI COMPATTI A BATTERIA  
PERCEUSE/VISSEUSE/MARTEAU PERFORATEUR COMPACT SANS FIL  
BEZPRZEWODOWA KOMPAKTOWA WIERTARKA/WKRĘTARKA/WIERTARKA UDAROWA  
ИНСТРУКЦИЯ ПО ТЕХНИКЕ БЕЗОПАСНОСТИ ПРИ РАБОТЕ С БЕСПРОВОДНОЙ КОМПАКТНОЙ  
ДРЕЛЬЮ / ШУРУПОВЕРТОМ / ПЕРФОРАТОРОМ  
DRAADLOZE COMPACTE KLOPBOOR/HAMERBOOR  
MAȘINA DE GĂURIT/ȘURUBELNIȚĂ/MAȘINA DE GĂURIT CU ROTOPERCUTOR FĂRĂ FIR, COMPACTE  
KABLOSUZ KOMPAKT MATKAP/TORNAVIDA/DARBELI MATKAP  
VEZETÉKMENTES KOMPAKT FÚRÓGÉPEK/CSAVARVEHAJTÓK/ŰTVEFŰRŐK  
БЕЗКАБЕЛНИ КОМПАКТНИ БОРМАШИНИ/ГАЙКОВЕРТИ/УДАРНИ БОРМАШИНИ

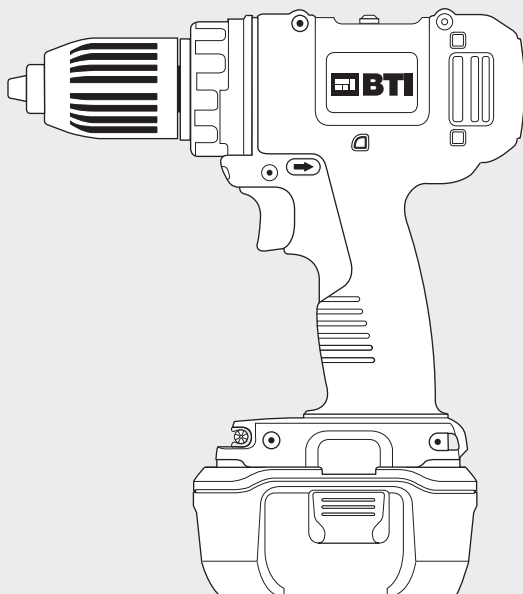

Deutsch	5
Español	19
Português	33
English	46
Ελληνικά	58
Italiano	72
Français	86
Polski	99
Русский язык	113
Nederlands	128
Romana	141
Türkçe	154
Magyar	166
Български	180

Figure 1

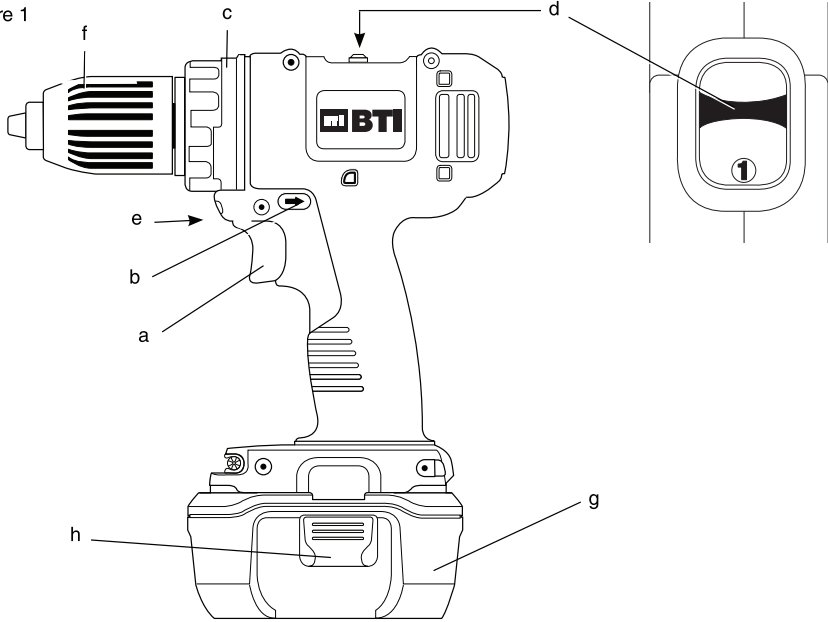

Figure 2

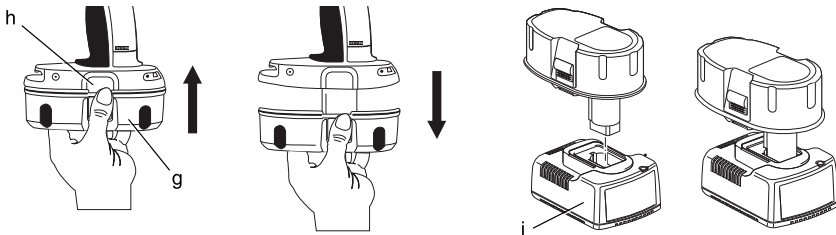

Figure 3

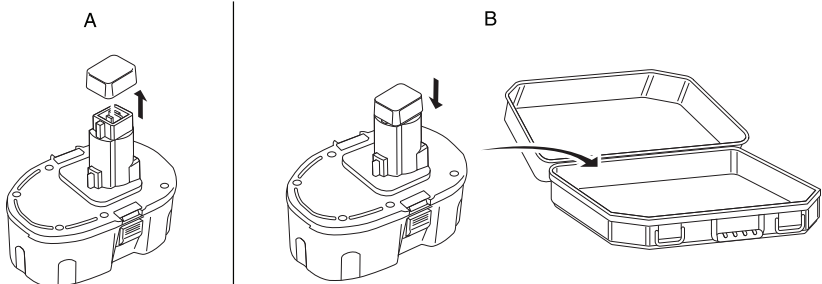

Figure 4

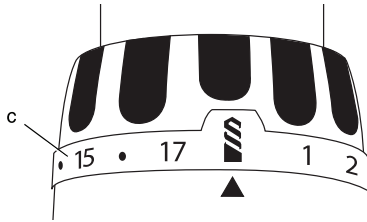
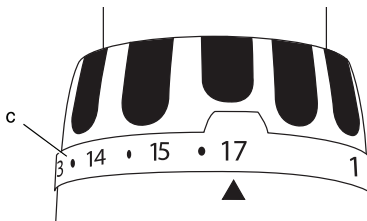

Figure 5



Figure 6



# AKKU-BOHRSCHRAUBER

## A-BS 12V-2, A-BS 14,4V LI

# AKKU-SCHLAGBOHRSCHRAUBER

## A-SBS 18V, A-SBS 18V LI, A-SBS 14,4V

### Herzlichen Glückwunsch!

Sie haben sich für ein Werkzeug von BTI entschieden. Langjährige Erfahrung, sorgfältige Produktentwicklung und Innovation machen BTI zu einem zuverlässigen Partner professioneller Anwender von Elektrowerkzeugen.

### Technische Daten

		A-SBS 18V LI	A-SBS 18V	A-BS 14,4V LI	A-SBS 14,4V	A-BS 12V-2
Spannung	V <sub>DC</sub>	18	18	14.4	14.4	12
Akkutyp		Li-Ion	NiCd	Li-Ion	NiCd	NiCd
Ausgangsleistung	W	375	400	270	295	240
Leerlaufdrehzahl						
1. Gang	min <sup>-1</sup>	0-500	0-500	0-400	0-400	0-400
2. Gang	min <sup>-1</sup>	0-1700	0-1700	0-1450	0-1450	0-1450
Schlagzahl						
1. Gang	min <sup>-1</sup>	0-8500	0-8500	–	0-6800	–
2. Gang	min <sup>-1</sup>	0-29000	0-29000	–	0-25000	–
Max. Drehmoment	Nm	41	44	37	40	35
Bohrfutter-Spannweite	mm	13	13	13	13	13
Maximale Bohrleistung						
Holz	mm	38	38	35	35	28
Metall	mm	13	13	13	13	13
Mauerwerk	mm	13	13	–	13	–
Gewicht (ohne Akku)	kg	1.46	1.46	1.35	1.45	1.34

# DEUTSCH

		A-SBS 18V LI	A-SBS 18V	A-BS 14,4V LI	A-SBS 14,4V	A-BS 12V-2
$L_{pA}$ (Schalldruck)	dB(A)	83	83	76	83	76
$K_{pA}$ (unbestimmter K Schalldruck)	dB(A)	3	3	3	3	3
$L_{WA}$ (Schalleistung)	dB(A)	87	94	87	94	87
$K_{WA}$ (unbestimmte K Schalleistung K)	dB(A)	3	3	3	3	3
Ermittlung der Gesamtschwingungswerte (Vektorsumme der triaxialen Beschleunigung) gemäß EN60745:						
Schwingungsemissionswert $a_h$						
Bohren in Metall						
$a_{hD}$ =	m/s <sup>2</sup>	1.40	1.40	1.15	1.15	1.15
Unbestimmtheit K =	m/s <sup>2</sup>	1.58	1.58	1.70	1.70	1.70
Schwingungsemissionswert $a_h$						
Bohren in Beton						
$a_{hD}$ =	m/s <sup>2</sup>	7.8	7.8	–	–	–
Unbestimmtheit K =	m/s <sup>2</sup>	2.7	2.7	–	–	–

Der in diesen Anweisungen angegebene Schwingungspegel ist entsprechend einem in EN 60745 genormten Messverfahren gemessen worden und kann für den Vergleich von Elektrowerkzeugen miteinander verwendet werden. Er eignet sich auch für eine vorläufige Einschätzung der Schwingungsbelastung.



**WARNUNG:** Der angegebene Schwingungspegel repräsentiert die hauptsächlichsten Anwendungen des Elektrowerkzeugs. Wenn allerdings das Elektrowerkzeug für andere Anwendungen, mit abweichenden Einsatzwerkzeugen oder ungenügender Wartung eingesetzt wird, kann der Schwingungspegel abweichen. Dies kann die Schwingungsbelastung über den gesamten Arbeitszeitraum deutlich erhöhen.

Für eine genaue Abschätzung der Schwingungsbelastung sollten auch die Zeiten berücksichtigt werden, in denen das Gerät abgeschaltet ist oder zwar läuft, aber nicht tatsächlich im Einsatz ist. Dies kann die Schwingungsbelastung über den gesamten Arbeitszeitraum deutlich reduzieren.

Legen Sie zusätzliche Sicherheitsmaßnahmen zum Schutz des Bedieners vor der Wirkung von Schwingungen fest wie zum Beispiel: Wartung von Elektrowerkzeug und Einsatzwerkzeugen, Warmhalten der Hände, Organisation der Arbeitsabläufe.

Akku		A-SBS 18V LI	A-BS 14,4V LI	A-SBS 18V	A-SBS 14,4V	A-BS 12V-2
Akkutyp		Li-Ion	Li-Ion	NiCd	NiCd	NiCd
Spannung	$V_{DC}$	18	14,4	18	14,4	12
Kapazität	$A_h$	2,0	2,0	2,4	2,4	2,4
Gewicht	kg	0,68	0,58	1,0	0,82	0,68

Ladegerät		LG 7,2-18V LI				
Netzspannung	$V_{AC}$	230				
Akkutyp type		NiCd/NiMH/Li-Ion				
Ungefähre Ladezeit	min	40 (2,0 Ah Akkus)				
Gewicht	kg	0,52				

**FI-Schalter:**

Europa	230 V Werkzeuge	10 A Stromversorgung
GB und Irland	230 V Werkzeuge	13 A im Stecker

**Definitionen: Sicherheitsrichtlinien**

Im Folgenden wird die Relevanz der einzelnen Warnhinweise erklärt. Bitte lesen Sie das Handbuch und achten Sie auf diese Symbole.



**GEFAHR:** Weist auf eine unmittelbar drohende gefährliche Situation hin, die, sofern nicht vermieden, zu tödlichen oder schweren Verletzungen führt.



**WARNUNG:** Weist auf eine möglicherweise gefährliche Situation hin, die, sofern nicht vermieden, zu tödlichen oder schweren Verletzungen führen kann.



**VORSICHT:** Weist auf eine möglicherweise gefährliche Situation hin, die, sofern nicht vermieden, u. U. zu leichten oder mittelschweren Verletzungen führen kann



**VORSICHT:** Weist, wenn ohne Sicherheitssymbol aufgeführt, auf eine möglicherweise gefährliche Situation hin, die, sofern nicht vermieden, zu Sachschäden führen kann.



Weist auf ein Stromschlagrisiko hin.



Weist auf eine Brandgefahr hin.

**EG-Konformitätserklärung**



**A-SBS 18V, A-SBS 18V LI, A-SBS 14,4V, A-BS 14,4V LI, A-BS 12V-2**

BTI erklärt hiermit, dass diese unter „Technische Daten“ beschriebenen Produkte gemäß folgenden Richtlinien und Normen konstruiert wurden: 98/37/EEC (bis 28. Dez. 2009), 2006/42/EC (ab 29. Dez. 2009), 2004/108/EC, 2006/95/EC, EN 55014-1, EN 55014-2, EN 60745-1, EN 60745-2-1, EN 60745-2-2.

Für weitere Informationen wenden Sie sich bitte an BTI unter der unten angeführten Adresse oder beziehen sich auf die Rückseite dieses Handbuchs.

J. Dietz  
General Manager

i.V. G. Hub  
Purchasing Manager

BTI Befestigungstechnik GmbH  
D-74653 Ingelfingen, 05/2008

# DEUTSCH

Der Unterzeichnete ist verantwortlich für die Zusammenstellung des technischen Dossiers und gibt diese Erklärung im Namen von BTI ab.



**WARNUNG:** Zur Reduzierung der Verletzungsgefahr bitte die Bedienungsanleitung lesen.

## Allgemeine Warnhinweise für Elektrowerkzeuge



**WARNUNG!** Alle Sicherheits-/Warnhinweise und alle Anweisungen lesen. Die Nichteinhaltung der nachstehend aufgeführten Anweisungen kann elektrischen Schlag, Brand und/oder schwere Verletzungen verursachen.

### ALLE WARNHINWEISE UND ANWEISUNGEN ZUM SPÄTEREN NACHSCHLAGEN AUFBEWAHREN.

Der nachfolgend verwendete Begriff „Elektrowerkzeug“ bezieht sich auf netzbetriebene Werkzeuge (mit Netzkabel) und auf akkubetriebene Werkzeuge (ohne Netzkabel).

#### 1) SICHERHEIT IM ARBEITSBEREICH

- a) Halten Sie Ihren Arbeitsbereich sauber und gut ausgeleuchtet. Unordentliche oder dunkle Arbeitsbereiche können zu Unfällen führen.
- b) Arbeiten Sie mit Elektrowerkzeugen nicht in explosionsgefährdeten Umgebungen, in der sich brennbare Flüssigkeiten, Gase oder Staub befinden. Elektrowerkzeuge erzeugen Funken, die den Staub oder die Dämpfe entzünden können.
- c) Halten Sie Kinder und andere Personen während der Benutzung des Elektrowerkzeugs fern. Ablenkungen können dazu führen, dass Sie die Kontrolle verlieren.

#### 2) ELEKTRISCHE SICHERHEIT

- a) Der Anschlussstecker des Elektrowerkzeugs muss in die Steckdose passen. Der Stecker darf in keiner Weise verändert werden. Verwenden Sie mit geerdeten Elektrowerkzeugen keine Adapterstecker. Unveränderte Stecker und passende Steckdosen verringern das Risiko eines Stromschlags.
- b) Vermeiden Sie Körperkontakt mit geerdeten Oberflächen wie Rohre, Heizungen, Herde und Kühlschränke. Es besteht ein erhöhtes Stromschlagrisiko, wenn Ihr Körper geerdet ist.
- c) Halten Sie Elektrowerkzeuge von Regen oder Nässe fern. Das Eindringen von Wasser in ein Werkzeug erhöht das Stromschlagrisiko.

- d) Zweckentfremden Sie das Kabel nicht. Verwenden Sie es niemals, um das Elektrowerkzeug zu tragen oder zu ziehen bzw. um den Stecker aus der Steckdose zu ziehen. Halten Sie das Kabel von Hitze, Öl, scharfen Kanten oder beweglichen Teilen fern. Beschädigte oder verwickelte Kabel erhöhen das Stromschlagrisiko.
  - e) Wenn Sie ein Elektrowerkzeug im Freien benutzen, verwenden Sie nur Verlängerungskabel, die für Außenbereiche geeignet sind. Die Verwendung eines für Außenbereiche geeigneten Verlängerungskabels verringert das Stromschlagrisiko.
  - f) Beim Betrieb eines Elektrowerkzeugs an einem feuchten Ort muss eine Stromversorgung mit einer Fehlerstrom-Schutteinrichtung verwendet werden. Die Verwendung einer Fehlerstrom-Schutteinrichtung verringert das Stromschlagrisiko.
- #### 3) PERSÖNLICHE SICHERHEIT
- a) Bleiben Sie stets aufmerksam, achten Sie darauf, was Sie tun und lassen Sie beim Umgang mit Elektrowerkzeugen gesunden Menschenverstand walten. Benutzen Sie keine Elektrowerkzeuge, wenn Sie müde sind oder unter dem Einfluss von Drogen, Alkohol oder Medikamenten stehen. Ein Moment der Unachtsamkeit beim Gebrauch von Elektrowerkzeugen kann zu ernsthaften Verletzungen führen.
  - b) Tragen Sie eine persönliche Schutzausrüstung. Tragen Sie stets einen Augenschutz. Schutzausrüstungen (wie Staubmaske, rutschfeste Sicherheitsschuhe, Schutzhelm oder Gehörschutz) für die entsprechenden Einsatzbedingungen mindern das Verletzungsrisiko.
  - c) Verhindern Sie unbeabsichtigtes Starten. Stellen Sie sicher, dass das Werkzeug ausgeschaltet ist, bevor Sie es an die Stromquelle und/oder den Akku anschließen, es hochheben oder tragen. Das Tragen des Elektrowerkzeugs mit dem Finger am Schalter oder der Anschluss eingeschalteter Werkzeuge führen unnötig Unfälle herbei.
  - d) Nehmen Sie vor dem Einschalten des Elektrowerkzeugs Einstellwerkzeuge oder Schraubenschlüssel ab. Ein Schraubenschlüssel oder Einstellwerkzeug, der/das sich in einem drehenden Teil befindet, kann zu Verletzungen führen.
  - e) Nicht zu weit vorlehnen! Sorgen Sie für sicheren Stand und halten Sie jederzeit das Gleichgewicht. Dadurch können Sie das Werkzeug in unerwarteten Situationen besser unter Kontrolle halten.
  - f) Tragen Sie geeignete Kleidung. Tragen Sie keine weite Kleidung und keinen Schmuck. Halten



**Sie Haare, Kleidung und Handschuhe von sich bewegenden Teilen fern.** Lose sitzende Kleidung, Schmuck oder lange Haare können sich in den beweglichen Teilen verfangen.

- g) **Falls Vorrichtungen zur Staubabsaugung bzw. zum Staubfang vorhanden sind, vergewissern Sie sich, dass diese angeschlossen sind und richtig verwendet werden.** Durch die Verwendung eines Staubfangs können die mit Staub verbundenen Gefahren reduziert werden.
- 4) **GEBRAUCH UND WARTUNG VON ELEKTROWERKZEUGEN**
- a) **Überlasten Sie das Elektrowerkzeug nicht. Verwenden Sie das für Ihren Anwendungsbereich geeignete Elektrowerkzeug.** Mit dem richtigen zweckbestimmten Elektrowerkzeug kann die Arbeit besser und sicherer ausgeführt werden.
- b) **Benutzen Sie das Elektrowerkzeug nicht, wenn sich der Ein-Aus-Schalter nicht verstellen lässt.** Ein Elektrowerkzeug mit defektem Schalter ist gefährlich und muss repariert werden.
- c) **Ziehen Sie den Stecker der Stromquelle und/oder dem Akku vom Elektrowerkzeug, bevor Sie Einstellungen vornehmen, Zubehör wechseln oder Elektrowerkzeuge aufbewahren.** Diese Vorsichtsmaßnahmen verhindern ein unbeabsichtigtes Einschalten des Elektrowerkzeugs.
- d) **Bewahren Sie ungenutzte Elektrowerkzeuge außerhalb der Reichweite von Kindern auf. Lassen Sie Elektrowerkzeuge nicht von Personen benutzen, die damit nicht vertraut sind oder diese Anweisungen nicht gelesen haben.** Elektrowerkzeuge sind in den Händen unerfahrener Personen gefährlich.
- e) **Halten Sie Elektrowerkzeuge stets in einem einwandfreien Zustand. Überprüfen Sie, ob bewegliche Teile falsch ausgerichtet sind oder klemmen und ob Teile Bruchstellen aufweisen oder so beschädigt sind, dass sie die Funktion des Elektrowerkzeugs beeinträchtigen. Lassen Sie beschädigte Werkzeuge vor dem Gebrauch reparieren.** Viele Unfälle sind auf schlecht gewartete Elektrowerkzeuge zurückzuführen.
- f) **Halten Sie Schneidwerkzeuge scharf und sauber.** Sorgfältig gepflegte Schneidwerkzeuge mit scharfen Schneidkanten verkleben sich weniger und sind leichter zu kontrollieren.
- g) **Verwenden Sie Elektrowerkzeug, Zubehör, Einsatzwerkzeuge usw. entsprechend diesen Anweisungen und in der für diesen speziellen Elektrowerkzeugtyp vorgeschriebenen Art und Weise.** Der Gebrauch von Werkzeugen für andere als die vorgesehenen Anwendungen kann zu gefährlichen Situationen führen.

5) **GEBRAUCH UND WARTUNG VON AKKUBETRIEBENEN WERKZEUGEN**

- a) **Laden Sie die Akkus nur in vom Hersteller angegebenen Ladegeräten auf.** Ein Ladegerät, das nur für eine bestimmte Akkuart geeignet ist, kann zu einer Brandgefahr führen, wenn es mit anderen Akkus verwendet wird.
- b) **Verwenden Sie für die Elektrowerkzeuge nur die dafür speziell vorgesehenen Akkus.** Der Gebrauch von anderen Akkus kann zu Verletzungen und Brandgefahr führen.
- c) **Halten Sie den nicht benutzten Akku von Metallgegenständen, wie z. B. Büroklammern, Münzen, Schlüsseln, Nägeln, Schrauben oder anderen kleinen Metallgegenständen fern, die eine Überbrückung der Kontakte verursachen könnten.** Ein Kurzschluss zwischen den Akkukontakten kann Verbrennungen oder einen Brand hervorrufen.
- d) **Bei unsachgemäßer Verwendung kann Flüssigkeit aus dem Akku austreten. Vermeiden Sie den Kontakt damit. Bei unbeabsichtigtem Kontakt mit Wasser abspülen. Wenn die Flüssigkeit in die Augen gelangt, diese ausspülen und einen Arzt aufsuchen.** Austretende Akkufflüssigkeit kann zu Hautreizungen oder Verbrennungen führen.
- 6) **REPARATUREN**
- a) **Lassen Sie Ihr Elektrowerkzeug nur von qualifiziertem Fachpersonal und nur mit Originalersatzteilen reparieren.** Damit kann gewährleistet werden, dass der Betrieb des Elektrowerkzeugs sicher ist

**ZUSÄTZLICHE WERKZEUGSPEZIFISCHE SICHERHEITSHINWEISE**

**Sicherheitswarnhinweise für Bohrmaschinen/ Bohrschrauber/Bohrhämmer**

- **Tragen Sie bei der Verwendung von Schlagbohrern stets einen Gehörschutz.** Bei Lärmeinwirkung besteht die Gefahr von Gehörschäden.
- **Halten Sie das Werkzeug an den isolierten Oberflächen, wenn Sie in Bereichen arbeiten, in denen es mit verborgenen elektrischen Installationen oder seinem eigenen Netzkabel in Kontakt kommen könnte.** Bei einem Auftreffen des Schneidzubehörs auf ein stromführendes Kabel werden die freiliegenden Metallflächen des Elektrowerkzeugs stromführend und der Bediener ist Stromschlaggefahr ausgesetzt.

## DEUTSCH

- **Verwenden Sie die mit diesem Werkzeug gelieferten Zusatzgriffe.** Bei einem Verlust der Kontrolle sind Verletzungen möglich.
- **Das Werkstück muss stets mit Klemmen oder anderen geeigneten Methoden auf einer stabilen Oberfläche befestigt werden.** Das Werkstück sollte nicht von Hand oder an den Körper gehalten werden, da dieser instabile Halt zum Verlust der Kontrolle führen kann.
- **Tragen Sie einen Gehörschutz, wenn Sie über längere Zeitabschnitte mit dem Bohrhammer arbeiten.** Bei langer Aussetzung an intensiven Lärm besteht die Gefahr von Gehörschäden. Durch Bohrhammerarbeiten verursachte hohe Lautstärkepegel können zu einem zeitweiligen Hörverlust oder ernsthaften Trommelfellschäden führen.
- **Tragen Sie eine Schutzbrille oder anderen Augenschutz.** Bei Hammer- und Bohrarbeiten können Splitter wegfliegen. Fliegende Partikel können permanente Augenschäden verursachen.
- **Bohreinsätze und Werkzeuge werden beim Betrieb heiß.** Ziehen Sie vor Berühren dieser Teile Schutzhandschuhe an.



**WARNUNG:** Stromschlaggefahr. Keine Flüssigkeiten in das Ladegerät gelangen lassen. Dies kann einen elektrischen Schlag zur Folge haben.



**VORSICHT:** Verbrennungsgefahr. Zur Reduzierung der Verletzungsgefahr sollten nur Akkus von BTI verwendet werden. Andere Akkutypen können bersten und Verletzungen und Sachschäden verursachen.



**VORSICHT:** Unter bestimmten Umständen können bei an die Stromquelle angeschlossenem Ladegerät die Kontakte im Ladegerät durch Fremdmaterial kurzgeschlossen werden. Leitende Fremdmaterialien, wie z. B. Stahlwolle, Aluminiumfolie oder die Ansammlung von Metallpartikeln von den Hohlräumen des Ladegerätes fernhalten. Ziehen Sie den Netzstecker des Ladegerätes immer aus der Steckdose, wenn kein Akku in der Vertiefung steckt. Ziehen Sie den Netzstecker des Ladegerätes vor dem Reinigen aus der Steckdose.

### Schilder am Werkzeug

#### LAGE DES DATUMSCODES

Der Datumscodes, welcher auch das Baujahr enthält, ist in die Gehäuseoberfläche an der Verbindungsstelle zwischen Werkzeug und Akku aufgedruckt.

Beispiel:

2007 XX XX  
Baujahr

### Wichtige Sicherheitsanweisungen für alle Ladegeräte

**BEWAHREN SIE DIESE ANWEISUNGEN AUF:** Dieses Handbuch enthält wichtige Sicherheits- und Betriebsanweisungen für das 9023348 Ladegerät.

- Lesen Sie vor Inbetriebnahme des Ladegeräts alle Anweisungen und Warnhinweise, die am Ladegerät, Akku und Akkuwerkzeug angebracht sind.



**GEFAHR:** Tödlicher Stromunfall. Die Ladestationen weisen 230 Volt auf. Nicht mit elektrisch leitenden Gegenständen berühren. Dies kann einen elektrischen Schlag oder tödlichen Stromunfall zur Folge haben.

- **Der Akku darf NIEMALS in einem anderen Ladegerät, außer dem in diesem Handbuch beschriebenen, aufgeladen werden.** Das Ladegerät und der Akku wurden speziell zur gemeinsamen Verwendung konzipiert.
- **Diese Ladegeräte sind ausschließlich für das Laden von BTI Akkus bestimmt.** Eine anderweitige Verwendung kann zu Brand führen oder gefährliche oder tödliche Verletzungen durch Elektroschock verursachen.
- **Setzen Sie das Ladegerät weder Regen noch Schnee aus.**
- **Ziehen Sie immer am Stecker und nicht am Kabel, um das Ladegerät von der Stromquelle zu trennen.** Dadurch wird das Risiko einer Beschädigung von Stecker und Kabel reduziert.
- **Verlegen Sie das Netzkabel so, dass niemand darauf treten oder darüber stolpern kann, und dass es keinen sonstigen schädlichen Einflüssen oder Belastungen ausgesetzt wird.**
- **Ein Verlängerungskabel sollte nur dann verwendet werden, wenn es absolut notwendig ist.** Ein ungeeignetes Verlängerungskabel kann zu Brand führen oder gefährliche oder tödliche Verletzungen durch Elektroschock verursachen.
- **Aus Sicherheitsgründen muss ein Verlängerungskabel eine angemessene Drahtstärke aufweisen (AWG oder American Wire Gauge).** Je niedriger der AWG-Wert, desto

höher die Kapazität des Kabels, d. h. ein AWG-Wert von 16 verfügt über mehr Kapazität als ein AWG-Wert von 18. Achten Sie bei der Verwendung mehrerer Verlängerungskabel darauf, dass jedes einzelne Kabel die Mindestdrahtstärke aufweist.

- **Stellen Sie keine Gegenstände auf das Ladegerät bzw. stellen Sie das Ladegerät nicht auf eine weiche Oberfläche. Dadurch könnten die Lüftungsschlitze blockiert und das Gerät überhitzt werden.** Stellen Sie das Ladegerät von Hitzequellen entfernt auf. Das Ladegerät ist oben und unten am Gehäuse mit Lüftungsschlitzen versehen.
  - **Betreiben Sie das Ladegerät nicht mit einem beschädigten Netzkabel oder Netzstecker – beschädigte Teile sind unverzüglich auszuwechseln.**
  - **Benutzen Sie das Ladegerät nicht, wenn es einen harten Stoß erlitten hat, fallen gelassen oder anderweitig beschädigt wurde, sondern bringen Sie es zu einer autorisierten Kundendienststelle.**
  - **Das Ladegerät darf nicht zerlegt werden. Bringen Sie es zu einer autorisierten Kundendienststelle, wenn es gewartet oder repariert werden muss.** Ein unsachgemäßer Zusammenbau kann gefährliche oder tödliche Verletzungen durch Elektroschock verursachen oder zu Brand führen.
  - **Stecken Sie das Ladegerät vor dem Reinigen immer aus. Dadurch wird das Risiko eines Stromschlags reduziert.** Durch alleiniges Herausnehmen des Akkus wird dieses Risiko nicht reduziert.
  - **Versuchen Sie NIEMALS 2 Ladegeräte miteinander zu verbinden.**
  - **Das Ladegerät wurde für den Betrieb mit standardmäßigem 230 V Netzstrom konzipiert. Es darf mit keiner anderen Spannung verwendet werden. Dies gilt nicht für das Fahrzeugladegerät.**
- BEWAHREN SIE DIESE ANWEISUNGEN AUF**

## LADEGERÄTE AKKUTYP

Das Ladegerät 9023348 nimmt nur NiCd-, NiMH- oder Lithiumionen-Akkus von 7,2-18 V auf.

Diese Ladegeräte müssen nicht eingestellt werden und sind für eine möglichst einfache Bedienung konzipiert.

## Ladevorgang



**GEFAHR:** Tödlicher Stromunfall. An den Polen des Ladegerätes liegen 230 Volt an. Nicht mit elektrisch leitenden Gegenständen berühren. Gefährliche oder tödliche Verletzungen durch Elektroschock möglich.

1. Stecken Sie den Netzstecker des Ladegeräts (i) in eine geeignete Steckdose, bevor Sie den Akku einsetzen.
2. Setzen Sie dann den Akku (g) in das Ladegerät ein. Die rote Kontrollleuchte (lädt) blinkt ununterbrochen und zeigt damit an, dass der Ladevorgang begonnen hat.
3. Nachdem die Ladung abgeschlossen ist, leuchtet die rote Kontrollleuchte kontinuierlich. Der Akku ist nun vollständig aufgeladen und kann jederzeit verwendet oder im Ladegerät gelassen werden.

Der Akku ist nun vollständig aufgeladen und kann jederzeit verwendet oder im Ladegerät gelassen werden.

## Ladevorgang

Die Ladezustände des Akkus sind in der Tabelle unten aufgeführt.

Ladezustand	
Lädt	-----
Vollständig geladen	_____
Temperaturverzögerung	-----
Akku ersetzen	*****
Problem	*****

## Automatischer Feinausgleich

Beim automatischen Feinausgleich werden die einzelnen Zellen im Akku für ihre Spitzenkapazität optimiert. Die Akkus sollten wöchentlich oder immer wenn der Akku nicht mehr die gewohnte Leistung liefert, ausgeglichen werden.

Zum Ausgleichen wird der Akku wie gewöhnlich in das Ladegerät gesteckt. Lassen Sie den Akku dann mindestens 8 Stunden im Ladegerät.

## Temperaturverzögerung

Wenn das Ladegerät feststellt, dass der Akku zu heiß oder zu kalt ist, wird automatisch die Temperaturverzögerung ausgelöst, d. h. der Ladevorgang wird so lange ausgesetzt, bis der Akku eine normale Temperatur erreicht hat. Das Ladegerät schaltet dann automatisch auf Ladebetrieb. Dieses Funktionsmerkmal gewährt die maximale Lebensdauer des Akkus.

## SCHUTZ VOR TIEFENTLADUNG

Während der Verwendung im Werkzeug ist der Akku gegen eine Tiefentladung geschützt.

## Wichtige Sicherheitsanweisungen für alle Akkus

Achten Sie beim Bestellen von Ersatzakkus darauf, dass Sie die Katalognummer und die Spannung angeben. Die kompatiblen Ladegeräte und Akkus sind in der Tabelle am Ende dieses Handbuchs aufgeführt.

## DEUTSCH

Der Akku ist beim Entnehmen aus dem Karton nicht vollständig geladen. Lesen Sie die unten aufgeführten Sicherheitsanweisungen, bevor Sie den Akku und das Ladegerät verwenden. Befolgen Sie anschließend den beschriebenen Ladevorgang.

### LESEN SIE SÄMTLICHE ANWEISUNGEN.

- **Akkus niemals in explosionsgefährdeten Umgebungen, in der sich brennbare Flüssigkeiten, Gase oder Staub befinden, laden oder verwenden.** Beim Einsetzen und Herausnehmen des Akkus aus dem Ladegerät können sich Staub oder Dämpfe entzünden.
- Laden Sie die Akkus nur in Ladegeräten von BTI auf.
- Das Ladegerät **KEINEN** Spritzern aussetzen und **NICHT** in Wasser oder andere Flüssigkeiten eintauchen.
- **Das Werkzeug und den Akku niemals in Bereichen lagern oder verwenden, in denen die Temperatur 40 °C überschreiten könnte (z. B. Scheunen oder Metalgebäude im Sommer).**



**GEFAHR:** Tödlicher Stromunfall. Versuchen Sie niemals und unter keinen Umständen, einen Akku zu öffnen. Wenn das Akkugehäuse Risse oder Beschädigungen aufweist, darf es nicht in das Ladegerät gestellt werden. Dies kann einen elektrischen Schlag oder tödlichen Stromunfall zur Folge haben. Beschädigte Akkus sollten zwecks Recycling zur Kundendienststelle gebracht werden.



**WARNUNG:** Versuchen Sie niemals und unter keinen Umständen, einen Akku zu öffnen. Wenn das Akkugehäuse Risse oder Beschädigungen aufweist, darf es nicht in das Ladegerät gestellt werden. Den Akku nicht quetschen, fallen lassen oder beschädigen. Verwenden Sie niemals einen Akku oder ein Ladegerät, wenn diese einen harten Schlag erlitten haben, fallen gelassen, überfahren oder sonst wie beschädigt wurden (z. B. wenn diese mit einem Nagel durchlöchert wurden, wenn mit dem Hammer draufgeschlagen oder draufgetreten wurde). Beschädigte Akkus sollten zwecks Recycling zur Kundendienststelle gebracht werden.



**VORSICHT:** Wenn das Werkzeug nicht in Gebrauch ist, muss es seitlich auf eine stabile Fläche gelegt werden, wo es kein Stolperisiko darstellt und es

**nicht herunterfallen kann.** Bestimmte Werkzeuge mit großen Akkus stehen aufrecht auf dem Akku und können leicht umgeworfen werden.

### SPEZIFISCHE SICHERHEITSANWEISUNGEN FÜR NICKELCADMIUM(NICD)ODERNICKELMETALLHYDRID (NIMH)

- **Den Akku nicht verbrennen, auch nicht wenn er stark beschädigt oder vollkommen verschlissen ist.** Der Akku kann im Feuer explodieren.
- **Unter extremen Betriebs- oder Temperaturbedingungen kann etwas Flüssigkeit aus dem Akku austreten.** Das deutet nicht auf einen Fehler hin.

Wenn jedoch die Außendichtung beschädigt ist:

- a. und die Batterieflüssigkeit mit der Haut in Kontakt kommt, spülen Sie die Haut sofort mehrere Minuten lang mit Wasser und Seife ab.
- b. und die Batterieflüssigkeit in die Augen gelangt, spülen Sie diese mindestens 10 Minuten lang mit klarem Wasser aus und suchen Sie sofort einen Arzt auf. (**Hinweis für den Arzt:** Bei der Flüssigkeit handelt es sich um eine 25-35%ige Lösung aus Kaliumhydroxid.)

### SPEZIFISCHE SICHERHEITSANWEISUNGEN FÜR LITHIUMIONEN (LI-ION)

- **Den Akku nicht verbrennen, auch nicht wenn er stark beschädigt oder vollkommen verschlissen ist.** Der Akku kann im Feuer explodieren. Beim Verbrennen eines Lithiumionen-Akkus werden toxische Dämpfe und Stoffe freigesetzt.
- **Wenn die Batterieflüssigkeit mit der Haut in Kontakt kommt, waschen Sie den betroffenen Bereich sofort mit Wasser und einer milden Seife.** Falls die Batterieflüssigkeit mit den Augen in Berührung kommt, spülen Sie das offen gehaltene Auge 15 Minuten lang oder bis die Reizung nachlässt mit Wasser aus. Falls ein Arzt hinzugezogen werden muss, geben Sie folgende Informationen an: der Batterieelektrolyt besteht aus einer Mischung aus flüssigen organischen Karbonaten und Lithiumsalzen.
- **Der Inhalt einer geöffneten Batteriezelle kann Atemwegreizungen verursachen.** Die betroffene Person an die frische Luft bringen. Wenn die Symptome anhalten, einen Arzt aufsuchen.



**WARNUNG:** Brandgefahr. Die Batterieflüssigkeit kann bei einer Aussetzung an Funken oder Flammen brennbar sein.

### Akkuschutzkappe (abb. 3)

Zum Abdecken der Kontakte eines abgenommenen Akkus liegt eine Schutzkappe bei. Ohne Schutzkappe können lose Metallteile die Kontakte kurzschließen, was zu einem Brand sowie einer Beschädigung des Akkus führen kann.

1. Nehmen Sie die Schutzkappe ab, bevor Sie den Akku in das Ladegerät oder in das Werkzeug stecken (Abb. 3A).
2. Stecken Sie die Schutzkappe unmittelbar nach Entnahme des Akkus aus dem Ladegerät bzw. Werkzeug wieder auf die Kontakte (Abb. 3B).



**WARNUNG:** Vergewissern Sie sich, dass die Schutzkappe richtig aufsitzt, bevor Sie einen abgenommenen Akku lagern oder transportieren.

### Akku (abb. 1)

#### AKKUTYP

Die Modelle A-SBS 18V und A-SBS 18V LI werden mit einem 18-V-Akku betrieben.

Die Modelle A-SBS 14,4V und A-BS 14,4V LI werden mit einem 14,4-V-Akku betrieben.

Das Modell A-BS 12V-2 wird mit einem 12-V-Akku betrieben.

### Lagerungsempfehlungen

1. Ein idealer Lagerplatz ist kühl, trocken und vor direkter Sonneneinwirkung und übermäßiger Hitze oder Kälte geschützt.
2. Eine langfristige Einlagerung schadet dem Akku oder Ladegerät in keiner Weise. Unter den richtigen Bedingungen können sie 5 Jahre und länger gelagert werden.

### Schilder am Ladegerät und am Akku

Die Piktogramme in diesem Handbuch und die Schilder am Ladegerät und am Akku zeigen folgende Symbole:



Vor der Verwendung die



Bedienungsanleitung lesen.



Akku wird geladen.



Akku ist geladen.



Akku ist defekt.



Temperaturverzögerung.



Nicht mit elektrisch leitenden Gegenständen berühren. Beschädigte Akkus nicht aufladen.



Nur BTI-Akkus verwenden; andere Akkus könnten bersten und Sach- und Personenschäden verursachen.



Das Gerät keiner Nässe aussetzen.



Beschädigte Kabel sofort ersetzen lassen.



Nur bei einer Umgebungstemperatur zwischen 4 °C und 40 °C aufladen.



Akku umweltgerecht entsorgen.



NiMH-, NiCd+- und Lithiumionen-Akkus nicht verbrennen.



NiMH  
NiCd

Lädt NiMH- und NiCd-Akkus.



Li Ion

Lädt Lithiumionen-Akkus.



Die Ladezeit ist den technischen Daten zu entnehmen

### Lieferumfang

	A-SBS 18V LI	A-SBS 18V	A-BS 14,4V LI	A-SBS 14,4V	A-BS 12V-2
Art.-Nr.	9023345	9023344	9023343	9023341	9023340
1 Akku-					
Schlagbohrschrauber	X	X		X	
1 Akku-Bohrschrauber			X		X
2 Akku (SYSTRA Modul)	X	X	X	X	X
NiCd Akku		X		X	X
Lithium-Ionen Akku	X		X		
1 Akkuladegerät	X	X	X	X	X
1 Bedienungsanleitung	X	X	X	X	X
1 Explosionszeichnung	X	X	X	X	X

• Vergewissern Sie sich, dass das Werkzeug, die Teile oder Zubehörteile beim Transport nicht beschädigt wurden.

• Nehmen Sie sich Zeit, die Bedienungsanleitung vor Inbetriebnahme gründlich durchzulesen.

### Gerätebeschreibung (abb. 1)



**WARNUNG:** Nehmen Sie niemals Änderungen an dem Elektrowerkzeug oder seinen Teilen vor. Dies könnte zu Sach- und Personenschäden führen.

# DEUTSCH

## VERWENDUNGSZWECK

Diese Bohrmaschinen/Bohrschrauber/Bohrhämmer sind für professionelle Bohr- und Schraubarbeiten konstruiert.

Verwenden Sie das Werkzeug **NICHT** in einer nassen Umgebung oder in der Nähe von brennbaren Flüssigkeiten oder Gasen.

Diese Bohrmaschinen/Bohrschrauber/Bohrhämmer sind professionelle Elektrowerkzeuge. Lassen Sie Kinder **NICHT** in Kontakt mit dem Werkzeug kommen. Unerfahrene Personen dürfen das Werkzeug nur unter Beaufsichtigung benutzen.

- Auslöser
- Vorwärts-/Rückwärtsknopf
- Einstellring für Drehmoment
- Gangumschalter
- Arbeitslampe
- Schnellspannbohrfutter
- Akku
- Akku-Entriegelungsknöpfe

## Elektrische Sicherheit

Der Elektromotor ist nur für eine Netzspannung ausgelegt. Überprüfen Sie daher, ob die Netzspannung der auf dem Typenschild des Ladegerätes angegebenen Spannung entspricht.

Vergewissern Sie sich außerdem, dass die Netzspannung ihres Ladegerätes mit der ihres Stromnetzes übereinstimmt.



DIESES BTI-Ladegerät ist gemäß EN 60335 doppelt isoliert und erfordert deshalb keinen Erdleiter.

Wenn das Netzkabel beschädigt ist, muss es durch ein spezialgefertigtes Kabel ersetzt werden, das über die BTI-Serviceorganisation erhältlich ist.

- (CH) Bei Ersatz des Netzkabels achten Sie auf Verwendung des Schweizer Netzsteckers.  
Typ 11 für Klasse II (Doppelisolierung) - Geräte  
Typ 12 für Klasse I (Schutzleiter) - Geräte
- (CH) Ortsveränderliche Geräte, die im Freien verwendet werden, müssen über einen Fehlerstromschutzschalter angeschlossen werden.

## Verlängerungskabel

Ein Verlängerungskabel sollte nur dann verwendet werden, wenn es absolut notwendig ist. Verwenden Sie ein zugelassenes Verlängerungskabel, das für die Leistungsaufnahme des Ladegerätes ausreichend ist (siehe Technische Daten). Der Mindestquerschnitt beträgt 1 mm<sup>2</sup> und die maximale Länge beträgt 30 m.

Rollen Sie das Kabel bei Verwendung einer Kabelrolle immer völlig aus.

## Montage und Einstellungen



**WARNUNG:** Nehmen Sie vor dem Zusammenbauen und Einstellen immer den Akku heraus. Schalten Sie das Werkzeug immer aus, bevor Sie den Akku einsetzen oder herausnehmen.



**WARNUNG:** Verwenden Sie nur Akkus und Ladegeräte von BTI.

## Einsetzen und Entfernen des Akkus im Werkzeug (abb. 2)



**WARNUNG:** Um die Gefahr ernsthafter Verletzungen zu reduzieren, muss vor jeder Einstellung und jedem Abnehmen/Installieren von Zubehör das Werkzeug ausgeschaltet und der Akku entfernt werden. Ein unbeabsichtigtes Einschalten des Geräts kann zu Verletzungen führen.

## EINLEGEN DES AKKUS IN DEN WERKZEUGGRIF

- Richten Sie den Sockel des Werkzeugs auf die Einkerbung im Werkzeuggriff aus (abb. 2).
- Schieben Sie dann den Akku fest in den Griff, bis er hörbar einrastet.

## HERAUSNEHMEN DES AKKUS AUS DEM WERKZEUG

- Drücken Sie die Akkufreigabeknöpfe (h) und ziehen Sie den Akku aus dem Werkzeuggriff heraus.
- Anschließend den Akku, wie im Abschnitt „Ladegerät“ dieses Handbuchs beschrieben, in das Ladegerät einstecken.

## BETRIEB

### Bedienungsanleitung



**WARNUNG:** Beachten Sie stets die Sicherheitshinweise und anwendbaren Vorschriften.

## Variabler Drehzahlregelungs- Schalter (abb. 1)

Zum Einschalten des Werkzeugs drücken Sie den Auslöser (a).

**Zum Ausschalten des Werkzeugs** geben Sie den Auslöser frei. Dieses Werkzeug ist mit einer Bremse ausgestattet. Das Bohrfutter hält an, sobald der Auslöseschalter vollständig freigegeben wird.

**HINWEIS:** Fortgesetzter Einsatz im variablen Drehzahlbereich wird nicht empfohlen. Das kann den Schalter beschädigen und sollte vermieden werden.

### Vorwärts-/Rückwärts-Kontrollknopf (abb. 1)

Der Vorwärts-/Rückwärts-Kontrollknopf (b) bestimmt die Drehrichtung des Werkzeugs und dient ebenso als Verriegelungsknopf.

**Zur Auswahl des Vorwärtslaufs** geben Sie den Auslöseschalter frei und drücken den Vorwärts-/ Rückwärts-Kontrollknopf zur rechten Seite des Werkzeugs.

**Zur Auswahl des Rückwärtslaufs** drücken Sie den Vorwärts-/Rückwärts-Kontrollknopf zur linken Seite des Werkzeugs.

Die Mittelposition des Kontrollknopfs verriegelt das Werkzeug in der AUS-Position. Stellen Sie bei Veränderung der Position des Kontrollknopfs sicher, dass der Auslöseschalter freigegeben ist.

**HINWEIS:** Wenn das Werkzeug zum ersten Mal nach erfolgter Änderung der Drehrichtung anläuft, kann es sein, dass Sie zu Beginn ein Klicken hören. Das ist normal und deutet nicht auf ein mögliches Problem hin.

### Einstellung für Drehmoment (abb. 1)

Dieses Werkzeug hat eine einstellbare Drehmomentvorrichtung für Schraubarbeiten zum Einschrauben und Herausdrehen einer großen Anzahl von Befestigungsformen und -größen, und, bei manchen Modellen, eine Bohrhammervorrichtung für das Bohren in Mauerwerk. Der Ring (c) wird von Zahlen, einem Bohrsymbol und, bei manchen Modellen, einem Hammersymbol umrundet. Diese Zahlen werden dazu benutzt, die Kupplung einzustellen, um ein Drehmoment vorzugeben. Je höher die Zahl auf dem Ring, desto höher ist das Drehmoment und desto größer die Befestigung, die eingeschraubt werden kann. Um eine der Zahlen auszuwählen, drehen Sie solange, bis die gewünschte Zahl mit dem Pfeil in einer Linie ist.

### Zweigangschaltung (abb. 1)

Die Ausstattung Ihres Bohrschraubers/Ihrer Bohrmaschine mit zwei Gängen gestattet Ihnen, die Gänge zwecks größerer Vielseitigkeit umzuschalten.

Um die Einstellung niedrige Geschwindigkeit, hohes Drehmoment zu wählen, schalten Sie das Werkzeug aus und warten, bis es anhält. Schieben Sie den Gangauswahlschalter (d) nach vorn (in Richtung Bohrfutter), wie in Abbildung 1 gezeigt.

Um die Einstellung hohe Geschwindigkeit, niedriges Drehmoment zu wählen, schalten Sie das Werkzeug

aus und warten, bis es anhält. Schieben Sie den Gangauswahlschalter nach hinten (vom Bohrfutter weg).

**HINWEIS:** Wechseln Sie nicht die Gänge, während das Werkzeug läuft. Falls Sie Schwierigkeiten haben, die Gänge zu wechseln, vergewissern Sie sich, dass der Gangauswahlschalter entweder vollständig nach vorn oder vollständig nach hinten geschoben ist.

### Arbeitslampe (abb. 1)

Über dem Auslöseschalter (a) befindet sich eine Arbeitslampe (e). Die Arbeitslampe wird durch Drücken des Auslöseschalters aktiviert.

**HINWEIS:** Die Arbeitslampe dient nur zur Beleuchtung der unmittelbaren Arbeitsfläche und sollte nicht als Taschenlampe verwendet werden.

### Schnellspannbohrfutter mit ungeteiltem Mantel (abb. 1)

Dieses Werkzeug ist mit einem Schnellspannbohrfutter (f) mit einem drehbaren Mantel zum Einhandbetrieb des Bohrfutters ausgestattet. Um einen Bohrer oder anderes Zubehör einzusetzen, befolgen Sie bitte diese Schritte.

1. Verriegeln Sie den Auslöseknopf in der AUS-Position (OFF), wie vorher beschrieben.
2. Umfassen Sie den schwarzen Mantel des Bohrfutters mit einer Hand und benutzen die andere Hand zur Stabilisierung des Werkzeugs. Drehen Sie den Mantel weit genug gegen den Uhrzeigersinn, um das gewünschte Zubehör aufzunehmen.
3. Setzen Sie das Zubehör etwa 19 mm in das Bohrfutter ein und ziehen es sicher an, indem Sie den Bohrfuttermantel mit einer Hand im Uhrzeigersinn drehen, während Sie mit der anderen Hand das Werkzeug halten. Dieses Werkzeug ist mit einem automatischen Bohrspindelarretierungs-Mechanismus ausgestattet. Dies gestattet Ihnen, das Bohrfutter mit einer Hand zu öffnen und zu schließen.

Um das Zubehör herauszunehmen, wiederholen Sie den obigen Schritt 2.



**WARNUNG:** Versuchen Sie nicht, Bohrer (oder irgendein anderes Zubehör) festzuziehen, indem Sie den vorderen Teil des Bohrfutters ergreifen und das Werkzeug anlaufen lassen. Dies könnte eine Beschädigung des Bohrfutters und Verletzungen zur Folge haben. Verriegeln Sie beim Auswechseln von Zubehör stets den Auslöseschalter.

## DEUTSCH

Für eine maximale Anzugskraft des Bohrfutters vergewissern Sie sich, dass Sie eine Hand auf dem Mantel des Bohrfutters und eine Hand auf dem Werkzeug haben.

### Bohrarbeiten (abb. 4)



**WARNUNG:** Zur Reduzierung des Risikos schwerer Verletzungen muss vor jeder Einstellung und jedem Abnehmen/Installieren von Zubehör das Werkzeug ausgeschaltet und der Netzstecker gezogen werden.



**WARNUNG:** Zur Reduzierung des Risikos von Verletzungen **IMMER gewährleisten**, dass das Werkstück fest verankert oder mit Klemmen gesichert ist. Falls Sie dünnes Material bohren, benutzen Sie einen „Unterleg-“ Block, um Schäden am Material zu verhindern.

1. Benutzen Sie nunscharfe Bohrer. Für HOLZ verwenden Sie die niedrige Geschwindigkeitseinstellung und Spiralbohrer, Flachfräsbohrer, Schneckenbohrer oder Lochsägen. Für METALL, verwenden Sie die niedrige Geschwindigkeitseinstellung und Stahlspiralbohrer oder Lochsägen. Für MAUERWERK, wie etwa Backsteine, Zement, Betonschalsteine usw., verwenden Sie hartmetallbestückte Bohrer, die zum Schlagbohren geeignet sind. Benutzen Sie die niedrige Geschwindigkeit für Bohrer, die größer als 10 mm sind.
2. Üben Sie Druck stets in einer geraden Linie zum Bohrer aus. Verwenden Sie genügend Druck, um die Bohrmaschine voranzutreiben, aber drücken Sie nicht so fest, dass Sie den Motor abwürgen oder den Bohrer abbiegen.
3. Halten Sie das Werkzeug mit beiden Händen fest, um die Drehbewegung der Bohrmaschine zu kontrollieren. Falls das Modell nicht mit einem Zusatzgriff ausgestattet ist, fassen Sie die Bohrmaschine mit einer Hand am Griff und mit der anderen Hand um den Akku.



**VORSICHT:** Der Bohrer kann blockieren, was zu einer plötzlichen Drehbewegung der Bohrmaschine führt. Seien Sie stets darauf gefasst, dass der Bohrer blockieren kann. Halten Sie die Bohrmaschine in einem festen Griff, um die Drehbewegung zu kontrollieren und eine Verletzung zu vermeiden.

4. **FALLS DER BOHRER BLOCKIERT**, ist das gewöhnlich darauf zurückzuführen, dass die Maschine

überlastet oder unsachgemäß eingesetzt wurde. **LASSEN SIE SOFORT DEN AUSLÖSER LOS**, ziehen den Bohrer aus dem Werkstück und ermitteln die Ursache der Blockierung. **SCHALTEN SIE DEN AUSLÖSER NICHT EIN UND AUS, UM EINEN BLOCKIERTEN BOHRER ZU BEWEGEN – DIES KANN DIE BOHRMASCHINE BESCHÄDIGEN.**

5. Um ein Blockieren oder Abbrechen des Materials zu minimieren, vermindern Sie den Druck auf die Bohrmaschine und geben Sie den Bohrer beim letzten Bruchstück des Lochs leicht nach.
6. Lassen Sie den Motor laufen, wenn Sie den Bohrer aus einem gebohrten Loch zurückziehen. Das verhindert ein Einklemmen.
7. Bei Bohrmaschinen mit variabler Geschwindigkeit ist es nicht notwendig, den zu bohrenden Punkt vorher anzukörnen. Wählen Sie eine niedrige Geschwindigkeit, um das Loch anzubohren und beschleunigen Sie, indem Sie den Auslöser fester drücken, wenn das Loch tief genug zum Bohren ist, ohne dass der Bohrer herauspringt.

### Bohrschraubetrieb (abb. 5)

1. Drehen Sie den Ring (c) auf das Hammersymbol.
2. Wählen Sie eine schnellere Geschwindigkeit, indem Sie den Wahlschalter zurückschieben (weg vom Bohrfutter).  
**WICHTIG:** Verwenden Sie ausschließlich hartmetallbestückte Bohrer oder Mauerwerkbohrer.
3. Bohren Sie mit gerade ausreichender Kraft auf dem Hammer, damit es zu keiner übermäßigen Hüpfbewegung oder einem „Steigen“ weg vom Bohrer kommt. Zu viel Kräfteinsatz verursacht geringere Bohrgeschwindigkeiten, Überhitzung und eine geringere Bohrfrequenz.
4. Bohren Sie geradlinig, halten Sie den Bohrer in einem rechten Winkel zur jeweiligen Arbeit. Üben Sie beim Bohren keinen seitlichen Druck auf den Bohrer aus, da diese Art von Bohren ein Verstopfen der Bohrrillen und eine geringere Bohrgeschwindigkeit verursacht.
5. Falls beim Bohren von tiefen Löchern die Bohrschraubgeschwindigkeit abfällt, ziehen Sie den Bohrer bei laufendem Werkzeug teilweise aus dem Loch, um die Ablagerungen beseitigen zu helfen.

**HINWEIS:** Ein leichtgängiger, gleichmäßiger Abfluss von Staub aus dem Loch zeigt die ordnungsgemäße Bohrgeschwindigkeit an.

### SCHRAUBBETRIEB (abb. 6)

1. Wählen Sie den gewünschten Geschwindigkeits-/Drehmomentsbereich unter Einsatz der



Zweigangschaltung, um die Geschwindigkeit und das Drehmoment des vorgesehenen Einsatzes abzugleichen.

2. Stellen Sie den Einstellring für das Drehmoment auf die gewünschte Position. Niedrige Zahlen zeigen niedrigere Drehmomenteinstellungen an; höhere Zahlen zeigen höhere Drehmomenteinstellungen an.
3. Setzen Sie das gewünschte Befestigungszubehör ins Bohrfutter ein, so wie sie das mit jedem Bohrer tun würden.
4. Nehmen Sie einige Übungsläufe mit Abfallstücken oder in nicht einsehbaren Bereichen vor, um die richtige Position des Einstellrings zu bestimmen.
5. Beginnen Sie immer mit niedrigen Drehmomenteinstellungen und gehen Sie dann zu höheren Drehmomenteinstellungen über, um Schäden beim Werkstück oder dem Befestigungswerkzeug zu vermeiden.

## WARTUNG

Ihr BTI-Elektrowerkzeug wurde für eine lange Lebensdauer bei möglichst geringem Wartungsaufwand entwickelt. Ein dauerhafter, einwandfreier Betrieb setzt sachgemäße Wartung und regelmäßige Reinigung des Werkzeugs voraus.



**WARNUNG:** Um die Gefahr ernsthafter Verletzungen zu reduzieren, muss vor jeder Einstellung und jedem Abnehmen/Installieren von Zubehör das Werkzeug ausgeschaltet und der Akku entfernt werden. Ein unbeabsichtigtes Einschalten des Geräts kann zu Verletzungen führen.



## Schmierung

Für dieses Elektrowerkzeug ist keine zusätzliche Schmierung notwendig.



## Reinigung



**WARNUNG:** Immer wenn im Bereich der Lüftungsschlitze Schmutzansammlungen zu sehen sind, blasen Sie Schmutz und Staub mit trockener Druckluft aus dem Gehäuse. Tragen Sie zugelassenen Augenschutz und eine zugelassene Staubmaske, wenn Sie diesen Vorgang durchführen.



**WARNUNG:** Verwenden Sie keine Lösungsmittel oder scharfen Chemikalien zum Reinigen der nichtmetallischen Teile des Werkzeugs. Durch diese Chemikalien kann der in diesen Teilen verwendete Werkstoff geschwächt werden. Verwenden Sie ein mit Wasser und einer milden Seife befeuchtetes Tuch. Achten Sie darauf, dass keine Flüssigkeit in das Werkzeug eindringt. Kein Teil des Werkzeuges darf in Flüssigkeit eingetaucht werden.

## REINIGUNGSANWEISUNGEN FÜR DAS LADEGERÄT



**WARNUNG:** Stromschlaggefahr. Stecken Sie das Ladegerät vor dem Reinigen immer aus. Schmutz und Fett an den Außenseiten des Ladegeräts können mit einem Tuch oder einer weichen Bürste (keine Metallbürste) entfernt werden. Verwenden Sie kein Wasser und keine Reinigungslösung.

## Sonderzubehör



**WARNUNG:** Da anderes Zubehör von Drittanbietern von BTI nicht mit diesem Produkt geprüft wurde, könnte die Verwendung von solchem Zubehör gefährlich sein. Zur Vermeidung einer Verletzungsgefahr sollten nur die von BTI empfohlenen Zubehörteile mit diesem Produkt verwendet werden.

Nähere Informationen über passendes Zubehör erhalten Sie von Ihrem Fachhändler.

## Umweltschutz



Getrennte Entsorgung. Dieses Produkt darf nicht über den normalen Hausmüll entsorgt werden.

Sollte Ihr BTI Produkt eines Tages erneuert werden müssen, oder falls Sie es nicht weiter verwenden wollen, so darf es nicht über den Hausmüll entsorgt werden. Stellen Sie dieses Produkt zur getrennten Entsorgung bereit.



Durch die getrennte Entsorgung gebrauchter Produkte und Verpackungen können die Materialien recycelt und wiederverwertet werden. Die Wiederverwertung recycelter Materialien schont die Umwelt und verringert die Nachfrage nach Rohstoffen.

## DEUTSCH

Die regionalen Bestimmungen schreiben unter Umständen die getrennte Entsorgung elektrischer Produkte aus dem Haushalt an Sammelstellen oder seitens des Händlers vor, bei dem Sie das neue Produkt erworben haben.

BTI nimmt Ihre ausgedienten BTI-Produkte gern zurück und sorgt für eine umweltfreundliche Entsorgung und Wiederverwertung. Um diesen Dienst zu nutzen, bitte schicken Sie Ihr Produkt zu einer Vertragswerkstatt. Hier wird es dann auf unsere Kosten gesammelt.

Die Adresse des zuständigen Büros von BTI steht in dieser Anleitung, darüber läßt sich die nächstgelegene Vertragswerkstatt ermitteln.



### Akku

Dieser langlebige Akku muss aufgeladen werden, wenn die Leistung nicht mehr für Arbeiten ausreicht, die bei voller Ladung leicht durchgeführt werden konnten. Am Ende des technischen Lebens ist der Akku umweltgerecht zu entsorgen:

- Entladen Sie den Akku vollständig und nehmen Sie ihn aus dem Werkzeug.
- Lithiumionen-, NiCd- und NiMH-Zellen sind recycelbar. Geben Sie die gebrauchten Akkus bei Ihrem Händler oder bei einer kommunalen Recycling-Sammelstelle ab. Auf keinen Fall dürfen Akkus im Hausmüll entsorgt werden.

## GARANTIE UND KUNDENDIENST

Jedes Elektrowerkzeug, Ersatzteil oder Zubehörteil wird vor Verlassen der Fabrik sorgfältig geprüft. Sollten trotzdem irgendwelche Defekte an Ihrem Werkzeug auftreten, so senden Sie es bitte direkt an den Zentralkundendienst oder an die nächste BTI-Kundendienstwerkstatt.

Die Garantiezeit von 36 Monaten beginnt mit dem Kaufdatum, das durch den Original-Kaufbeleg nachgewiesen werden muß. In dieser Zeit garantieren wir:

- Kostenlose Beseitigung eventueller Störungen
- Kostenlosen Ersatz aller schadhaften Teile
- Kostenlosen und fachmännischen Reparaturservice

Voraussetzung ist, dass es sich um Material- und/oder Herstellungsfehler handelt und dass keine unsachgemäße Behandlung vorliegt. Weiterhin dürfen nur Original-Zubehörteile verwendet werden, die ausdrücklich von BTI zum Betrieb mit BTI-Maschinen als geeignet bezeichnet wurden.

Den Standort Ihrer Kundendienst-Werkstatt erfahren Sie unter der entsprechenden Anschrift auf der Rückseite.

## A-BS 12V-2 y A-BS 14,4V LI TALADROS/ATORNILLADORES COMPACTOS INALÁMBRICOS A-SBS 18V, A-SBS 18V LI y A-SBS 14,4V LION BC TALADRO/ATORNILLADOR/TALADRO PERCUTOR COMPACTO INALÁMBRICO

### ¡Enhorabuena!

Ha elegido una herramienta BTI. Años de experiencia y una innovación y un desarrollo de los productos exhaustivo hacen que BTI sea una de las empresas más fiables para los usuarios de las herramientas de uso profesional.

### Datos técnicos

		A-SBS 18V LI	A-SBS 18V	A-BS 14,4V LI	A-SBS 14,4V	A-BS 12V-2
Voltaje	V <sub>DC</sub>	18	18	14.4	14.4	12
Tipo de batería		Li-Ion	NiCd	Li-Ion	NiCd	NiCd
Puissance fournie	W	375	400	270	295	240
Velocidad sin carga						
1° velocidad	min <sup>-1</sup>	0-500	0-500	0-400	0-400	0-400
2° velocidad	min <sup>-1</sup>	0-1700	0-1700	0-1450	0-1450	0-1450
Velocidad de impacto						
1° velocidad	min <sup>-1</sup>	0-8500	0-8500	–	0-6800	–
2° velocidad	min <sup>-1</sup>	0-29000	0-29000	–	0-25000	–
Torsión máx.	Nm	41	44	37	40	35
Capacidad del mandril	mm	13	13	13	13	13
Capacidad máxima de perforación						
Madera	mm	38	38	35	35	28
Metal	mm	13	13	13	13	13
Mampostería	mm	–	–	–	13	–
Peso (sin el paquete de baterías)	kg	1.46	1.46	1.35	1.45	1.34

# ESPAÑOL

		A-SBS 18V LI	A-SBS 18V	A-BS 14,4V LI	A-SBS 14,4V	A-BS 12V-2
$L_{pA}$ (presión acústica)	dB(A)	83	83	76	83	76
$K_{pA}$ (incertidumbre K de la presión acústica)	dB(A)	3	3	3	3	3
$L_{WA}$ (potencia acústica)	dB(A)	87	94	87	94	87
$K_{WA}$ (incertidumbre K de la potencia acústica)	dB(A)	3	3	3	3	3
Valores de vibración totales (cantidad vectorial triaxial) determinados según la norma EN60745:						
Valor de emisión de vibración $a_h$						
Perforación en metal						
$a_{hD}$ =	m/s <sup>2</sup>	1.40	1.40	1.15	1.15	1.15
Incertidumbre K =	m/s <sup>2</sup>	1.58	1.58	1.70	1.70	1.70
Valor de emisión de vibración $a_h$						
Perforación en cemento						
$a_{hD}$ =	m/s <sup>2</sup>	7.8	7.8	-	-	-
Incertidumbre K =	m/s <sup>2</sup>	2.7	2.7	-	-	-

El nivel de emisión de vibraciones suministrado en esta hoja de información se ha medido de conformidad con una prueba estandarizada contenida en la norma EN 60745 y puede utilizarse para comparar una herramienta con otra. Puede utilizarse para una evaluación preliminar de exposición.



**ADVERTENCIA:** El nivel de emisión declarado representa las aplicaciones principales de la herramienta. Sin

embargo si la herramienta se utiliza para diferentes aplicaciones, con accesorios diferentes o mal conservados, la emisión de vibraciones puede diferir.

Esto puede aumentar de forma significativa el nivel de exposición en el período total de trabajo.

Una estimación del nivel de exposición a la vibración debe tener en cuenta además las veces en que se apaga la herramienta o cuando está funcionando pero no está en realidad haciendo el trabajo. Esto puede disminuir de forma significativa el nivel de exposición en el período total de trabajo.

Identifique medidas adicionales de seguridad para proteger al operador de los efectos de la vibración como: el mantenimiento de la herramienta y los accesorios, mantener las manos calientes, organización de patrones de trabajo.

Paquete de baterías		A-SBS 18V LI	A-BS 14,4V LI	A-SBS 18V	A-SBS 14,4V	A-BS 12V-2
Tipo de baterías		Li-Ion	Li-Ion	NiCd	NiCd	NiCd
Voltaje	$V_{DC}$	18	14.4	18	14,4	12
Capacidad	$A_h$	2.0	2.0	2,4	2,4	2,4
Peso	kg	0.68	0.58	1,0	0,82	0,68

Cargador		LG 7,2-18V LI				
Voltaje de la red	$V_{AC}$	230				
Tipo de batería		NiCd/NiMH/Li-Ion				
Tiempo de carga aprox.	min	40 (paquetes de baterías 2,0 Ah)				
Peso	kg	0,52				

Fusibles:		
Europe	Herramientas de 230 V	10 A, en la red
Royaume-Uni et Irlande	Herramientas de 230 V	13 A, en enchufes

### Definiciones: normas de seguridad

Las siguientes definiciones describen el nivel de gravedad de las señales. Lea el manual y preste atención a estos símbolos.



**PELIGRO:** indica una situación de peligro inminente, que si no se evita, **provocará la muerte o lesiones graves.**



**ADVERTENCIA:** indica una situación de posible peligro que, si no se evita, **podría provocar la muerte o lesiones graves.**



**ATENCIÓN:** indica una situación de posible peligro que, si no se evita, **puede provocar lesiones leves o moderadas.**



**ATENCIÓN:** utilizado sin el símbolo de alerta de seguridad indica una situación de posible peligro que, si no se evita, **puede provocar daños materiales.**



Indica riesgo de descarga eléctrica.



Indica riesgo de incendio.

### Declaración de conformidad CE



**A-SBS 18V, A-SBS 18V LI, A-SBS 14,4V, A-BS 14,4V LI, A-BS 12V-2**

BTI declara que los productos descritos bajo "datos técnicos" han sido diseñados de acuerdo con las normas:

98/37/EEC (hasta el 28 de diciembre de 2009), 2006/42/EG (desde el 29 de diciembre de 2009), 2004/108/EG, 2006/95/EC, EN 55014-1, EN 55014-2, EN 60745-1, EN 60745-2-1, EN 60745-2-2.

Si desea más información, póngase en contacto con BTI en la dirección indicada a continuación o bien consulte la parte posterior de este manual.

J. Dietz  
General Manager

i.V. G. Hub  
Purchasing Manager

BTI Befestigungstechnik GmbH  
D-74653 Ingelfingen, 05/2008

# ESPAÑOL

El que suscribe es responsable de la compilación del archivo técnico y realiza esta declaración en representación de BTI.



**ADVERTENCIA:** para reducir el riesgo de lesiones, lea el manual de instrucciones.

**Advertencias generales de seguridad para las herramientas eléctricas**



**¡ADVERTENCIA!** Lea todas las advertencias de seguridad e instrucciones. El incumplimiento de las advertencias o instrucciones puede provocar descargas eléctricas, incendios o lesiones graves.

**GUARDE LAS ADVERTENCIAS E INSTRUCCIONES PARA PODER CONSULTARLAS EN EL FUTURO.**

El término "herramienta eléctrica" incluido en todas las advertencias se refiere a su herramienta eléctrica conectada a la red (cable eléctrico) o a su herramienta eléctrica accionada con baterías (inalámbrica).

## 1) SEGURIDAD DEL ÁREA DE TRABAJO

- Mantenga el área de trabajo limpia y bien iluminada.** Las áreas abarrotadas u oscuras propician accidentes.
- No haga funcionar las herramientas eléctricas en atmósferas explosivas, como ambientes donde haya polvo, gases o líquidos inflamables.** Las herramientas eléctricas originan chispas que pueden encender el polvo o producir humo.
- Mantenga alejados a los niños y a los espectadores de la herramienta eléctrica en funcionamiento.** Las distracciones pueden provocar la pérdida de control.

## 2) SEGURIDAD ELÉCTRICA

- Los enchufes de la herramienta eléctrica deben adaptarse a la toma de corriente. Nunca modifique el enchufe de ninguna manera. No utilice ningún enchufe adaptador con herramientas eléctricas con conexión a tierra.** Los enchufes no modificados y que se adaptan a las tomas de corrientes reducirán el riesgo de descarga eléctrica.
- Evite el contacto corporal con superficies con toma de tierra como, por ejemplo, tuberías, radiadores, cocinas y refrigeradores.** Existe mayor riesgo de descarga eléctrica si su cuerpo está puesto a tierra.
- No exponga las herramientas eléctricas a la lluvia ni a condiciones de humedad.** Si entra agua en una herramienta eléctrica, aumentará el riesgo de descarga eléctrica.

- No use el cable indebidamente. Nunca utilice el cable para transportar, tirar o desenchufar la herramienta eléctrica. Mantenga el cable alejado del calor, el aceite, los bordes afilados o las piezas móviles.** Los cables dañados o enredados aumentan el riesgo de descarga eléctrica.
- Al operar una herramienta eléctrica en el exterior, utilice un cable prolongador adecuado para tal uso.** Utilice un cable adecuado para uso en exteriores a fin de reducir el riesgo de descarga eléctrica.
- Si no se puede evitar el uso de una herramienta eléctrica en una zona húmeda, utilice un dispositivo de corriente residual (residual current device, RCD) de seguridad.** El uso de un RCD reduce el riesgo de sufrir una descarga eléctrica.

## 3) SEGURIDAD PERSONAL

- Permanezca alerta, controle lo que está haciendo y utilice el sentido común cuando emplee una herramienta eléctrica. No utilice una herramienta eléctrica si está cansado o bajo el efecto de drogas, alcohol o medicamentos.** Un momento de descuido mientras se opera una herramienta eléctrica puede provocar lesiones personales graves.
- Utilice equipo de seguridad personal. Utilice siempre protección ocular.** El uso de equipo de seguridad, como mascarillas para polvo, calzado de seguridad antideslizante, cascos o protección auditiva en las condiciones adecuadas reducirá las lesiones personales.
- Evite poner en marcha la herramienta involuntariamente. Asegúrese de que el interruptor está apagado antes de conectar la fuente de alimentación y/o la batería, coger o transportar la herramienta.** Transportar herramientas eléctricas con su dedo apoyado sobre el interruptor o enchufar herramientas eléctricas con el interruptor en la posición de encendido puede propiciar accidentes.
- Retire la clavija de ajuste o la llave de tuercas antes de encender la herramienta eléctrica.** Una llave de tuercas o una clavija de ajuste que quede conectada a una pieza giratoria de la herramienta eléctrica puede provocar lesiones personales.
- No se estire demasiado. Conserve el equilibrio y posicione adecuadamente en todo momento.** Esto permite un mejor control de la herramienta eléctrica en situaciones inesperadas.
- Use la vestimenta adecuada. No use ropas holgadas ni joyas. Mantenga el cabello, la ropa y los guantes alejados de las piezas en movimiento.** Las ropas holgadas, las joyas o el

*cabello largo pueden quedar atrapados en las piezas en movimiento.*

- g) **Si se suministran dispositivos para la conexión de accesorios con fines de recolección y extracción de polvo, asegúrese de que estén conectados y que se utilicen correctamente.** El uso del extractor de polvo puede reducir los riesgos relacionados con el polvo.
- 4) **USO Y MANTENIMIENTO DE LA HERRAMIENTA ELÉCTRICA**
- a) **No fuerce la herramienta eléctrica. Utilice la herramienta eléctrica correcta para el trabajo que realizará.** La herramienta eléctrica correcta hará el trabajo mejor, y de un modo más seguro, a la velocidad para la que fue diseñada.
- b) **No utilice la herramienta eléctrica si no puede encenderla o apagarla con el interruptor.** Las herramientas que no puedan ser controladas con el interruptor constituyen un peligro y deben repararse.
- c) **Desconecte el enchufe de la fuente de alimentación o la batería de la herramienta eléctrica antes de realizar cualquier ajuste, cambio de accesorios o almacenar las herramientas eléctricas.** Estas medidas de seguridad preventivas reducen el riesgo de encender la herramienta eléctrica de forma accidental.
- d) **Guarde la herramienta eléctrica que no esté en uso fuera del alcance de los niños y no permita que otras personas no familiarizadas con ella o con estas instrucciones operen la herramienta.** Las herramientas eléctricas son peligrosas si son operadas por usuarios que no tienen formación.
- e) **Mantenimiento de las herramientas eléctricas. Revise que no haya piezas en movimiento mal alineadas o trabadas, piezas rotas o cualquier otra situación que pueda afectar el funcionamiento de las herramientas eléctricas. Si encuentra daños, haga reparar la herramienta eléctrica antes de utilizarla.** Se producen muchos accidentes a causa de las herramientas eléctricas que carecen de un mantenimiento adecuado.
- f) **Mantenga las herramientas de corte afiladas y limpias.** Las herramientas de corte con mantenimiento adecuado y con los bordes de corte afilados son menos propensas a trabarse y son más fáciles de controlar.
- g) **Utilice las herramientas eléctricas, sus accesorios y piezas, etc. de acuerdo con las presentes instrucciones, teniendo siempre en cuenta las condiciones de trabajo y el trabajo que deba llevar a cabo.** El uso de la herramienta eléctrica para operaciones diferentes de aquellas para las que fue diseñada podría originar una situación peligrosa.

5) **USO Y MANTENIMIENTO DE LA HERRAMIENTA CON BATERÍAS**

- a) **Recargue solamente con el cargador especificado por el fabricante.** Un cargador adecuado para un tipo de paquete de baterías puede originar riesgo de incendio si se utiliza con otro paquete de baterías.
- b) **Utilice herramientas eléctricas sólo con paquetes de baterías específicamente diseñados.** El uso de cualquier otro tipo de paquete de baterías puede producir riesgo de lesiones e incendio.
- c) **Cuando no utilice el paquete de baterías, manténgalo lejos de otros objetos metálicos como sujetapapeles, monedas, llaves, clavos, tornillos u otros objetos metálicos pequeños que puedan realizar una conexión desde un terminal al otro.** Los cortocircuitos en los terminales de la batería pueden provocar quemaduras o incendio.
- d) **En condiciones abusivas, puede salir expulsado líquido de la batería. Evite el contacto con él. Si entra en contacto accidentalmente, enjuague con agua. Si el líquido entra en contacto con sus ojos, obtenga atención médica.** El líquido expulsado de la batería puede provocar irritación o quemaduras.

6) **MANTENIMIENTO**

- a) **Solicite a una persona cualificada en reparaciones que realice el mantenimiento de su herramienta eléctrica y que solo utilice piezas de repuesto idénticas.** Esto garantizará la seguridad de la herramienta eléctrica.

**NORMAS ESPECÍFICAS DE SEGURIDAD ADICIONALES**

**Advertencias de seguridad del Taladro/atornillador/taladro percutor**

- **Utilice protectores auditivos con los taladros de impacto.** La exposición al ruido puede provocar sordera.
- **Cuando la herramienta de corte pueda entrar en contacto con cables ocultos o su propio cable, sujete la herramienta eléctrica por las superficies de agarre aisladas.** Si un accesorio de corte entra en contacto con un cable con corriente eléctrica, puede provocar que las partes metálicas expuestas de la herramienta tengan corriente y que el operador reciba una descarga eléctrica.
- **Use los mangos auxiliares que se suministran con la herramienta.** La pérdida de control puede provocar lesiones personales.
- **Utilice unas abrazaderas o cualquier otro medio que le resulte práctico para fijar y sujetar la pieza en la que vaya a trabajar a una superficie estable.**

Si sujeta la pieza con la mano o contra el cuerpo no tendrá estabilidad y podría perder el control.

- **Utilice protectores para los oídos cuando martillee durante largos períodos de tiempo.** Una exposición prolongada a ruidos de gran intensidad puede causar pérdida de audición. Los altos niveles de sonido generados por el martillo/taladrado podrían provocar pérdida temporal de la audición o graves daños en el tímpano.
- **Utilice gafas de seguridad u otra protección ocular.** Las operaciones de martilleo o taladrado provocan que salten virutas. Las partículas que saltan pueden provocar daños oculares permanentes.
- **Las herramientas y las piezas del percutor se calientan durante su funcionamiento.** Utilice guantes cuando las toque.



**ATENCIÓN:** En determinadas circunstancias, con el cargador enchufado en la fuente de energía, algunos materiales extraños pueden provocar un cortocircuito en los contactos de carga expuestos dentro del cargador. Deben mantenerse fuera de las cavidades del cargador objetos extraños de naturaleza conductora como esponja de acero, láminas de aluminio o cualquier acumulación de partículas metálicas, entre otros. Cuando no haya un paquete de baterías en la cavidad, desenchufe siempre el cargador de la fuente de energía. Desenchufe el cargador antes de intentar limpiarlo.

## Etiquetas en la herramienta

### POSICIÓN DEL CÓDIGO DE FECHA

El Código de fecha, que también incluye el año de fabricación, está impreso en la superficie de la carcasa que forma la junta de montaje entre la herramienta y la batería.

Ejemplo:

2007 XX XX  
Año de fabricación

## Instrucciones de seguridad importantes para todos los cargadores de baterías

**GUARDE ESTAS INSTRUCCIONES:** Este manual contiene instrucciones importantes de seguridad y funcionamiento del cargador de baterías 9023348.

- Antes de utilizar el cargador, lea todas las instrucciones y las indicaciones preventivas en el cargador, en el paquete de baterías y en el producto que utiliza el paquete de baterías.



**PELIGRO:** Riesgo de electrocución. Los terminales de carga tienen 230 V. No realice pruebas con objetos conductores. Puede haber riesgo de descarga o de electrocución.



**ADVERTENCIA:** Riesgo de descarga eléctrica. No permita que ningún líquido entre en el cargador. Podría provocar descargas eléctricas.



**ATENCIÓN:** Riesgo de quemadura. Para minimizar el riesgo de lesiones, coloque sólo baterías recargables BTI. Otros tipos de baterías pueden estallar y provocar daños personales y materiales.

- **NO intente cargar el paquete de baterías en un cargador distinto de los indicados en este manual.** El cargador y el paquete de baterías están específicamente diseñados para funcionar en conjunto.
- **Estos cargadores no están diseñados para usos distintos de la carga de baterías recargables de BTI.** Cualquier otro uso que se le dé puede provocar un riesgo de incendio, descarga eléctrica o electrocución.
- **No lo exponga a la lluvia ni a la nieve.**
- **Tire del enchufe en lugar del cable al desconectarlo.** De esta manera, disminuirá el riesgo de dañar el enchufe y el cable.
- **Asegúrese de que el cable esté ubicado de modo que no lo pise o se tropiece con él y que no esté sujeto a daños o tensiones de alguna otra forma.**
- **No use un cable prolongador a menos que sea absolutamente necesario.** El uso de un cable prolongador incorrecto puede provocar un riesgo de incendio, descarga eléctrica o electrocución.
- **Para garantizar la seguridad, un cable prolongador debe tener un tamaño de cable adecuado (AWG o Calibre de conductor de Estados Unidos).** Cuanto más pequeño sea el número de calibre del conductor, mayor será la capacidad del cable; es decir, un calibre 16 tiene más capacidad que un calibre 18. Cuando se utiliza más de una prolongación para lograr la longitud total, asegúrese de que cada prolongación tenga la medida mínima del conductor.
- **No coloque objetos en la parte superior del cargador ni coloque el cargador en una superficie blanda que pueda bloquear las ranuras de ventilación y provocar un calor interno excesivo.** Coloque el cargador lejos de cualquier fuente de calor. El cargador se ventila a través de ranuras en la parte superior e inferior de la cubierta.



- **No opere el cargador con un cable o enchufe dañado:** reemplácelo de inmediato.
- **No opere el cargador si ha recibido un golpe fuerte, se cayó o presenta algún daño.** Llévelo a un taller de reparación autorizado.
- **No desarme el cargador; cuando deba realizar un mantenimiento o reparaciones, llévelo a un centro de mantenimiento autorizado.** Si se montase mal el aparato existe el riesgo de que se produzca una descarga eléctrica, incendio o electrocución.
- **Antes de limpiarlo, desconecte el cargador del tomacorriente. Con ello, minimizará el riesgo de descarga eléctrica.** Quitar el paquete de baterías no reduce este riesgo.
- **NUNCA intente conectar 2 cargadores juntos.**
- **El cargador está diseñado para funcionar con corriente eléctrica doméstica estándar de 230 V. No intente utilizarlo con otro voltaje. Esto no se aplica al cargador vehicular.**

**CONSERVE ESTAS INSTRUCCIONES**

**Cargadores**

El cargador 9023348 acepta baterías de NiCd, NiMH o Lítio-Ion de 7,2 – 18 V.

Estos cargadores no requieren ningún ajuste y están diseñados para funcionar del modo más sencillo posible.

**Procedimiento de carga**



**PELIGRO:** Riesgo de electrocución. Los terminales de carga tienen 230 V. No realice pruebas con objetos conductores. Peligro de descarga eléctrica o electrocución.

1. Enchufe el cargador (i) en un tomacorriente apropiado antes de introducir el paquete de baterías.
2. Introduzca el paquete de baterías (g) en el cargador. La luz roja (de carga) parpadeará continuamente para indicar que se ha iniciado el ciclo de carga.
3. Se sabrá que ha terminado la carga cuando el indicador rojo esté encendido continuamente. El paquete está totalmente cargado y podrá utilizarse en este momento o dejarse en el cargador.

**Proceso de carga**

Consulte la tabla siguiente con referencia al estado de carga de la batería.

Estado de la carga	
cargando	-----
completamente cargado	—————
retraso por paquete caliente/frío	-----
cambie paquete de baterías	*****
problema	*****

**Actualización automática**

El modo de actualización automática equilibrará o igualará las celdas individuales del paquete de baterías a su capacidad máxima. Los paquetes de baterías deben actualizarse semanalmente o cuando no suministren la misma cantidad de potencia.

Para actualizar su paquete de baterías, colóquelo en el cargador, como de costumbre. Déjelo allí durante al menos 8 horas como mínimo.

**Retraso por paquete caliente/frío**

Cuando el cargador detecta que una batería está demasiado caliente o demasiado fría, inicia automáticamente un Retraso por paquete caliente/frío y suspende la carga hasta que la batería alcanza la temperatura adecuada. En ese momento, el cargador inicia automáticamente el modo de carga del paquete. Esta función garantiza la máxima duración de la batería.

**PROTECCIÓN CONTRA LAS DESCARGAS PROFUNDAS**

El paquete de baterías está protegido contra las descargas profundas cuando se utiliza en la herramienta.

**Instrucciones de seguridad importantes para todos los paquetes de baterías**

Cuando solicite paquetes de baterías de repuesto, asegúrese de incluir el número de catálogo y el voltaje. Consulte el gráfico al final del manual para conocer la compatibilidad entre los cargadores y los paquetes de baterías.

El paquete de baterías incluido en la caja no está completamente cargado. Antes de utilizar el paquete de baterías y el cargador, lea las instrucciones de seguridad a continuación. Luego, siga los procedimientos de carga descritos.

**LEA TODAS LAS INSTRUCCIONES**

- **No cargue ni use la batería en atmósferas explosivas, como ambientes en los que haya polvo, gases o líquidos inflamables.** Colocar o retirar la batería del cargador puede encender el polvo o los vapores.
- **Cargue los paquetes de baterías sólo con cargadores BTI.**

## ESPAÑOL

- **NO** salpique ni sumerja en agua u otros líquidos.
- **No almacene ni utilice la herramienta y el paquete de baterías en lugares en los que la temperatura pueda alcanzar o superar los 40 °C (105 °F) (como debajo de toldos al aire libre o en construcciones de metal en verano).**



**PELIGRO:** Riesgo de electrocución. Nunca intente abrir el paquete de baterías por ningún motivo. Si la caja del paquete de baterías está agrietada o dañada, no la introduzca en el cargador. Puede haber riesgo de descarga o de electrocución. Los paquetes de baterías dañados deben devolverse al centro de mantenimiento para su reciclado.



**ADVERTENCIA:** Nunca intente abrir el paquete de baterías por ningún motivo. Si la caja del paquete de baterías está agrietada o dañada, no la introduzca en el cargador. No aplaste, deje caer ni dañe el paquete de baterías. No utilice un paquete de baterías o un cargador que haya recibido un golpe fuerte, se haya caído, esté agotado o dañado de alguna forma (por ejemplo, perforado con un clavo, golpeado con un martillo, pisado). Los paquetes de baterías dañados deben devolverse al centro de mantenimiento para su reciclado.



**ATENCIÓN:** Cuando no se utilice, coloque la herramienta de costado en una superficie estable en la que no provocará tropezones o caídas. Algunas herramientas con paquetes de baterías grandes permanecerán de forma vertical sobre el paquete de baterías, pero pueden derribarse fácilmente.

### INSTRUCCIONES DE SEGURIDAD ESPECÍFICAS PARA BATERÍAS DE NIQUEL-CADMIO (NICD) O HIDRURO METÁLICO DE NIQUEL (NIMH)

- **No incinere el paquete de baterías, aunque tenga daños importantes o esté completamente desgastado.** El paquete de baterías puede explotar en el fuego.
- **Es posible que en condiciones de uso o temperatura extrema se produzca una pequeña pérdida de líquido de las celdas del paquete de batería.** Esto no indica una falla.  
Sin embargo, si el sello externo está roto:
  - a. y el líquido de la batería entra en contacto con su piel, lave inmediatamente con jabón y agua durante varios minutos.

- b. si el líquido de la batería entra en contacto con sus ojos, lávelos con agua limpia durante 10 minutos como mínimo y obtenga atención médica inmediata. (**Nota médica:** El líquido es una solución de hidróxido de potasio al 25%-35%).

### INSTRUCCIONES ESPECÍFICAS DE SEGURIDAD PARA LITIO ION (LITIO-ION)

- **No incinere el paquete de baterías, aunque tenga daños importantes o esté completamente desgastado.** El paquete de baterías puede explotar en el fuego. Se generan vapores y materiales tóxicos cuando se queman paquetes de baterías de litio ion.
- **Si el contenido de la batería entra en contacto con la piel, lave inmediatamente con jabón y agua tibia.** Si el líquido de la batería entra en contacto con los ojos, enjuague con agua el ojo abierto durante 15 minutos o hasta que cese la irritación. Si se necesita atención médica, el electrolito de la batería está compuesto de una mezcla de carbonatos orgánicos líquidos y sales de litio.
- **El contenido de las celdas de la batería abiertas puede causar irritación respiratoria.** Proporcione aire fresco. Si los síntomas persisten, obtenga atención médica.



**ADVERTENCIA:** Riesgo de quemaduras. El líquido de la batería puede ser inflamable si se expone a chispas o llamas.

### Capuchón de la batería (fig. 3)

Para tapar los contactos de un paquete de baterías suelto, se suministra un capuchón protector para la batería. Sin el capuchón protector, puede que ciertos objetos metálicos provoquen cortocircuito en los contactos, con el consiguiente riesgo de incendio y daño del paquete de baterías.

1. Retire el capuchón protector de la batería antes de colocar el paquete de baterías en el cargador o la herramienta (fig. 3A).
2. Coloque el capuchón protector en los contactos inmediatamente después de quitar el paquete de baterías del cargador o la herramienta (fig. 3B).



**ADVERTENCIA:** Asegúrese de que el capuchón protector de la batería está colocado antes de proceder a almacenar o transportar un paquete de baterías suelto.

## Batería (fig. 1)

### TIPO DE BATERÍA

Los A-SBS 18V y A-SBS 18V LI funcionan con paquetes de baterías de 18 V.

Los A-SBS 14,4V y A-BS 14,4V LI funcionan con paquetes de baterías de 14,4 V.

Los A-BS 12V-2 funcionan con paquetes de baterías de 12 V.

### Recomendaciones para el almacenamiento

1. El mejor lugar de almacenamiento es uno que sea fresco y seco, que no esté expuesto directamente a la luz del sol ni a un exceso de frío o calor.
2. Un almacenamiento de larga duración no dañará el paquete de baterías ni el cargador. En condiciones adecuadas, se pueden guardar durante 5 años o más.

### Etiquetas del cargador y el paquete de baterías

Además de las ilustraciones contenidas en este manual, las etiquetas del cargador y el paquete de baterías muestran los siguientes dibujos:



Antes de usarlo, lea el manual de instrucciones.



La batería se está cargando.



La batería está cargada.



Batería defectuosa.



Retraso por paquete caliente/frío.



No realice pruebas con objetos conductores.



No cargue paquetes de baterías deteriorados.



Use sólo paquetes de baterías BTI, cualquier otro puede estallar, y provocar lesiones personales y daños materiales.



No lo exponga al agua.



Sustituya inmediatamente los cables defectuosos.



Cargue sólo a una temperatura comprendida entre 4 °C y 40 °C.



Elimine las baterías con el debido respeto al medio ambiente.



No incinere el paquete de baterías de NiMH, NiCd+ y Litio-Ion.



Carga paquetes de baterías de NiMH y NiCd.



Carga paquetes de baterías de Litio-Ion.



Consulte los datos técnicos para conocer el tiempo de carga.

### Alcance de la entrega

	A-SBS 18V LI	A-SBS 18V	A-BS 14,4V LI	A-SBS 14,4V	A-BS 12V-2
Nº de artículo	9023345	9023344	9023343	9023341	9023340
1 Brocal/director de martillo inalámbrico	X	X		X	
1 broca combinada inalámbrica			X		X
2 Pilas recargables (SYSTRA modul)	X	X	X	X	X
Pila NiCd		X		X	X
Pila de litio ión	X		X		
1 Cargador de pilas	X	X	X	X	X
1 Instrucciones de funcionamiento	X	X	X	X	X
1 Vista explotada	X	X	X	X	X

- Compruebe si la herramienta, piezas o accesorios han sufrido daños durante el transporte.
- Antes de utilizar la unidad, tómese el tiempo necesario para leer atentamente el manual y comprenderlo bien.

### Descripción (fig. 1)



**ADVERTENCIA:** Nunca modifique la herramienta eléctrica ni ninguna pieza de esta. Puede producir daños o lesiones corporales.

### USO PREVISTO

Estos taladros/atornilladores/taladros percutores están diseñados para aplicaciones profesionales de perforación y atornillado.

**NO USE** la herramienta bajo condiciones de humedad o en presencia de gases o líquidos inflamables.

Estos taladros/atornilladores/taladros percutores son herramientas profesionales. **NO** permita que los niños entren en contacto con la herramienta. Cuando la hagan funcionar operarios sin experiencia, es necesaria supervisión.

## ESPAÑOL

- Interruptor de gatillo
- Botón de avance/retroceso
- Anillo de ajuste de torsión
- Selector de velocidad
- Lámpara
- Mandril sin llaves
- Paquete de baterías
- Botones de liberación de la batería

### Seguridad eléctrica

El motor eléctrico se ha diseñado para funcionar con un único voltaje. Verifique siempre que el voltaje de las baterías coincida con el voltaje que figura en la placa de especificaciones. Asegúrese también de que el voltaje del cargador coincida con el de la red eléctrica.



El cargador BTI tiene doble aislamiento de acuerdo con la norma EN 60335; por lo que no se necesita un conductor de tierra.

Si el cable que se suministra está dañado, debe reemplazarse por un cable especialmente preparado disponible a través del servicio de BTI.

### Uso de un cable prolongador

No debe utilizarse un cable alargador a menos que sea absolutamente necesario. Use un cable alargador adecuado a la potencia del cargador (consulte los datos técnicos). La dimensión mínima del conductor es de 1 mm<sup>2</sup>; la longitud máxima es de 30 m.

Si utiliza un carrete de cable, desenrolle siempre el cable completamente.

### MONTAJE Y AJUSTES



**ADVERTENCIA:** Asegúrese de quitar la batería antes de montar el aparato y ajustarlo. Apague siempre el aparato antes de colocar o quitar la batería.



**ADVERTENCIA:** Use sólo baterías y cargadores BTI.

### Introducción y retirada del paquete de baterías de la herramienta (fig. 2)



**ADVERTENCIA:** Para minimizar el riesgo de graves lesiones personales, apague la herramienta y desconecte la batería antes de realizar ajustes o quitar/instalar los acoples o accesorios. Un encendido accidental puede causar lesiones.

### PARA INSTALAR EL PAQUETE DE BATERÍAS EN EL MANGO DE LA HERRAMIENTA

- Alinee la base de la herramienta con la muesca que hay dentro del mango de la herramienta (fig. 2).
- Deslice el paquete de baterías firmemente en el mango hasta que escuche que encaja en su sitio.

### PARA QUITAR EL PAQUETE DE BATERÍAS DE LA HERRAMIENTA

- Presione los botones de liberación de la batería (h) y tire firmemente del paquete de baterías hacia fuera del mango de la herramienta.
- Introduzca el paquete de baterías en el cargador como se describe en la sección del cargador de este manual.

## FUNCIONAMIENTO

### Instrucciones de uso



**ADVERTENCIA:** Respete siempre las instrucciones de seguridad y la reglamentación aplicable.

### Interruptor de velocidad variable (fig. 1)

Para encender la herramienta, apriete el interruptor de gatillo (a).

Para apagar la herramienta, suelte el interruptor de gatillo. Su herramienta está equipada con un freno. El mandril se detendrá tan pronto como el interruptor de gatillo se suelte por completo.

**NOTA:** no se recomienda el uso continuado con una secuencia de velocidad variable. Puede dañar el interruptor y debe evitarse.

### Botón de control de avance/ retroceso (fig. 1)

Un botón de control de avance/retroceso (b) determina la dirección de la herramienta y también sirve como botón de bloqueo.

Para seleccionar la rotación hacia la derecha (avance), suelte el interruptor de gatillo y presione el botón de control de avance/retroceso en el lateral derecho de la herramienta.

Para seleccionar la rotación hacia la izquierda (retroceso), presione el botón de control de avance/retroceso en el lateral izquierdo de la herramienta. La posición central del botón de control bloquea la herramienta en la posición de apagado. Cuando cambie la posición del botón de control, asegúrese de soltar el gatillo.

**NOTA:** la primera vez que la herramienta se activa después de cambiar la dirección de rotación, puede que escuche un clic con el encendido. Esto es normal y no indica ningún problema.

### Anillo de ajuste de torsión (fig. 1)

Su herramienta tiene un mecanismo de torsión ajustable para atornillar y quitar una amplia gama de formas y tamaños de tornillos en algunos modelos, un mecanismo del percutor para perforar mampostería. Alrededor del anillo (c) hay números, un símbolo de la broca y en algunos modelos un símbolo de martillar. Estos números se utilizan para fijar el agarre para proporcionar un índice de torsión. Cuanto más alto sea el número del anillo, mayor será la torsión y más grande el tornillo que se podrá atornillar. Para seleccionar cualquiera de los números, debe girarlo hasta que el número deseado se alinee con la flecha.

### Cambio de dos velocidades (fig. 1)

La característica de doble velocidad del taladro/atornillador le permite cambiar de velocidades para mayor versatilidad.

Para seleccionar una velocidad baja, de alta torsión, apague la herramienta y deje que se detenga. Deslice el selector de velocidades (d) hacia adelante (hacia el mandril) como se muestra en la Figura 1.

Para seleccionar una velocidad alta, de poca torsión, apague la herramienta y deje que se detenga. Deslice el selector de velocidades hacia atrás (alejándose del mandril).

**NOTA:** No cambie de velocidad cuando la herramienta esté funcionando. Si tiene problemas para cambiar de velocidad, asegúrese de que el selector de doble velocidad esté completamente deslizado hacia adelante o hacia atrás.

### Lámpara (fig. 1)

Hay una lámpara (e) situada justo encima del interruptor de gatillo (a). La lámpara se activará cuando se apriete el interruptor de gatillo.

**NOTA:** La lámpara sirve para iluminar la superficie de trabajo cercana y no está prevista su utilización como linterna.

### Mandril con manguito sin llaves (fig. 1)

Su herramienta presenta un mandril sin llaves (f) con un manguito giratorio para el manejo del mandril con una sola mano. Para insertar una broca u otro accesorio, siga estos pasos.

1. Coloque el gatillo en la posición de apagado (OFF) como se describió anteriormente.
2. Sujete el manguito negro del mandril con una mano y utilice la otra para asegurar la herramienta. Gire el manguito en sentido antihorario lo suficientemente lejos como para que acepte el accesorio deseado.
3. Inserte el accesorio aproximadamente 19 mm dentro del mandril y ajústelo girando el manguito del mandril con una mano en el sentido de las agujas del reloj mientras sostiene la herramienta con la otra. Su herramienta está equipada con un mecanismo de bloqueo del eje automático. Esto le permite abrir y cerrar el mandril con una mano.

Para liberar el accesorio, repita el paso 2.



**ADVERTENCIA:** No intente ajustar las brocas (ni cualquier otro accesorio) agarrando la parte delantera del mandril y encendiendo la herramienta. Puede provocar daños personales y al mandril. Bloquee siempre el interruptor del gatillo cuando cambie los accesorios.

Asegúrese de ajustar el mandril con una mano en el manguito del mandril y la otra sosteniendo la herramienta para obtener la máxima firmeza.

### Funcionamiento del taladro (fig. 4)



**ADVERTENCIA:** Para reducir el riesgo de lesiones personales graves, apague la herramienta y desconecte la herramienta de la corriente antes de realizar ajustes o desmontar/instalar los acoples o accesorios.



**ADVERTENCIA:** Para reducir el riesgo de lesiones personales, asegúrese SIEMPRE de que la pieza de trabajo esté anclada o sujeta firmemente. Si está perforando un material delgado, utilice un bloque de madera "de soporte" para evitar daños al material.

1. Utilice sólo brocas punzantes. Para MADERA, utilice baja velocidad y brocas helicoidales, brocas de pala, brocas para taladros eléctricos o sierras cilíndricas. Para METAL, utilice baja velocidad y brocas helicoidales de acero y sierras cilíndricas. Para MAMPOSTERÍA, como ladrillos, cemento, bloques de cemento prefabricados, etc., utilice brocas con punta de carburo para taladrado de percusión. Utilice baja velocidad para brocas mayores de 10 mm.
2. Aplique siempre presión en línea recta con la broca. Utilice suficiente presión para mantener la broca

# ESPAÑOL

picando, pero no presione demasiado fuerte ya que puede atascar el motor o doblar la broca.

3. Sostenga la herramienta firmemente con ambas manos para controlar la acción de enroscado de la broca. Si el modelo no está equipado con un mango lateral, sostenga el taladro con una mano en el mango y la otra en el paquete de baterías.



**ATENCIÓN:** Si se sobrecarga el taladro puede atascarse provocando una torcedura repentina. Piense siempre que puede atascarse. Sostenga el taladro firmemente para controlar la acción de enroscado y evitar lesiones.

4. **SI EL TALADRO SE ATASCA**, por lo general puede ser porque se está sobrecargando o usando incorrectamente. **LIBERE EL GATILLO INMEDIATAMENTE**, quite la broca del trabajo y determine la causa del atascamiento. **NO PRESIONE EL GATILLO HASTA LA POSICIÓN DE ENCENDIDO O APAGADO INTENTANDO ARRANCAR EL TALADRO ATASCADO: ESTO PODRÍA PROVOCAR DAÑOS EN EL MISMO.**
5. Para minimizar el atascamiento o la penetración profunda en el material, reduzca la presión sobre el taladro y facilite el paso de la broca a través de la última parte del orificio.
6. Mantenga el motor en funcionamiento cuando saque la broca de un orificio taladrado. Esto impedirá el atascamiento.
7. Con taladros de velocidad variable no es necesario marcar con un punzón el punto a perforar. Utilice baja velocidad para empezar a hacer el orificio y acelere apretando más el gatillo cuando éste sea lo suficientemente profundo para perforar sin que se salga la broca.

## Funcionamiento del taladro percutor (fig. 5)

1. Gire el anillo (c) hasta el símbolo del taladro percutor.
2. Seleccione la alta velocidad deslizando el selector hacia atrás (lejos del mandril).  
**IMPORTANTE:** Utilice brocas con punta de carburo o de mampostería únicamente.
3. Taladre utilizando sólo la fuerza suficiente sobre el percutor para evitar que rebote demasiado o se "levante" la broca. Demasiada fuerza puede provocar menores velocidades de perforación, el recalentamiento de la herramienta y la disminución del índice de perforación.
4. Taladre de forma recta, manteniendo el taladro en ángulo recto con respecto al trabajo. No ejerza

presión lateral sobre la broca cuando taladre ya que esto podría provocar la obstrucción de las acanaladuras de la broca y disminuir la velocidad de perforación.

5. Cuando perforo grandes orificios, si la velocidad del taladro comienza a disminuir, saque la broca parcialmente del orificio con la herramienta aún funcionando para ayudar a eliminar los residuos del orificio.

**NOTA:** El flujo de polvo suave y parejo del orificio indica la velocidad de perforación adecuada.

## Funcionamiento del destornillador (fig. 6)

1. Seleccione el índice de velocidad/torsión deseado utilizando el selector de doble velocidad para compaginar la velocidad y torsión de la operación planificada.
2. Gire el anillo de ajuste de torsión hasta la posición deseada. Los números inferiores indican las configuraciones de torsión más bajas; los números superiores indican las configuraciones de torsión más altas.
3. Inserte el accesorio de seguridad deseado en el mandril como lo haría con cualquier broca.
4. Haga alguna pruebas en una pieza de descarte o zonas que no estén a la vista para determinar la posición correcta del anillo del mandril.
5. Comience siempre con configuraciones bajas de torsión, luego avance a configuraciones más altas para evitar dañar la pieza de trabajo o el tornillo.

## MANTENIMIENTO

Su herramienta BTI ha sido diseñada para funcionar durante un largo período con un mínimo de mantenimiento. Un funcionamiento continuo satisfactorio depende del cuidado adecuado de la herramienta y de una limpieza periódica.



**ADVERTENCIA:** Para minimizar el riesgo de graves lesiones personales, apague la herramienta y desconecte la batería antes de realizar ajustes o quitar/instalar los acoples o accesorios. Un encendido accidental puede causar lesiones.



## Lubricación

La herramienta eléctrica no requiere lubricación adicional.



## Limpieza



**ADVERTENCIA:** *Sople la suciedad y el polvo de la carcasa principal con aire seco siempre que vea acumularse el polvo alrededor de los respiraderos. Utilice protección ocular y mascarillas antipolvo aprobadas cuando realice este procedimiento.*



**ADVERTENCIA:** *no use nunca disolventes ni otros agentes químicos agresivos para limpiar las piezas no metálicas de la herramienta. Estos agentes químicos pueden debilitar los materiales de dichas piezas. Use un trapo humedecido sólo con agua y jabón suave. No deje que penetre ningún líquido dentro de la herramienta y no sumerja ninguna pieza de la herramienta en líquidos.*

## INSTRUCCIONES DE LIMPIEZA DEL CARGADOR



**ADVERTENCIA:** *Riesgo de descarga eléctrica. Antes de limpiar, desconecte el cargador de la toma de corriente alterna. Puede eliminarse la grasa y la suciedad del exterior del cargador usando un trapo o pincel no metálico blando. No use agua ni soluciones de limpieza.*

## Accesorios opcionales



**ADVERTENCIA:** *Dado que algunos accesorios, diferentes de los ofrecidos por BTI, no se han probado con este producto, el empleo de tales accesorios podría constituir un riesgo. Para reducir el riesgo de lesiones, sólo deben usarse con el producto los accesorios recomendados BTI.*

Si desea más información sobre los accesorios adecuados, consulte a su distribuidor.

## Protección del medio ambiente



Recogida selectiva. Este producto no se debe eliminar con la basura doméstica.

Si alguna vez tiene que cambiar su producto BTI, o si ya no le vale, no lo elimine con la basura doméstica. Prepárelo para una recogida selectiva.



La recogida selectiva de los productos y embalajes usados permite el reciclaje de los materiales y que se puedan usar de

nuevo. La reutilización de los materiales reciclados ayuda a evitar la contaminación del medio ambiente y reduce la demanda de materias primas.

Las legislaciones locales pueden facilitar la recogida selectiva de los productos eléctricos domésticos para llevarlos a centros de residuos municipales o bien ser por el propio distribuidor al que compró el producto nuevo el que se encargue de recogerlo.

BTI facilita la recogida y reciclaje de los productos BTI una vez estos han alcanzado el final de su vida útil. Para disfrutar de este servicio, devuelva el producto a cualquier servicio técnico autorizado, que lo recogerá en nuestro nombre.

Para saber dónde está el servicio técnico autorizado más cercano puede ponerse en contacto con la oficina local BTI en la dirección indicada en este manual.



## Paquete de baterías recargable

Debe recargar el paquete de baterías de larga duración cuando note que no proporciona la suficiente potencia para realizar trabajos que antes hacía fácilmente. Al final de su vida técnica, elimínelo con el debido respeto hacia el medio ambiente:

- Agote la carga del paquete de baterías, a continuación extraígalo de la herramienta.
- Las pilas de Li-Ion, NiCd y NiMH son reciclables. Lívelas a su distribuidor o a un centro de reciclaje local. Los paquetes de baterías recogidos se reciclarán o eliminarán de modo adecuado.

## GARANTIA Y SERVICIO AL CLIENTE

Cada herramienta, repuesto o accesorio se controla estrictamente antes de la expedición de la empresa de producción. Si aún así se encuentran algunos defectos, favor enviarnoslo directamente a nuestra central de atención al cliente o al centro de servicio técnico por contrato más cercano de la empresa BTI.

La garantía de 36 meses entra en vigencia el día de compra, la cual debe comprobarse con el documento original de compra. Durante la garantía, el fabricante garantiza:

- Reparación de eventuales defectos, sin costos
- Cambio de componentes con defectos, sin costos
- Servicio profesional, sin costos

La condición indispensable es que sean defectos materiales y/o de fabricación y que no hayan sido causados por un funcionamiento inadecuado [del aparato]. Por otra parte, tan sólo podrán utilizarse piezas de repuesto originales que BTI haya considerado expresamente adecuadas para el funcionamiento de los aparatos BTI.

Las direcciones de los lugares de reparación por contrato se encuentran en la página trasera.



## APARAFUSADOR/BERBEQUIM COMPACTO A BATERIA

### A-BS 12V-2 e A-BS 14,4V LI

## APARAFUSADOR/BERBEQUIM/MARTELO ELECTROPNEUMÁTICO

### COMPACTO A BATERIA A-SBS 18V, A-SBS 18V LI e A-SBS 14,4V

#### Parabéns!

Optou por uma ferramenta BTI. Largos anos de experiência, um desenvolvimento contínuo de produtos e um espírito inovador tornam a BTI um dos parceiros de maior confiança para os utilizadores de ferramentas eléctricas profissionais.

#### Dados técnicos

		A-SBS 18V LI	A-SBS 18V	A-BS 14,4V LI	A-SBS 14,4V	A-BS 12V-2
Voltagem	V <sub>DC</sub>	18	18	14.4	14.4	12
Tipo de bateria		Li-Ion	NiCd	Li-Ion	NiCd	NiCd
Saída de potência	W	375	400	270	295	240
Velocidade sem carga						
1ª engrenagem	min <sup>-1</sup>	0-500	0-500	0-400	0-400	0-400
2ª engrenagem	min <sup>-1</sup>	0-1700	0-1700	0-1450	0-1450	0-1450
Velocidade de impacto						
1ª engrenagem	min <sup>-1</sup>	0-8500	0-8500	–	0-6800	–
2ª engrenagem	min <sup>-1</sup>	0-29000	0-29000	–	0-25000	–
Máx. binário	Nm	41	44	37	40	35
Capacidade do mandril	mm	13	13	13	13	13
Capacidade de perfuração						
máxima		38	38			
Madeira	mm	13	13	35	35	28
Metal	mm	13	13	13	13	13
Alvenaria	mm			–	13	–
Peso (sem bateria)	kg	1.46	1.46	1.35	1.45	1.34

## PORTUGUÊS

		A-SBS 18V LI	A-SBS 18V	A-BS 14,4V LI	A-SBS 14,4V	A-BS 12V-2
$L_{pA}$ (pressão acústica)	dB(A)	83	83	76	83	76
$K_{pA}$ (instabilidade de pressão acústica)	dB(A)	3	3	3	3	3
$L_{WA}$ (potência acústica)	dB(A)	87	94	87	94	87
$K_{WA}$ (instabilidade de potência acústica)	dB(A)	3	3	3	3	3

Valores totais de vibração (soma triaxial de vectores) determinados segundo a norma EN 60745:

Valor das emissões de

vibração  $a_h$

Perfurar em metal

$a_{hD}$  = m/s<sup>2</sup> 1.40 1.40 1.15 1.15 1.15

Instabilidade K = m/s<sup>2</sup> 1.58 1.58 1.70 1.70 1.70

Valor das emissões de

vibração  $a_h$

Perfurar em betão

$a_{hD}$  = m/s<sup>2</sup> 7.8 7.8 - - -

Instabilidade K = m/s<sup>2</sup> 2.7 2.7 - - -

O nível de emissão de vibrações apresentado neste folheto informativo foi medido de acordo com um teste-padrão apresentado em EN 60745 e poderá ser utilizado na comparação das diversas ferramentas entre si. Pode ser utilizado para uma avaliação preliminar do nível de exposição.



**ATENÇÃO:** o nível de emissão de vibrações declarado refere-se às principais aplicações da ferramenta. Se, no entanto, a ferramenta for utilizada para diferentes aplicações, envolvendo diferentes acessórios ou mantida de forma ineficiente, a emissão de vibrações poderá divergir. Este factor poderá aumentar significativamente o nível de exposição no decorrer do período total de trabalho.

Uma estimativa do nível de exposição à vibração deverá ainda tomar em consideração o número de vezes em que a ferramenta é desligada ou quando se encontra em funcionamento, mas sem realizar nenhuma função. Isto poderá reduzir significativamente o nível de exposição no decorrer do período total de trabalho.

Identifique medidas de segurança adicionais que possam proteger o operador dos efeitos da vibração, tais como: manutenção da ferramenta e acessórios, conservar as mãos quentes, organização dos padrões de trabalho.

Bateria		A-SBS 18V LI	A-BS 14,4V LI	A-SBS 18V	A-SBS 14,4V	A-BS 12V-2
Tipo de bateria		Li-Ion	Li-Ion	NiCd	NiCd	NiCd
Voltagem	$V_{DC}$	18	14,4	18	14,4	12
Capacidade	$A_h$	2,0	2,0	2,4	2,4	2,4
Peso	kg	0,68	0,58	1,0	0,82	0,68

Carregador		LG 7,2-18V LI	
Voltagem de rede	$V_{AC}$	230	
Tipo de bateria		NiCd/NiMH/Li-Ion	
Tempo de carregamento aprox.	min	40 (paquetes de baterias 2,0 Ah)	
Peso	kg	0,52	

Fusíveis:		
Europa	Ferramentas de 230 V	10 amperes, alimentação de rede
Reino Unido e Irlanda	Ferramentas de 230 V	13 Amperes, ficha de entrada

### Definições: Directrizes de Segurança

As definições abaixo apresentadas descrevem o grau de gravidade correspondente a cada palavra de advertência. Leia cuidadosamente o manual e preste atenção a estes símbolos.



**PERIGO:** indica uma situação iminente perigosa que, se não for evitada, irá resultar em **morte ou lesões graves**.



**ATENÇÃO:** indica uma situação potencialmente perigosa que, se não for evitada, poderá resultar em **morte ou lesões graves**.



**CUIDADO:** indica uma situação potencialmente perigosa que, se não for evitada, poderá resultar em **lesões ligeiras ou moderadas**.



**CUIDADO:** utilizado sem o símbolo de alerta de segurança, indica uma situação potencialmente perigosa que, se não for evitada, poderá resultar em **danos materiais**.



Indica risco de choque eléctrico.



Indica risco de incêndio.

### Declaração de conformidade da CE



**A-SBS 18V, A-SBS 18V LI, A-SBS 14,4V, A-BS 14,4V LI, A-BS 12V-2**

A BTI declara que estes produtos descritos em "dados técnicos" foram concebidos em conformidade com a norma:

98/37/CEE (até 28 de Dez. de 2009), 2006/42/CE (a partir de 29 de Dez. de 2009), 2004/108/EC, 2006/95/CE, EN 55014-1, EN 55014-2, EN 60745-1, EN 60745-2-1, EN 60745-2-2.

Para obter mais informações, contacte a BTI na morada que se segue ou consulte o verso do manual.

J. Dietz  
General Manager

i.V. G. Hub  
Purchasing Manager

BTI Befestigungstechnik GmbH  
D-74653 Ingelfingen, 05/2008

## PORTUGUÊS

O abaixo assinado é responsável pela compilação do ficheiro técnico e faz esta declaração em nome da BTI.



**ATENÇÃO:** Para reduzir o risco de ferimentos, leia o manual de instruções.

### Avisos de Segurança Gerais relativos às Ferramentas Eléctricas



**ATENÇÃO!** Leia todos os avisos e instruções de segurança. O não seguimento dos avisos e instruções pode resultar em choque eléctrico, incêndio e/ou ferimentos graves.

#### GUARDE TODOS OS AVISOS E INSTRUÇÕES PARA FUTURA REFERÊNCIA.

Em todos os avisos que se seguem, o termo “ferramenta eléctrica” refere-se à sua ferramenta accionada por alimentação da rede eléctrica (com fio) ou por bateria (sem fio).

#### 1) SEGURANÇA DA ÁREA DE TRABALHO

- a) **Mantenha a área de trabalho limpa e bem iluminada.** As áreas desorganizadas ou escuras são propensas a acidentes.
- b) **Não utilize as ferramentas eléctricas em ambientes explosivos, nomeadamente na presença de líquidos, gases ou poeiras inflamáveis.** As ferramentas eléctricas criam faíscas que poderão inflamar as poeiras ou os fumos.
- c) **Mantenha as crianças e outras pessoas à distância quando utilizar a ferramenta eléctrica.** As distrações podem levar à perda de controlo.

#### 2) SEGURANÇA ELÉCTRICA

- a) **As fichas das ferramentas eléctricas têm de ser compatíveis com a tomada. Nunca modifique a ficha de forma alguma. Não utilize fichas adaptadoras com ferramentas eléctricas ligadas à terra.** Fichas não modificadas e tomadas compatíveis reduzem o risco de choque eléctrico.
- b) **Evite o contacto corporal com superfícies ligadas à terra, como tubos, radiadores, fogões e frigoríficos.** Se o seu corpo estiver ligado à terra, o risco de choque eléctrico é maior.
- c) **Não exponha as ferramentas eléctricas à chuva ou a condições de humidade.** A entrada de água numa ferramenta eléctrica aumenta o risco de choque eléctrico.
- d) **Não utilize indevidamente o cabo. Nunca o utilize para carregar, arrastar ou desligar a ferramenta eléctrica. Mantenha o cabo afastado de calor, óleo, pontas afiadas ou peças em movimento.**

*Cabos danificados ou emaranhados aumentam o risco de choque eléctrico.*

- e) **Ao operar a ferramenta eléctrica fora de casa, utilize uma extensão adequada para a utilização ao ar livre.** A utilização de um cabo adequado para o ar livre reduz o risco de choque eléctrico.
- f) **Se não for possível evitar trabalhar com uma ferramenta eléctrica num local húmido, utilize uma alimentação protegida por um dispositivo de corrente residual (DCR).** A utilização de um DCR reduz o risco de choque eléctrico.

#### 3) SEGURANÇA PESSOAL

- a) **Mantenha-se atento, preste atenção ao que está a fazer e faça uso de bom senso ao operar uma ferramenta eléctrica. Não utilize uma ferramenta eléctrica quando estiver cansado ou sob o efeito de drogas, álcool ou medicamentos.** Um momento de desatenção durante a utilização de ferramentas eléctricas poderá resultar em ferimentos graves.
- b) **Use equipamento de protecção pessoal. Use sempre protecção ocular.** O equipamento de protecção, como máscara anti-poeira, sapatos de segurança antiderrapantes, capacete de segurança ou protecção auricular, usado nas condições apropriadas, reduz o risco de lesões.
- c) **Evite um accionamento accidental. Certifique-se de que o interruptor esteja na posição de desligado antes de ligar a fonte de alimentação eléctrica e/ou bateria ou antes de levantar ou transportar a ferramenta.** Se mantiver o dedo sobre o interruptor ao transportar a ferramenta eléctrica ou se ligar aparelhos que estejam com o interruptor ligado, poderá originar acidentes.
- d) **Retire qualquer chave de ajuste ou chave de porcas antes de ligar a ferramenta eléctrica.** Uma chave de porcas ou chave de ajuste colocada numa parte móvel do aparelho poderá resultar em lesões.
- e) **Não se estique demasiado. Mantenha-se sempre em posição firme e equilibrada.** Desta forma, será mais fácil controlar o aparelho em situações inesperadas.
- f) **Use roupa apropriada. Não use roupa larga nem jóias. Mantenha o cabelo, roupa e luvas afastados de partes em movimento.** Roupas largas, jóias ou cabelos compridos podem ficar presos nas peças em movimento.
- g) **Se for prevista a montagem de dispositivos de aspiração de pó e de dispositivos de recolha, assegure-se de que estejam ligados e sejam utilizados correctamente.** A utilização de dispositivos de recolha do pó pode reduzir os riscos provocados por poeiras.

- 4) **UTILIZAÇÃO E MANUTENÇÃO DE FERRAMENTAS ELÉCTRICAS**
- a) **Não sobrecarregue a ferramenta eléctrica. Utilize a ferramenta eléctrica correcta para o seu trabalho.** A ferramenta eléctrica adequada fará um trabalho melhor e mais seguro ao ritmo para que foi concebida.
- b) **Não utilize a ferramenta eléctrica se o interruptor não puder ser ligado nem desligado.** Qualquer ferramenta eléctrica que não possa ser controlada através do interruptor de ligar e desligar é um perigo e tem de ser reparada.
- c) **Retire a ficha da tomada e/ou a bateria da ferramenta eléctrica antes de efectuar quaisquer ajustes no aparelho, substituir acessórios ou armazenar a ferramenta eléctrica.** Estas medidas de segurança evitam que a ferramenta eléctrica seja ligada acidentalmente.
- d) **Guarde as ferramentas eléctricas que não estiverem a ser utilizadas fora do alcance de crianças e não permita que o aparelho seja utilizado por pessoas não familiarizadas com o mesmo ou com estas instruções.** As ferramentas eléctricas são perigosas nas mãos de pessoas sem formação.
- e) **Faça a manutenção das ferramentas eléctricas. Verifique se as partes móveis do aparelho estão alinhadas e não emperram, se existem peças partidas ou danificadas e qualquer outra situação que possa interferir com o funcionamento do aparelho.** Caso existam peças danificadas, devem ser reparadas antes da utilização do aparelho. Muitos acidentes têm como causa a manutenção insuficiente das ferramentas eléctricas.
- f) **Mantenha as ferramentas de corte sempre afiadas e limpas.** Ferramentas de corte devidamente tratadas, com arestas de corte afiadas, emperram com menos frequência e controlam-se com maior facilidade.
- g) **Utilize a ferramenta eléctrica, os acessórios e as peças, etc., de acordo com estas instruções, tendo em conta as condições de trabalho e a tarefa a ser efectuada.** A utilização da ferramenta eléctrica para fins diferentes dos previstos poderá resultar em situações perigosas.
- 5) **UTILIZAÇÃO E MANUTENÇÃO DE APARELHOS COM BATERIA**
- a) **Utilize apenas o carregador especificado pelo fabricante.** Um carregador apropriado para um tipo de bateria pode causar um incêndio se for utilizado para carregar outras baterias.
- b) **Utilize as ferramentas eléctricas apenas com as baterias previstas.** A utilização de outras baterias pode criar o risco de lesão e incêndio.
- c) **Quando a bateria não estiver a ser utilizada, mantenha-a afastada de outros objectos de metal, como por exemplo cliques, moedas, chaves, pregos, parafusos ou outros pequenos objectos metálicos que possam estabelecer ligação entre os contactos.** Um curto-circuito entre os contactos da bateria pode causar queimaduras ou incêndio.
- d) **Aplicações inadequadas podem provocar fugas do líquido da bateria; evite o contacto com este líquido. No caso de um contacto accidental, lave imediatamente com água. Se o líquido entrar em contacto com os olhos, procure também auxílio médico.** O líquido que escapa da bateria pode provocar irritações ou queimaduras da pele.
- 6) **ASSISTÊNCIA**
- a) **A sua ferramenta eléctrica só deve ser reparada por pessoal qualificado e só devem ser utilizadas peças sobressalentes originais.** Desta forma, é assegurada a segurança da ferramenta eléctrica.

## REGRAS DE SEGURANÇA ESPECÍFICAS ADICIONAIS

### Avisos de segurança do Aparafusador/ Berbequim/Martelo Electropneumático

- **Use protectores para os ouvidos com os berbequins de impacto.** A exposição ao ruído pode provocar surdez.
- **Quando realizar uma operação em que a ferramenta de corte possa entrar em contacto com fios escondidos ou com o seu próprio cabo, segure a ferramenta com as superfícies do punho isoladas.** O contacto do acessório de corte com um fio condutor em carga pode colocar em carga as partes metálicas expostas da ferramenta e provocar um choque no operador.
- **Utilize as pegas auxiliares fornecidas com a ferramenta.** A perda de controlo pode causar lesões pessoais.
- **Utilize grampos ou outro método rápido para fixar e apoiar a peça de trabalho numa plataforma estável.** Segurar a ferramenta com as mãos ou contra o corpo é instável e pode resultar na perda de controlo.
- **Utilize protectores auditivos durante as operações de percussão por longos períodos de tempo.** A exposição prolongada a um ruído de elevada intensidade pode causar perda de audição. O martelo electropneumático gera níveis sonoros elevados e pode provocar perda temporária de audição, bem como podem resultar danos graves no tímpano.
- **Use óculos de segurança ou outro tipo de**

## PORTUGUÊS

**protecção ocular.** As operações de percussão e perfuração podem fazer voar estilhaços. As partículas projectadas podem causar danos oculares permanentes.

- **As brocas, buchas e ferramentas do martelo podem ficar quentes durante a operação.** Use luvas para lhes tocar.

### Etiquetas na ferramenta

#### POSIÇÃO DO CÓDIGO DE DATA

O código de data, que também inclui o ano de fabrico, está impresso na superfície do invólucro que forma a junta de montagem entre a ferramenta e a bateria.

Exemplo:

2007 XX XX  
Ano de fabrico

### Instruções de segurança importantes para todos os carregadores de bateria

**GUARDE ESTAS INSTRUÇÕES:** Este manual contém instruções de segurança e funcionamento importantes para o carregador 9023348.

- Antes de utilizar o carregador, leia todas as instruções e marcações de advertência no carregador, na bateria e nos produtos que funcionam com bateria.

**PERIGO:** Perigo de electrocussão. Os terminais de carga apresentam uma voltagem de 230 volts. Não testar com objectos condutores. Existe o risco de choque eléctrico ou electrocussão.



**ATENÇÃO:** Perigo de choque. Não permita a entrada de líquidos para o interior do carregador. Existe o risco de choque eléctrico.



**CUIDADO:** Perigo de queimadura. Para reduzir o risco de lesão, carregue apenas baterias recarregáveis BTI. Outros tipos de baterias podem explodir, causando lesões e danos.



**CUIDADO:** Sob determinadas condições, com o carregador ligado à alimentação eléctrica, os contactos de carga expostos na parte interior do carregador podem sofrer um curto-circuito, provocado por material estranho. Materiais condutores estranhos como, entre outros, palha de aço, folha de alumínio ou qualquer acumulação de partículas metálicas devem ser mantidos afastados das cavidades do carregador.



Retirar sempre o carregador da tomada eléctrica quando não estiver nenhuma bateria no respectivo compartimento. Antes de iniciar tarefas de limpeza, retirar o carregador da tomada eléctrica.

- **NÃO tente carregar a bateria com quaisquer carregadores diferentes daqueles especificados neste manual.** O carregador e a bateria foram especialmente concebidos para funcionarem em conjunto.
- **Estes carregadores não se destinam a outra utilização que não seja a carga das baterias recarregáveis BTI.** Qualquer outra utilização pode causar risco de incêndio, choque eléctrico ou electrocussão.
- **Não exponha o carregador à chuva ou à neve.**
- **Ao desligar o carregador puxe pela ficha, e não pelo cabo.** Desta forma reduz-se o risco de danificar a ficha e o cabo eléctrico.
- **Certifique-se de que o cabo esteja disposto de forma que não permita ser pisado, provocar tropeções ou sujeito a qualquer tipo de danos ou tensão.**
- **Não deverá ser utilizado um cabo de extensão excepto em caso de absoluta necessidade.** A utilização de um cabo de extensão inadequado pode causar risco de incêndio, choque eléctrico ou electrocussão.
- **Um cabo de extensão deve possuir um tamanho de condutor adequado (AWG ou Calibre Americano para Condutores) para segurança.** Quanto mais pequeno for o número de calibre do condutor, maior é a capacidade do cabo, ou seja, o calibre 16 tem mais capacidade do que o calibre 18. Ao usar mais de uma extensão para perfazer o comprimento total, certifique-se de que cada extensão individual contém, no mínimo, o tamanho do condutor.
- **Não coloque quaisquer objectos sobre o carregador e não coloque o mesmo sobre uma superfície maleável que possa bloquear as ranhuras de ventilação e resultar num calor interno excessivo.** Coloque o carregador em locais distantes de quaisquer fontes de calor. O carregador é ventilado pelas ranhuras na parte superior e na parte inferior do invólucro.
- **Não utilize o carregador se existirem danos no cabo ou na ficha — proceda de imediato à sua substituição.**

- **Não utilize o carregador se tiver sofrido um golpe intenso, uma queda ou se tiver sofrido qualquer outro dano.** Leve o equipamento a um centro de assistência autorizado.
- **Não desmonte o carregador, leve-o a um centro de assistência autorizado quando for necessária assistência ou reparação.** Uma montagem incorrecta pode causar risco de choque eléctrico, electrocussão ou incêndio.
- **Retire o carregador da tomada, antes de iniciar quaisquer tarefas de limpeza. Desta forma reduz-se o risco de choque eléctrico.** Retirar a bateria não reduz o risco.
- **Não tente NUNCA ligar 2 carregadores ao mesmo tempo.**
- **O carregador foi concebido para funcionar com alimentação eléctrica doméstica de 230V standard. Não tente usá-lo com qualquer outra voltagem.** Isto não se aplica ao carregador para veículos.

## GUARDE ESTAS INSTRUÇÕES

### Carregadores

O carregador 9023348 aceita baterias NiCd, NiMH ou Li-Ion de 7,2 – 18 V.

Estes carregadores não necessitam de ajustes e foram concebidos para serem operados de forma tão simples quanto possível.

### Procedimento de carga



**PERIGO:** Perigo de electrocussão. Os terminais de carregamento apresentam uma voltagem de 230 volts. Não testar com objectos condutores. Perigo de choque eléctrico ou electrocussão

1. Ligue o carregador (i) a uma tomada adequada antes de inserir a bateria.
2. Insira a bateria (g) no carregador. A luz vermelha irá piscar continuamente indicando que o ciclo de carga foi iniciado.
3. A carga da bateria é indicada pela luz vermelha LIGADA continuamente. A bateria está totalmente carregada e pode ser utilizada agora ou deixada no carregador.

### Processo de carga

Consulte a tabela seguinte para mais informações sobre o estado da carga da bateria.

Estado da carga	
a carregar	-----
totalmente carregada	-----
retardamento de bateria quente/fria	-----
substituir a bateria	*****
problema	*****

### Recarga automática

O modo de recarga automática irá nivelar ou equilibrar as células individuais da bateria no pico da sua capacidade. As baterias devem ser recarregadas semanalmente ou sempre que já não apresentem a capacidade habitual. Para recarregar a bateria, coloque-a no carregador como habitualmente. Deixe a bateria a carregar por, pelo menos, oito horas.

### Retardamento de bateria quente/fria

Quando o carregador detectar que a bateria está demasiado quente ou fria, inicia automaticamente um retardamento de bateria quente/fria, suspendendo a carga até a bateria ter alcançado uma temperatura correcta. Em seguida, o carregador comuta automaticamente para o modo de carga. Esta função assegura uma vida útil prolongada da bateria.

### PROTECÇÃO CONTRA DESCARGA PROFUNDA

A bateria está protegida contra descarga profunda quando é utilizada na ferramenta.

### Instruções de segurança importantes para todas as baterias

Ao encomendar baterias de substituição, certifique-se de que inclui o número do catálogo e a voltagem. Consulte o diagrama no fim deste manual para ver a compatibilidade entre carregadores e baterias.

A bateria não se encontra completamente carregada quando é retirada da caixa de cartão. Antes de usar a bateria e o carregador, leia as instruções de segurança abaixo. Depois siga os procedimentos de carga descritos sucintamente.

#### LEIA TODAS AS INSTRUÇÕES.

- **Não carregue ou utilize a bateria em ambientes explosivos ou na presença de líquidos, gases ou poeiras inflamáveis.** A inserção da bateria no carregador ou a sua remoção do mesmo pode provocar a ignição das poeiras ou vapores.
- Carregue as baterias somente nos carregadores BTI.
- **NÃO salpique nem mergulhe em água ou outros líquidos.**

## PORTUGUÊS

- **Não guarde ou use a bateria em locais em que a temperatura possa atingir ou exceder 40° C (105° F) (tais como armazéns exteriores ou edifícios de metal no verão).**



**PERIGO:** Perigo de electrocussão. Nunca tente abrir uma bateria, seja qual for o motivo. Se o invólucro da bateria estiver rachado ou danificado, não o insira no carregador. Existe o risco de choque eléctrico ou electrocussão. As baterias danificadas devem ser devolvidas ao centro de assistência para reciclagem.



**ATENÇÃO:** Nunca tente abrir uma bateria, seja qual for o motivo. Se o invólucro da bateria estiver rachado ou danificado, não o insira no carregador. Não esmague, deixe cair ou danifique a bateria. Não use uma bateria ou carregador que tenham recebido um golpe acentuado, tenham caído, tenham sido atropelados ou danificados de qualquer modo (p. ex., perfurados com um prego, batidos com um martelo, pisados). As baterias danificadas devem ser devolvidas ao centro de assistência para reciclagem.



**CUIDADO:** Quando não estiverem a ser utilizadas, coloque as ferramentas de lado numa superfície estável, onde não possam causar risco de tropeçamento ou queda. Certas ferramentas com baterias largas ficam em pé na bateria, mas podem ser facilmente viradas.

### INSTRUÇÕES DE SEGURANÇA ESPECÍFICAS PARA BATERIAS DE NÍQUEL CÁDMIO (NiCd) OU NÍQUEL METAL HÍBRIDO (NiMH)

- **Não incinere a bateria, mesmo que esteja gravemente danificada ou completamente esgotada.** A bateria pode explodir com fogo.
- **Uma pequena fuga de líquido das células da bateria pode ocorrer em condições extremas de utilização ou temperatura.** Isso não indicia uma deficiência.

Todavia, se a vedação exterior estiver rompida:

- a. e o líquido da bateria penetrar na sua pele, lave imediatamente com sabão e água durante vários minutos
- b. e o líquido da bateria penetrar nos seus olhos, enxague-os com água limpa durante 10 minutos, no mínimo, e procure imediatamente assistência médica. (**Nota médica:** O líquido é uma solução de hidróxido de potássio a 25-35%).

### INSTRUÇÕES DE SEGURANÇA ESPECÍFICAS PARA BATERIAS DE IÕES DE LÍTIO (LI-ION)

- **Não incinere a bateria, mesmo que esteja gravemente danificada ou completamente esgotada.** A bateria pode explodir com fogo. Quando as baterias de iões de lítio são queimadas, podem produzir-se vapores e materiais tóxicos.
- **Se o conteúdo da bateria entrar em contacto com a pele, lave imediatamente a área com um sabão suave e água.** Se o líquido da bateria penetrar nos olhos, enxágue com água sobre os olhos abertos, durante 15 minutos ou até a irritação cessar. Se for necessária assistência médica, o electrolito da bateria é composto por uma mistura de carbonatos orgânicos líquidos e sais de lítio.
- **O conteúdo das células de bateria abertas pode causar irritação respiratória.** Forneça ar fresco. Se os sintomas persistirem, procure assistência médica.



**ATENÇÃO:** Perigo de queimadura. O líquido da bateria pode ser inflamável se exposto a faíscas ou chamas.

### Tampa da bateria (fig. 3)

É fornecida uma tampa de protecção da bateria para proteger os contactos da bateria quando esta não estiver a ser utilizada. Sem esta tampa de protecção, objectos metálicos soltos podem provocar o curto-circuito dos contactos, podendo causar perigo de incêndio e danificar a bateria.

1. Retire a tampa de protecção da bateria antes de colocar a bateria no carregador ou na ferramenta (Fig. 3A).
2. Coloque imediatamente a tampa de protecção sobre os contactos após retirar a bateria do carregador ou da ferramenta (Fig. 3B).



**ATENÇÃO:** Certifique-se de que a tampa de protecção esteja colocada antes de guardar ou transportar uma bateria quando não estiver a ser utilizada.

### Bateria (fig. 1)

#### TIPO DE BATERIA

As aparafusadoras A-SBS 18V e A-SBS 18V LI funcionam com baterias de 18 volts.

As aparafusadoras A-SBS 14,4V e A-BS 14,4V LI funcionam com baterias de 14,4 volts.

As aparafusadoras A-BS 12V-2 funcionam com baterias de 12 Volts.



## Recomendações de armazenamento

1. O melhor local de armazenamento é um local fresco, seco, longe da luz directa do sol e calor ou frio excessivos.
2. O armazenamento a longo prazo não irá danificar a bateria nem o carregador. Nas condições adequadas, estes componentes podem ser armazenados durante um prazo igual ou superior a 5 anos.

### Etiquetas no carregador e bateria

Para além dos pictogramas utilizados neste manual, as etiquetas no carregador e na bateria apresentam os seguintes pictogramas:



Ler o manual de instruções antes de utilizar.



Bateria a carregar.



Bateria carregada.



Bateria com defeito.



Atraso de bateria quente/fria.



Não testar com objectos condutores.



Não carregar baterias danificadas.



Utilizar a ferramenta apenas com as baterias BT1, outras poderão explodir, causando lesões e danos.



Não expor a ferramenta ao contacto com água.



Substituir imediatamente os cabos danificados.



A carga deverá ser feita a uma temperatura entre 4 °C e 40 °C.



Eliminar a bateria com o devido respeito pelo meio ambiente.



Não incinerar as baterias NiMH, NiCd e Li-Ion.



Carrega baterias NiMH e NiCd.



Carrega baterias Li-Ion.



Consultar os dados técnicos quanto aos tempos de carga.

## Âmbito de entrega

	A-SBS 18V LI	A-SBS 18V	A-BS 14,4V LI	A-SBS 14,4V	A-BS 12V-2
Item n.º	9023345	9023344	9023343	9023341	9023340
1 Martelo perfurador/ propulsor sem fios	X	X		X	
1 Berbequim combinado sem fios			X		X
2 pilhas recarregáveis (SYSTRA modul)	X	X	X	X	X
Pilha de níquel-cádmio		X		X	X
Pilha de iões de lítio	X		X		
1 carregador de pilha	X	X	X	X	X
1 manual de instruções	X	X	X	X	X
1 vista expandida	X	X	X	X	X

- Verifique se a ferramenta, as peças ou os acessórios apresentam sinais de danos que possam ter ocorrido durante o transporte.
- Leia atentamente e compreenda na íntegra este manual antes de utilizar a ferramenta.

## Descrição (fig. 1)



**ATENÇÃO:** Nunca modifique a ferramenta eléctrica ou qualquer uma das suas peças. Podem ocorrer danos ou lesões.

## FINALIDADE

Estes aparafusadores/berbequins/martelos electropneumáticos foram concebidos para aplicações profissionais de perfuração e aparafusamento.

**NÃO** utilize a ferramenta em condições de humidade, nem na presença de líquidos ou gases inflamáveis.

Estes aparafusadores/berbequins/martelos electropneumáticos são ferramentas eléctricas profissionais. **NÃO** permita que crianças mexam na ferramenta. É necessária supervisão quando operadores sem experiência utilizarem esta ferramenta.

- a. Interruptor do gatilho
- b. Botão de avanço/recuo
- c. Anel de ajuste de binário
- d. Selector de engrenagens
- e. Luz de trabalho
- f. Mandril sem chave
- g. Bateria
- h. Botões de libertação da bateria

## Segurança eléctrica

O motor eléctrico foi concebido apenas para uma única voltagem. Verifique sempre se a voltagem da bateria corresponde à voltagem na placa sinalética. Certifique-se também de que a voltagem do seu carregador corresponde à voltagem da sua rede.

## PORTUGUÊS



O carregador BTI tem isolamento duplo em conformidade com a norma EN 60335; como tal, não é necessário um fio de terra.

Se o cabo de alimentação estiver danificado, tem de ser substituído por um cabo da especialidade devidamente preparado, disponível através do serviço de assistência da BTI.

### Utilização de um cabo de extensão

Não deverá ser utilizado um cabo de extensão excepto em caso de absoluta necessidade. Utilize um cabo de extensão aprovado e adequado à entrada de energia do seu carregador (consulte os dados técnicos). O tamanho mínimo do condutor é de 1 mm<sup>2</sup>; o comprimento máximo é de 30 m. No caso de se usar uma bobina, desenrole o cabo todo.

### MONTAGEM E AJUSTES



**ATENÇÃO:** antes da montagem e do ajuste, retire sempre a bateria. Desligue sempre a ferramenta antes de inserir ou retirar a bateria.



**ATENÇÃO:** utilize apenas baterias e carregadores BTI.

### Inserir e remover a bateria da ferramenta (fig. 2)



**ATENÇÃO:** Para reduzir o risco de lesões graves, desligue a ferramenta e desligue a bateria antes de proceder a quaisquer ajustes ou de remover/instalar instrumentos ou acessórios. Um arranque accidental pode causar lesões.

### PARA INSTALAR A BATERIA NO PUNHO DA FERRAMENTA

1. Alinhe a base da ferramenta com a ranhura no interior do punho da ferramenta (fig. 2).
2. Deslize a bateria firmemente no punho até ouvir o estalido do fecho na posição.

### PARA REMOVER A BATERIA DA FERRAMENTA

1. Prima os botões de desengate da bateria (h) e puxe firmemente a bateria para fora do punho da ferramenta.
2. Insira a bateria no carregador tal como se descreve na secção do carregador deste manual.

## FUNCIONAMENTO

### Instruções de utilização



**ATENÇÃO:** Respeite sempre as instruções de segurança e os regulamentos aplicáveis.

### Interruptor de velocidade variável (fig. 1)

**Para ligar a ferramenta,** aperte o interruptor do gatilho (a).

**Para desligar a ferramenta,** solte o interruptor do gatilho. A sua ferramenta vem equipada com um travão. O mandril pára logo que o interruptor de gatilho esteja totalmente solto.

**NOTA:** O uso contínuo na faixa da velocidade variável não é recomendado. Pode danificar o interruptor e deve ser evitado.

### Botão de controlo de avanço/recuo (fig. 1)

Um botão de controlo de avanço/recuo (b) determina a direcção da ferramenta e também serve como botão de desbloqueio.

**Para seleccionar a rotação de avanço (para a frente),** solte o interruptor do gatilho, e aperte o botão de controlo de avanço/recuo no lado direito da ferramenta.

**Para seleccionar a rotação de recuo,** aperte o botão de controlo de avanço/recuo no lado esquerdo da ferramenta.

A posição central do botão de controlo bloqueia a ferramenta na posição de desligado. Ao alterar a posição do botão de controlo, certifique-se de que o gatilho está solto.

**NOTA:** A primeira vez que a ferramenta funcionar depois de alterar a direcção de rotação, pode ouvir-se um clique ao arrancar. Isto é normal e não representa qualquer problema.

### Anel de ajuste de binário (fig. 1)

A ferramenta tem um mecanismo de chave-deparafusos de binário ajustável para aparafusar e remover uma grande variedade de formas e tamanhos de aperto e, em alguns modelos, um mecanismo de percussão para perfurar alvenaria. Em volta do anel (c) existem números, um símbolo de uma broca e, em alguns modelos, o símbolo de um martelo. Estes números são utilizados para definir a garra de modo a fornecer uma gama de binário. Quanto maior for o número no anel, mais elevado é o binário e maior é a fixação que pode ser utilizada. Para seleccionar qualquer um dos números, rode até o número pretendido ficar alinhado com a seta.

## Engrenagens de duplo alcance (fig. 1)

A funcionalidade de duplo alcance do aparafusador/berbequim permite-lhe mudar de engrenagens para maior versatilidade.

Para seleccionar a baixa velocidade, definição de binário elevado, desligue a ferramenta e deixe-a parar. Faça deslizar o selector de engrenagens (d) para a frente (em direcção ao mandril) como indicado na figura 1.

Para seleccionar a alta velocidade, definição de binário baixo, desligue a ferramenta e deixe-a parar. Faça deslizar o selector de engrenagens para trás (afastando do mandril).

**NOTA:** Não mude as engrenagens quando a ferramenta está em funcionamento. Se estiver com problemas ao mudar de engrenagens, certifique-se de que o selector das engrenagens de duplo alcance está totalmente empurrado para a frente ou totalmente empurrado para trás.

## Luz de trabalho (fig. 1)

Existe uma luz de trabalho (e) colocada mesmo por cima do interruptor de gatilho (a). A luz de trabalho é activada quando o interruptor de gatilho é comprimido.

**NOTA:** A luz de trabalho serve para iluminar a superfície de trabalho imediata e não se destina a ser usada como luz de flash.

## Mandril de manga simples sem chave (fig. 1)

A sua ferramenta está equipada com um mandril sem chave (f) com uma manga rotativa para o funcionamento do mandril apenas com uma mão. Para inserir uma broca ou outro acessório, siga estes passos.

1. Bloqueie o accionador na posição OFF (desligada), como descrito anteriormente.
2. Agarre na manga preta do mandril com uma mão e utilize a outra mão para prender a ferramenta. Rode a manga no sentido contrário ao dos ponteiros do relógio de modo a instalar o acessório pretendido.
3. Insira o acessório cerca de 19 mm dentro do mandril e aperte em segurança rodando a manga do mandril no sentido dos ponteiros do relógio com uma mão enquanto segura a ferramenta com a outra. A ferramenta está equipada com um mecanismo de bloqueio automático do veio. Isto permite-lhe abrir e fechar o mandril com uma mão.

Para libertar o acessório, repita o passo 2 indicado acima.



**ATENÇÃO:** Não tente apertar as brocas (nem qualquer outro acessório) agarrando na parte da frente do mesmo e ligando a ferramenta. Podem ocorrer danos no

mandril e lesões pessoais. Bloqueie sempre o interruptor do gatilho quando mudar os acessórios.

Certifique-se de que aperta o mandril colocando uma mão na manga do mandril ao mesmo tempo que, com a outra mão, segura muitíssimo bem a ferramenta.

## Funcionamento do berbequim (Fig. 4)



**ATENÇÃO:** para reduzir o risco de lesões graves, desligue a ferramenta e retire a ficha da alimentação de energia antes de proceder a quaisquer ajustes ou de remover/installar dispositivos auxiliares ou acessórios.



**ATENÇÃO:** para reduzir o risco de ferimentos pessoais, certifique-se SEMPRE que a peça de trabalho está firmemente ancorada ou presa por grampos. Se for perfurar material fino, utilize um bloco de “apoio” em madeira para evitar danos no material.

1. Utilize apenas brocas afiadas. Para MADEIRA, utilize a definição de baixa velocidade e as brocas helicoidais, as brocas em espada, as puas eléctricas ou as serras de orifícios. Para METAL, utilize a definição de baixa velocidade e as brocas helicoidais de aço ou as serras de orifícios. Para ALVENARIA, tal como tijolo, cimento, blocos de cinza, etc., utilize brocas de ponta de carboneto específicas para perfuração com percussão. Utilize baixa velocidade para brocas superiores a 10 mm.
2. Aplique sempre pressão numa linha recta com a broca. Utilize pressão suficiente para continuar a furar, mas não empurre com demasiada força, pois pode fazer o motor parar ou empenar a broca.
3. Segure a ferramenta com firmeza com as duas mãos para controlar a acção de rotação da broca. Se o modelo não estiver equipado com pega lateral, segure a ferramenta colocando uma mão na pega e outra na bateria.



**CUIDADO:** A broca pode parar de estiver sobrecarregada provocando um movimento súbito de torção. Esteja sempre à espera de uma paragem. Agarre a ferramenta com firmeza para controlar a acção de torção e para evitar ferimentos.

4. **SE A BROCA PARAR**, provavelmente está em sobrecarga ou está a ser utilizada de modo inadequado. **SOLTE IMEDIATAMENTE O GATILHO**,

## PORTUGUÊS

remove a broca do trabalho e determine a causa da paragem. **NÃO VOLTE A CLICAR NO GATILHO DE LIGAR E DESLIGAR NUMA TENTATIVA DE ACCIONAR UMA BROCA PARADA — ISTO PODE DANIFICAR O BERBEQUIM.**

5. Para minimizar a paragem ou travagem no material, reduza a pressão na broca e dê alguma folga à broca na última parte fraccional do orifício.
6. Mantenha o motor a trabalhar quando puxar a broca para a retirar de um orifício perfurado. Isto irá ajudar a evitar encravamentos.
7. Com brocas de velocidade variável não é necessário fazer um punção central no ponto a perfurar. Utilize uma velocidade baixa para iniciar o orifício e acelere apertando mais o gatilho quando o orifício estiver suficientemente fundo de modo a furar sem que a ponta da broca saia.

### Funcionamento do martelo electropneumático (fig. 5)

1. Rode o anel (c) para o símbolo do martelo electropneumático.
2. Selecione a definição de alta velocidade deslizando o selector para trás (afastado do mandril).  
**IMPORTANTE:** utilize apenas brocas de ponta de carboneto ou brocas para alvenaria.
3. Perfure fazendo apenas a força suficiente no martelo para evitar que ressalte excessivamente ou que "levante" a bronca. Se utilizar demasiada força vai diminuir as velocidades de perfuração, sobreaquecendo e diminuindo a velocidade de perfuração.
4. Perfure a direito, mantendo a broca num ângulo recto relativamente ao trabalho. Não exerça qualquer pressão lateral na broca quando perfurar pois pode provocar o entupimento das estrias da broca e uma velocidade mais baixa de perfuração.
5. Quando fizer orifícios mais fundos, se a velocidade do martelo começar a baixar, puxe parcialmente a broca para fora do orifício com a ferramenta ainda a trabalhar para ajudar a limpar os resíduos do orifício.

**NOTA:** se observar um fluxo suave e regular de pó proveniente do orifício, isto significa que está a utilizar uma velocidade de perfuração adequada.

### Funcionamento da chave de fendas (fig. 6)

1. Selecione a velocidade/binário pretendido utilizando o selector das engrenagens de duplo alcance para fazer corresponder a velocidade e o binário da operação planeada.

2. Rode o anel de ajuste de binário para a posição desejada. Os números mais baixos indicam definições de binários mais baixas; os números mais elevados indicam definições de binário mais elevadas.
3. Insira o acessório de fixação pretendido no mandril tal como faria com qualquer broca.
4. Execute alguns ensaios num pedaço velho de madeira ou em áreas ocultas para determinar a posição adequada do anel da garra.
5. Comece sempre com definições de binário mais baixas, avançando posteriormente para definições de binário mais elevadas para evitar danificar a peça de trabalho ou a fixação.

### MANUTENÇÃO

Esta ferramenta eléctrica BTI foi concebida para o servir durante muito tempo com um mínimo de manutenção. Um funcionamento satisfatório e longo depende de cuidados adequados e de uma limpeza regular.



**ATENÇÃO:** Para reduzir o risco de lesões graves, desligue a ferramenta e desligue a bateria antes de proceder a quaisquer ajustes ou de remover/installar instrumentos ou acessórios. Um arranque acidental pode causar lesões.



### Lubrificação

Esta ferramenta eléctrica não requer lubrificação adicional.



### Limpeza



**ATENÇÃO:** Injecte ar seco para retirar a sujidade e o pó do alojamento principal, sempre que notar uma acumulação de sujidade nos respiradores ou em torno dos mesmos. Utilize uma protecção adequada para os olhos e uma máscara para o pó quando realizar esta operação.



**ATENÇÃO:** Nunca utilize solventes ou outros químicos agressivos para limpar as partes não metálicas da ferramenta. Estes químicos podem enfraquecer os materiais utilizados nestas partes. Utilize um pano humedecido apenas com água

e detergente suave. Nunca permita que entre nenhum líquido na ferramenta; nunca mergulhe qualquer parte da ferramenta em líquido.

## INSTRUÇÕES DE LIMPEZA PARA O CARREGADOR



**ATENÇÃO:** Perigo de choque. Desligue o carregador da tomada de CA, antes de proceder à limpeza. A sujidade e massa lubrificante podem ser removidas da parte exterior do carregador com um pano ou uma escova macia, não metálica. Não utilize água ou soluções de limpeza.

## Acessórios opcionais



**ATENÇÃO:** Uma vez que os acessórios que não sejam os disponibilizados pela BTI não foram testados com este produto, a utilização de tais acessórios nesta ferramenta poderá ser perigosa. Para reduzir o risco de lesão, deverão utilizar-se apenas os acessórios recomendados pela BTI com este produto.

Consulte o seu revendedor para mais informações acerca dos acessórios adequados.

## Proteger o meio ambiente



Recolha de lixo selectiva. Este produto não deve ser eliminado com o lixo doméstico normal.

Se, um dia, o produto BTI tiver de ser substituído ou já não tiver utilidade, não o elimine com o lixo doméstico. Disponibilize este produto para recolha selectiva.



A recolha selectiva de produtos usados e embalagens permite que os materiais sejam reciclados e novamente utilizados. A reutilização de materiais reciclados ajuda a prevenir a poluição ambiental e reduz a procura de matérias-primas.

Os regulamentos locais poderão permitir a recolha selectiva de produtos eléctricos, em centros municipais de resíduos ou através do revendedor do novo produto.

A BTI disponibiliza um serviço de recolha e reciclagem de produtos BTI quando estes tiverem atingido o fim da sua vida útil. Para tirar partido deste serviço, devolva o produto a qualquer Centro de Assistência Técnica autorizado que proceda à respectiva recolha em nome da BTI.

Poderá verificar a localização do Centro de Assistência mais próximo contactando a delegação BTI na morada indicada neste manual.



## Bateria recarregável

Esta bateria de longa duração tem de ser recarregada quando deixar de produzir energia suficiente nas tarefas que anteriormente eram realizadas com facilidade. No fim da sua vida útil, elimine-a com o devido respeito pelo meio ambiente:

- descarregue completamente a bateria e em seguida retire-a da ferramenta.
- As baterias de Li-Ion, NiCd e NiMH são recicláveis. Leve-as ao seu revendedor ou ao centro de reciclagem local. As baterias serão recicladas ou eliminadas adequadamente.

## GARANTIA E SERVIÇO AOS CONSUMIDORES

Cada ferramenta ou peça de substituição ou equipamentos adicionais são controlados profundamente antes de despacho. Se algo de anormal acontecer ao nosso produto por favor mandá-lo directamente ao Centro de Serviço aos Consumidores ou ao Centro de Serviço Autorizado BTI mais perto.

A garantia fica durante um período de 36 meses a partir da data de compra comprovada pelo original de factura de compra ou de talão de caixa.

A garantia aplica-se:

- A reparação gratuita dos defeitos eventuais
- A substituição gratuita das peças defeituosas
- Ao serviço do ramo gratuito

O requisito é que estes sejam defeitos de material e/ou de fabrico e que não se tenha verificado um funcionamento inadequado da máquina]. Além disso, só podem ser utilizados acessórios de origem, que a BTI tenha identificado expressamente como adequados para o funcionamento com máquinas da BTI.

Os endereços dos centros de serviço autorizado BTI estão referidos na página posterior.

**A-BS 12V-2 and A-BS 14,4V LI  
CORDLESS COMPACT DRILL/DRIVERS  
A-SBS 18V, A-SBS 18V LI and A-SBS 14,4V  
CORDLESS COMPACT DRILL/DRIVER/HAMMERDRILL**

**Congratulations!**

You have chosen a BTI tool. Years of experience, thorough product development and innovation make BTI one of the most reliable partners for professional power tool users.

**Technical data**

		<b>A-SBS 18V LI</b>	<b>A-SBS 18V</b>	<b>A-BS 14,4V LI</b>	<b>A-SBS 14,4V</b>	<b>A-BS 12V-2</b>
Voltage	V <sub>DC</sub>	18	18	14.4	14.4	12
Battery Type		Li-Ion	NiCd	Li-Ion	NiCd	NiCd
Power output	W	375	400	270	295	240
No-load speed						
1st gear	min <sup>-1</sup>	0–500	0–500	0–400	0–400	0–400
2nd gear	min <sup>-1</sup>	0–1700	0–1700	0–1450	0–1450	0–1450
Impact rate						
1st gear	min <sup>-1</sup>	0-8500	0-8500	–	0-6800	–
2nd gear	min <sup>-1</sup>	0–29000	0–29000	–	0–25000	–
Max. torque	Nm	41	44	37	40	35
Chuck capacity	mm	13	13	13	13	13
Maximum drilling capacity						
Wood	mm	38	38	35	35	28
Metal	mm	13	13	13	13	13
Masonry	mm	13	13	–	13	–
Weight (without battery pack)	kg	1.46	1.46	1.35	1.45	1.34

		A-SBS 18V LI	A-SBS 18V	A-BS 14,4V LI	A-SBS 14,4V	A-BS 12V-2
L <sub>pA</sub> (sound pressure)	dB(A)	83	83	76	83	76
K <sub>pA</sub> (sound pressure uncertainty K)	dB(A)	3	3	3	3	3
L <sub>WA</sub> (acoustic power) dB(A)	dB(A)	87	94	87	94	87
K <sub>WA</sub> (acoustic power uncertainty K)	dB(A)	3	3	3	3	3
Vibration total values (triax vector sum) determined according to EN60745:						
Vibration emission value a <sub>h</sub>						
Drilling into metal						
a <sub>hD</sub> =	m/s <sup>2</sup>	1.40	1.40	1.15	1.15	1.15
Uncertainty K =	m/s <sup>2</sup>	1.58	1.58	1.70	1.70	1.70
Vibration emission value a <sub>h</sub>						
Drilling into concrete						
a <sub>hID</sub> =	m/s <sup>2</sup>	7.8	7.8	–	–	–
Uncertainty K =	m/s <sup>2</sup>	2.7	2.7	–	–	–

The vibration emission level given in this information sheet has been measured in accordance with a standardised test given in EN 60745 and may be used to compare one tool with another. It may be used for a preliminary assessment of exposure.



**WARNING:** *The declared vibration emission level represents the main applications of the tool. However if the tool is used for different applications, with different accessories or poorly maintained, the vibration emission may differ. This may significantly increase the exposure level over the total working period.*

*An estimation of the level of exposure to vibration should also take into account the times when the tool is switched off or when it is running but not actually doing the job. This may significantly reduce the exposure level over the total working period.*

*Identify additional safety measures to protect the operator from the effects of vibration such as: maintain the tool and the accessories, keep the hands warm, organisation of work patterns.*

# ENGLISH

Battery pack		A-SBS 18V LI	A-BS 14,4V LI	A-SBS 18V	A-SBS 14,4V	A-BS 12V-2
Battery type		Li-Ion	Li-Ion	NiCd	NiCd	NiCd
Voltage	$V_{DC}$	18	14.4	18	14,4	12
Capacity	$A_h$	2.0	2.0	2,4	2,4	2,4
Weight	kg	0.68	0.58	1,0	0,82	0,68

Charger		LG 7,2-18V LI				
Mains voltage	$V_{AC}$	230				
Battery type		NiCd/NiMH/Li-Ion				
Approx. charging time	min	40 (2.0 Ah battery packs)				
Weight	kg	0,52				

## Fuses:

Europe	230 V tools	10 Amperes, mains
U.K. & Ireland	230 V tools	13 Amperes, in plugs

## Definitions: Safety Guidelines

The definitions below describe the level of severity for each signal word. Please read the manual and pay attention to these symbols.



**DANGER:** Indicates an imminently hazardous situation which, if not avoided, **will result in death or serious injury.**



**WARNING:** Indicates a potentially hazardous situation which, if not avoided, **could result in death or serious injury.**



**CAUTION:** Indicates a potentially hazardous situation which, if not avoided, **may result in minor or moderate injury.**



**CAUTION:** Used without the safety alert symbol indicates a potentially hazardous situation which, if not avoided, **may result in property damage.**



Denotes risk of electric shock.



Denotes risk of fire.

## EC-Declaration of Conformity



**A-SBS 18V, A-SBS 18V LI, A-SBS 14,4V, A-BS 14,4V LI, A-BS 12V-2**

BTI declares that these products described under "technical data" have been designed in compliance with: 98/37/EEC (until Dec. 28, 2009), 2006/42/EC (from Dec. 29, 2009), 2004/108/EC, 2006/95/EC, EN 55014-1, EN 55014-2, EN 60745-1, EN 60745-2-1, EN 60745-2-2.

For more information, please contact BTI at the following address or refer to the back of the manual.

J. Dietz  
General Manager

i.V. G. Hub  
Purchasing Manager

BTI Befestigungstechnik GmbH  
D-74653 Ingelfingen, 05/2008



The undersigned is responsible for compilation of the technical file and makes this declaration on behalf of BTI.



**WARNING:** To reduce the risk of injury, read the instruction manual.

## General Power Tool Safety Warnings



**WARNING!** Read all safety warnings and instructions. Failure to follow the warnings and instructions may result in electric shock, fire and/or serious injury.

### SAVE ALL WARNINGS AND INSTRUCTIONS FOR FUTURE REFERENCE.

The term "power tool" in the warnings refers to your mains-operated (corded) power tool or battery-operated (cordless) power tool.

#### 1) WORK AREA SAFETY

- a) **Keep work area clean and well lit.** Cluttered or dark areas invite accidents.
- b) **Do not operate power tools in explosive atmospheres, such as in the presence of flammable liquids, gases or dust.** Power tools create sparks which may ignite the dust or fumes.
- c) **Keep children and bystanders away while operating a power tool.** Distractions can cause you to lose control.

#### 2) ELECTRICAL SAFETY

- a) **Power tool plugs must match the outlet. Never modify the plug in any way. Do not use any adapter plugs with earthed (grounded) power tools.** Unmodified plugs and matching outlets will reduce risk of electric shock.
- b) **Avoid body contact with earthed or grounded surfaces such as pipes, radiators, ranges and refrigerators.** There is an increased risk of electric shock if your body is earthed or grounded.
- c) **Do not expose power tools to rain or wet conditions.** Water entering a power tool will increase the risk of electric shock.
- d) **Do not abuse the cord. Never use the cord for carrying, pulling or unplugging the power tool. Keep cord away from heat, oil, sharp edges or moving parts.** Damaged or entangled cords increase the risk of electric shock.
- e) **When operating a power tool outdoors, use an extension cord suitable for outdoor use.** Use of a cord suitable for outdoor use reduces the risk of electric shock.

- f) **If operating a power tool in a damp location is unavoidable, use a residual current device (RCD) protected supply.** Use of an RCD reduces the risk of electric shock.

#### 3) PERSONAL SAFETY

- a) **Stay alert, watch what you are doing and use common sense when operating a power tool. Do not use a power tool while you are tired or under the influence of drugs, alcohol or medication.** A moment of inattention while operating power tools may result in serious personal injury.
  - b) **Use personal protective equipment. Always wear eye protection.** Protective equipment such as dust mask, non-skid safety shoes, hard hat, or hearing protection used for appropriate conditions will reduce personal injuries.
  - c) **Prevent unintentional starting. Ensure the switch is in the off position before connecting to power source and/or battery pack, picking up or carrying the tool.** Carrying power tools with your finger on the switch or energising power tools that have the switch on invites accidents.
  - d) **Remove any adjusting key or wrench before turning the power tool on.** A wrench or a key left attached to a rotating part of the power tool may result in personal injury.
  - e) **Do not overreach. Keep proper footing and balance at all times.** This enables better control of the power tool in unexpected situations.
  - f) **Dress properly. Do not wear loose clothing or jewellery. Keep your hair, clothing and gloves away from moving parts.** Loose clothes, jewellery or long hair can be caught in moving parts.
  - g) **If devices are provided for the connection of dust extraction and collection facilities, ensure these are connected and properly used.** Use of dust collection can reduce dust-related hazards.
- #### 4) POWER TOOL USE AND CARE
- a) **Do not force the power tool. Use the correct power tool for your application.** The correct power tool will do the job better and safer at the rate for which it was designed.
  - b) **Do not use the power tool if the switch does not turn it on and off.** Any power tool that cannot be controlled with the switch is dangerous and must be repaired.
  - c) **Disconnect the plug from the power source and/or the battery pack from the power tool before making any adjustments, changing accessories, or storing power tools.** Such preventive safety measures reduce the risk of starting the power tool accidentally.

## ENGLISH

- d) **Store idle power tools out of the reach of children and do not allow persons unfamiliar with the power tool or these instructions to operate the power tool.** Power tools are dangerous in the hands of untrained users.
  - e) **Maintain power tools. Check for misalignment or binding of moving parts, breakage of parts and any other condition that may affect the power tool's operation. If damaged, have the power tool repaired before use.** Many accidents are caused by poorly maintained power tools.
  - f) **Keep cutting tools sharp and clean.** Properly maintained cutting tools with sharp cutting edges are less likely to bind and are easier to control.
  - g) **Use the power tool, accessories and tool bits etc., in accordance with these instructions taking into account the working conditions and the work to be performed.** Use of the power tool for operations different from those intended could result in a hazardous situation.
- 5) BATTERY TOOL USE AND CARE**
- a) **Recharge only with the charger specified by the manufacturer.** A charger that is suitable for one type of battery pack may create a risk of fire when used with another battery pack.
  - b) **Use power tools only with specifically designated battery packs.** Use of any other battery packs may create a risk of injury and fire.
  - c) **When battery pack is not in use, keep it away from other metal objects like paper clips, coins, keys, nails, screws or other small metal objects that can make a connection from one terminal to another.** Shorting the battery terminals together may cause burns or a fire.
  - d) **Under abusive conditions, liquid may be ejected from the battery, avoid contact. If contact accidentally occurs, flush with water. If liquid contacts eyes, additionally seek medical help.** Liquid ejected from the battery may cause irritation or burns.
- 6) SERVICE**
- a) **Have your power tool serviced by a qualified repair person using only identical replacement parts.** This will ensure that the safety of the power tool is maintained.

## ADDITIONAL SPECIFIC SAFETY RULES

### Drill/Driver/Hammerdrill Safety Warnings

- **Wear ear protectors with impact drills.** Exposure to noise can cause hearing loss.

- **Hold power tools by insulated gripping surfaces when performing an operation where the cutting tool may contact hidden wiring or its own cord.** Cutting accessory contacting a "live" wire may make exposed metal parts of the tool "live" and shock the operator.
- **Use auxiliary handles supplied with the tool.** Loss of control can cause personal injury.
- **Use clamps or other practical way to secure and support the workpiece to a stable platform.** Holding the work by hand or against your body is unstable and may lead to loss of control.
- **Wear ear protectors when hammering for extended periods of time.** Prolonged exposure to high intensity noise can cause hearing loss. Temporary hearing loss or serious ear drum damage may result from high sound levels generated by hammerdrilling.
- **Wear safety goggles or other eye protection.** Hammering and drilling operations cause chips to fly. Flying particles can cause permanent eye damage.
- **Hammer bits and tools get hot during operation.** Wear gloves when touching them.

### Labels on tool

#### DATE CODE POSITION

Date Code, which also includes the year of manufacture, is printed into the housing surface that forms the mounting joint between tool and battery!

Example:

2007 XX XX  
Year of Manufacture

### Important Safety Instructions for All Battery Chargers

**SAVE THESE INSTRUCTIONS:** This manual contains important safety and operating instructions for the 9023348 battery chargers.

- **Before using charger, read all instructions and cautionary markings on charger, battery pack, and product using battery pack.**



**DANGER:** Electrocutation hazard. 230 volts are present at charging terminals. Do not probe with conductive objects. Electric shock or electrocutation may result.



**WARNING:** Shock hazard. Do not allow any liquid to get inside charger. Electric shock may result.



**CAUTION:** Burn hazard. To reduce the risk of injury, charge only BTI rechargeable batteries. Other types of batteries may burst causing personal injury and damage.



**CAUTION:** Under certain conditions, with the charger plugged in to the power supply, the exposed charging contacts inside the charger can be shorted by foreign material. Foreign materials of a conductive nature such as, but not limited to, steel wool, aluminum foil, or any buildup of metallic particles should be kept away from charger cavities. Always unplug the charger from the power supply when there is no battery pack in the cavity. Unplug charger before attempting to clean.

- **DO NOT attempt to charge the battery pack with any chargers other than the ones in this manual.** The charger and battery pack are specifically designed to work together.
- **These chargers are not intended for any uses other than charging BTI rechargeable batteries.** Any other uses may result in risk of fire, electric shock or electrocution.
- **Do not expose charger to rain or snow.**
- **Pull by plug rather than cord when disconnecting charger.** This will reduce risk of damage to electric plug and cord.
- **Make sure that cord is located so that it will not be stepped on, tripped over, or otherwise subjected to damage or stress.**
- **Do not use an extension cord unless it is absolutely necessary.** Use of improper extension cord could result in risk of fire, electric shock, or electrocution.
- **An extension cord must have adequate wire size (AWG or American Wire Gauge) for safety.** The smaller the gauge number of the wire, the greater the capacity of the cable, that is 16 gauge has more capacity than 18 gauge. When using more than one extension to make up the total length, be sure each individual extension contains at least the minimum wire size.
- **Do not place any object on top of charger or place the charger on a soft surface that might block the ventilation slots and result in excessive internal heat.** Place the charger in a position away from any heat source. The charger is ventilated through slots in the top and the bottom of the housing.
- **Do not operate charger with damaged cord or plug — have them replaced immediately.**

- **Do not operate charger if it has received a sharp blow, been dropped, or otherwise damaged in any way.** Take it to an authorized service center.
- **Do not disassemble charger; take it to an authorized service center when service or repair is required.** Incorrect reassembly may result in a risk of electric shock, electrocution or fire.
- **Disconnect the charger from the outlet before attempting any cleaning.** This will reduce the risk of electric shock. Removing the battery pack will not reduce this risk.
- **NEVER attempt to connect 2 chargers together.**
- **The charger is designed to operate on standard 230V household electrical power. Do not attempt to use it on any other voltage.** This does not apply to the vehicular charger.

**SAVE THESE INSTRUCTIONS**

**Chargers**

The 9023348 charger accepts 7.2 – 18 V NiCd, NiMH or Li-Ion batteries.

These chargers require no adjustment and are designed to be as easy as possible to operate.

**Charging Procedure**



**DANGER:** Electrocution hazard. 230 volts present at charging terminals. Do not probe with conductive objects. Danger of electric shock or electrocution.

1. Plug the charger (i) into an appropriate outlet before inserting battery pack.
2. Insert the battery pack (g) into the charger. The red (charging) light will blink continuously indicating that the charging process has started.
3. The completion of charge will be indicated by the red light remaining ON continuously. The pack is fully charged and may be used at this time or left in the charger.

**Charging process**

Refer the table below for the state of charge of the battery pack.

State of charge	
charging	-----
fully charged	—————
hot/cold pack delay	— — — — —
replace battery pack	*****
problem	*** **

## ENGLISH

### Automatic refresh

The automatic refresh mode will equalise or balance the individual cells in the battery pack at its peak capacity. Battery packs should be refreshed weekly or whenever the pack no longer delivers the same amount of work. To refresh your battery pack, place the battery in the charger as usual. Leave the battery pack for at least 8 hours in the charger.

### Hot/Cold Pack Delay

When the charger detects a battery that is too hot or too cold, it automatically starts a Hot/Cold Pack Delay, suspending charging until the battery has reached an appropriate temperature. The charger then automatically switches to the pack charging mode. This feature ensures maximum battery life.

### DEEP DISCHARGE PROTECTION

The battery pack is protected against deep discharging when it is used in the tool.

### Important Safety Instructions for All Battery Packs

When ordering replacement battery packs, be sure to include catalog number and voltage. Consult the chart at the end of this manual for compatibility of chargers and battery packs.

The battery pack is not fully charged out of the carton. Before using the battery pack and charger, read the safety instructions below. Then follow charging procedures outlined.

#### READ ALL INSTRUCTIONS

- **Do not charge or use battery in explosive atmospheres, such as in the presence of flammable liquids, gases or dust.** Inserting or removing the battery from the charger may ignite the dust or fumes.
- Charge the battery packs only in BTI chargers.
- **DO NOT splash or immerse in water or other liquids.**
- **Do not store or use the tool and battery pack in locations where the temperature may reach or exceed 40° C (105° F) (such as outside sheds or metal buildings in summer).**



**DANGER:** Electrocutation hazard. Never attempt to open the battery pack for any reason. If battery pack case is cracked or damaged, do not insert into charger. Electric shock or electrocution may result. Damaged battery packs should be returned to service center for recycling.



**WARNING:** Never attempt to open the battery pack for any reason. If battery pack case is cracked or damaged, do not insert into charger. Do not crush, drop or damage battery pack. Do not use a battery pack or charger that has received a sharp blow, been dropped, run over or damaged in any way (i.e., pierced with a nail, hit with a hammer, stepped on). Damaged battery packs should be returned to service center for recycling.



**CAUTION:** When not in use, place tool on its side on a stable surface where it will not cause a tripping or falling hazard. Some tools with large battery packs will stand upright on the battery pack but may be easily knocked over.

### SPECIFIC SAFETY INSTRUCTIONS FOR NICKEL CADMIUM (NiCd) OR NICKEL METAL HYDRIDE (NiMH)

- **Do not incinerate the battery pack even if it is severely damaged or is completely worn out.** The battery pack can explode in a fire.
- **A small leakage of liquid from the battery pack cells may occur under extreme usage or temperature conditions.** This does not indicate a failure.  
However, if the outer seal is broken:
  - a. and the battery liquid gets on your skin, immediately wash with soap and water for several minutes.
  - b. and the battery liquid gets into your eyes, flush them with clean water for a minimum of 10 minutes and seek immediate medical attention. (**Medical note:** The liquid is 25-35% solution of potassium hydroxide.)

### SPECIFIC SAFETY INSTRUCTIONS FOR LITHIUM ION (LI-ION)

- **Do not incinerate the battery pack even if it is severely damaged or is completely worn out.** The battery pack can explode in a fire. Toxic fumes and materials are created when lithium ion battery packs are burned.
- **If battery contents come into contact with the skin, immediately wash area with mild soap and water.** If battery liquid gets into the eye, rinse water over the open eye for 15 minutes or until irritation ceases. If medical attention is needed, the battery electrolyte is composed of a mixture of liquid organic carbonates and lithium salts.

- **Contents of opened battery cells may cause respiratory irritation.** Provide fresh air. If symptoms persists, seek medical attention.



**WARNING:** Burn hazard. Battery liquid may be flammable if exposed to spark or flame.

### Battery Cap (fig. 3)

A protective battery cap is supplied to cover the contacts of a detached battery pack. Without the protective cap in place, loose metal objects could short circuit the contacts, causing a fire hazard and damaging the battery pack.

1. Take off the protective battery cap before placing the battery pack in the charger or tool (Fig. 3A).
2. Place the protective cap over the contacts immediately after removing the battery pack from the charger or tool (Fig. 3B).



**WARNING:** Make sure the protective battery cap is in place before storing or carrying a detached battery pack.

### Battery pack (fig. 1)

#### BATTERY TYPE

The A-SBS 18V and A-SBS 18V LI operate on 18 volt battery packs.

The A-SBS 14,4V and A-BS 14,4V LI operate on 14,4 volt battery packs.

The A-BS 12V-2 operate on 12 volt battery packs.

### Storage Recommendations

1. The best storage place is one that is cool and dry away from direct sunlight and excess heat or cold.
2. Long storage will not harm the battery pack or charger. Under proper conditions, they can be stored for 5 years or more.

### Labels on charger and battery pack

In addition to the pictographs used in this manual, the labels on the charger and the battery pack show the following pictographs:



Read instruction manual before use.



Battery charging



Battery charged



Battery defective



Hot/cold pack delay



Do not probe with conductive objects.



Do not charge damaged battery packs



Use only with BTI battery packs, others may burst, causing personal injury and damage.



Do not expose to water.



Have defective cords replaced immediately.



Charge only between 4 °C and 40 °C.



Discard the battery pack with due care for the environment.



Do not incinerate the battery pack NiMH, NiCd+ and Li-Ion.



Do not incinerate the battery pack NiMH, NiCd+ and Li-Ion.



Charges NiMH and NiCd battery packs.



Charges Li-Ion battery packs.



See technical data for charging time.

### Scope of delivery

	A-SBS 18V LI	A-SBS 18V	A-BS 14.4V LI	A-SBS 14.4V	A-BS 12V-2
Art.-Nr.	9023345	9023344	9023343	9023341	9023340
1 Cordless hammer drill/driver	X	X		X	
1 Cordless Combi Drill			X		X
2 Rechargeable batteries (SYSTRA modul)	X	X	X	X	X
NiCd battery		X		X	X
Lithium ion battery	X		X		
1 Battery charger	X	X	X	X	X
1 Operating instructions	X	X	X	X	X
1 Exploded view	X	X	X	X	X

- Check for damage to the tool, parts or accessories which may have occurred during transport.
- Take the time to thoroughly read and understand this manual prior to operation.

## ENGLISH

### Description (fig. 1)



**WARNING:** Never modify the power tool or any part of it. Damage or personal injury could result.

### INTENDED USE

These drills/drivers/hammerdrills are designed for professional drilling and screwdriving applications.

**DO NOT** use under wet conditions or in presence of flammable liquids or gases.

These drills/drivers/hammerdrills are professional power tools. **DO NOT** let children come into contact with the tool. Supervision is required when inexperienced operators use this tool.

- Trigger switch
- Forward/reverse button
- Torque adjustment collar
- Gear selector
- Worklight
- Keyless chuck
- Battery pack
- Battery release buttons

### Electrical safety

The electric motor has been designed for one voltage only. Always check that the battery pack voltage corresponds to the voltage on the rating plate. Also make sure that the voltage of your charger corresponds to that of your mains.



Your BTI charger is double insulated in accordance with EN 60335; therefore no earth wire is required.

If the supply cord is damaged, it must be replaced by a specially prepared cord available through the BTI service organization.

### Mains plug replacement (U.K. & Ireland only)



#### **DANGER:**

- Should your mains plug need replacing and you are competent to do this, proceed as instructed below. If you are in doubt, contact an authorized BTI repair agent or a qualified electrician.
- Disconnect the plug from the supply.
- Cut off the plug and dispose of it safely; a plug with bared copper conductors is dangerous if engaged in a live socket outlet.

- Only fit 13 Amperes BS1363A approved plugs fitted with the correctly rated fuse (1).
- The cable wire colours, or a letter, will be marked at the connection points of most good quality plugs. Attach the wires to their respective points in the plug (see below). Brown is for Live (L) (2) and Blue is for Neutral (N) (4).
- Before replacing the top cover of the mains plug ensure that the cable restraint (3) is holding the outer sheath of the cable firmly and that the two leads are correctly fixed at the terminals crews.

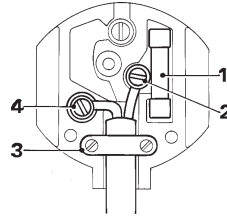

**WARNING: NEVER** use a light socket. **NEVER** connect the live (L) or neutral (N) wires to the earth pin marked E or  $\perp$ .

### Using an extension cable

An extension cord should not be used unless absolutely necessary. Use an approved extension cable suitable for the power input of your charger (see technical data). The minimum conductor size is 1 mm<sup>2</sup>; the maximum length is 30 m.

When using a cable reel, always unwind the cable completely.

### ASSEMBLY AND ADJUSTMENTS



**WARNING:** Prior to assembly and adjustment, always remove the battery pack. Always switch off the tool before inserting or removing the battery pack.



**WARNING:** Use only BTI battery packs and chargers.

### Inserting and removing the battery pack from the tool (fig. 2)



**WARNING:** To reduce the risk of serious personal injury, turn tool off and disconnect battery pack before making any adjustments or removing/installing attachments or accessories. An accidental start-up can cause injury.

### TO INSTALL THE BATTERY PACK INTO THE TOOL HANDLE

1. Align the base of the tool with the notch inside the tool's handle (fig. 2).
2. Slide the battery pack firmly into the handle until you hear the lock snap into place.

### TO REMOVE THE BATTERY PACK FROM THE TOOL

1. Press the battery release buttons (h) and firmly pull the battery pack out of the tool handle.
2. Insert battery pack into the charger as described in the charger section of this manual.

## OPERATION

### Instructions for use



**WARNING:** Always observe the safety instructions and applicable regulations.

### Variable Speed Switch (fig. 1)

To turn the tool on, squeeze the trigger switch (a).

To turn the tool off, release the trigger switch. Your tool is equipped with a brake. The chuck will stop as soon as the trigger switch is fully released.

**NOTE:** Continuous use in variable speed range is not recommended. It may damage the switch and should be avoided.

### Forward/Reverse Control Button (fig. 1)

A forward/reverse control button (b) determines the direction of the tool and also serves as a lock off button.

To select forward rotation, release the trigger switch and depress the forward/reverse control button on the right side of the tool.

To select reverse, depress the forward/reverse control button on the left side of the tool.

The center position of the control button locks the tool in the off position. When changing the position of the control button, be sure the trigger is released.

**NOTE:** The first time the tool is run after changing the direction of rotation, you may hear a click on start up. This is normal and does not indicate a problem.

### Torque Adjustment Collar (fig. 1)

Your tool has an adjustable torque screwdriver mechanism for driving and removing a wide array of fastener shapes and sizes and in some models, a hammer mechanism for drilling into masonry. Circling the collar (c) are numbers, a drill bit symbol, and in some models, a hammer symbol. These numbers are used to

set the clutch to deliver a torque range. The higher the number on the collar, the higher the torque and the larger the fastener which can be driven. To select any of the numbers, rotate until the desired number aligns with the arrow.

### Dual Range Gearing (fig. 1)

The dual range feature of your driver/drill allows you to shift gears for greater versatility.

To select the low speed, high torque setting, turn the tool off and permit to stop. Slide the gear selector (d) forward (towards the chuck) as shown in Figure 1.

To select the high speed, low torque setting, turn the tool off and permit to stop. Slide the gear selector back (away from chuck).

**NOTE:** Do not change gears when the tool is running. If you are having trouble changing gears, make sure that the dual range gear selector is either completely pushed forward or completely pushed back.

### Worklight (fig. 1)

There is a worklight (e) located just above the trigger switch (a). The worklight will be activated when the trigger switch is squeezed.

**NOTE:** The worklight is for lighting the immediate work surface and is not intended to be used as a flashlight.

### Keyless Single Sleeve Chuck (fig. 1)

Your tool features a keyless chuck (f) with one rotating sleeve for one-handed operation of the chuck. To insert a drill bit or other accessory, follow these steps.

1. Lock the trigger in the OFF position as previously described.
2. Grasp the black sleeve of the chuck with one hand and use the other hand to secure the tool. Rotate the sleeve counterclockwise far enough to accept the desired accessory.
3. Insert the accessory about 19 mm into the chuck and tighten securely by rotating the chuck sleeve clockwise with one hand while holding the tool with the other. Your tool is equipped with an automatic spindle lock mechanism. This allows you to open and close the chuck with one hand.

To release the accessory, repeat step 2 above.



**WARNING:** Do not attempt to tighten drill bits (or any other accessory) by gripping the front part of the chuck and turning the tool on. Damage to the chuck and personal injury may result. Always lock off trigger switch when changing accessories.

## ENGLISH

Be sure to tighten chuck with one hand on the chuck sleeve and one hand holding the tool for maximum tightness.

### Drill Operation (fig. 4)



**WARNING:** To reduce the risk of serious personal injury, turn tool off and disconnect tool from power source before making any adjustments or removing/installing attachments or accessories.



**WARNING:** To reduce the risk of personal injury, ALWAYS ensure workpiece is anchored or clamped firmly. If drilling thin material, use a wood “back-up” block to prevent damage to the material.

1. Use sharp drill bits only. For WOOD, use the low speed setting and twist drill bits, spade bits, power auger bits, or hole saws. For METAL, use the low speed setting and steel twist drill bits or hole saws. For MASONRY, such as brick, cement, cinder block, etc., use carbide-tipped bits rated for percussion drilling. Use low speed for bits greater than 10 mm.
2. Always apply pressure in a straight line with the bit. Use enough pressure to keep drill biting, but do not push hard enough to stall the motor or deflect the bit.
3. Hold tool firmly with both hands to control the twisting action of the drill. If model is not equipped with side handle, grip drill with one hand on the handle and one hand on the battery pack.



**CAUTION:** Drill may stall if overloaded causing a sudden twist. Always expect the stall. Grip the drill firmly to control the twisting action and avoid injury.

4. **IF DRILL STALLS**, it is usually because it is being overloaded or improperly used. **RELEASE TRIGGER IMMEDIATELY**, remove drill bit from work, and determine cause of stalling. **DO NOT CLICK TRIGGER ON AND OFF IN AN ATTEMPT TO START A STALLED DRILL — THIS CAN DAMAGE THE DRILL.**
5. To minimize stalling or breaking through the material, reduce pressure on drill and ease the bit through the last fractional part of the hole.
6. Keep the motor running when pulling the bit back out of a drilled hole. This will help prevent jamming.
7. With variable speed drills there is no need to center punch the point to be drilled. Use a slow speed to start the hole and accelerate by squeezing the trigger harder when the hole is deep enough to drill without the bit skipping out.

### Hammerdrill Operation (fig. 5)

1. Turn the collar (c) to the hammerdrill symbol.
2. Select the high speed setting by sliding the selector back (away from the chuck).  
**IMPORTANT:** Use carbide-tipped or masonry bits only.
3. Drill with just enough force on the hammer to keep it from bouncing excessively or “rising” off the bit. Too much force will cause slower drilling speeds, overheating and lower drilling rate.
4. Drill straight, keeping the bit at a right angle to the work. Do not exert side pressure on the bit when drilling as this will cause clogging of the bit flutes and a slower drilling speed.
5. When drilling deep holes, if the hammer speed starts to drop off, pull the bit partially out of the hole with tool still running to help clear debris from the hole.

**NOTE:** A smooth, even flow of dust from the hole indicates proper drilling rate.

### Screwdriver Operation (fig. 6)

1. Select the desired speed/torque range using the dual range gear selector to match the speed and torque of the planned operation.
2. Turn the torque adjustment collar to the desired position. Lower numbers indicate lower torque settings; higher numbers indicate higher torque settings.
3. Insert the desired fastener accessory into the chuck as you would any drill bit.
4. Make some practice runs in scrap or on unseen areas to determine the proper position of the clutch collar.
5. Always start with lower torque settings, then advance to higher torque settings to avoid damage to the workpiece or fastener.

## MAINTENANCE

Your BTI power tool has been designed to operate over a long period of time with a minimum of maintenance. Continuous satisfactory operation depends upon proper tool care and regular cleaning.



**WARNING:** To reduce the risk of injury, turn unit off and disconnect tool from power source before installing and removing accessories, before making any adjustments or removing/installing attachments or accessories.



### Lubrication

Your power tool requires no additional lubrication.





## Cleaning



**WARNING:** Blow dirt and dust out of the main housing with dry air as often as dirt is seen collecting in and around the air vents. Wear approved eye protection and approved dust mask when performing this procedure.



**WARNING:** Never use solvents or other harsh chemicals for cleaning the non-metallic parts of the tool. These chemicals may weaken the materials used in these parts. Use a cloth dampened only with water and mild soap. Never let any liquid get inside the tool; never immerse any part of the tool into a liquid.

## CHARGER CLEANING INSTRUCTIONS



**WARNING:** Shock hazard. Disconnect the charger from the AC outlet before cleaning. Dirt and grease may be removed from the exterior of the charger using a cloth or soft non-metallic brush. Do not use water or any cleaning solutions.

## Optional accessories



**WARNING:** Since accessories, other than those offered by DEWALT, have not been tested with this product, use of such accessories with this tool could be hazardous. To reduce the risk of injury, only DEWALT, recommended accessories should be used with this product.

Consult your dealer for further information on the appropriate accessories.

## Protecting the Environment



Separate collection. This product must not be disposed of with normal household waste.

Should you find one day that your BTI product needs replacement, or if it is of no further use to you, do not dispose of it with household waste. Make this product available for separate collection.



Separate collection of used products and packaging allows materials to be recycled and used again. Re-use of recycled materials helps prevent environmental pollution and reduces the demand for raw materials.

Local regulations may provide for separate collection of electrical products from the household, at municipal waste sites or by the retailer when you purchase a new product.

BTI provides a facility for the collection and recycling of BTI products once they have reached the end of their working life. To take advantage of this service please return your product to any authorised repair agent who will collect them on our behalf.

You can check the location of your nearest authorised repair agent by contacting your local BTI office at the address indicated in this manual.



## Rechargeable Battery Pack

This long life battery pack must be recharged when it fails to produce sufficient power on jobs which were easily done before. At the end of its technical life, discard it with due care for our environment:

- Run the battery pack down completely, then remove it from the tool.
- NiCd, NiMH AND Li Ion cells are recyclable. Take them to your dealer or a local recycling station. The collected battery packs will be recycled or disposed of properly.

## GUARANTEE AND GUARANTEE SERVICE

Each tool, spare part or accessory is consistently checked before being dispatched from the manufacturing plant. If, despite this fact, there are any defects, please send the item directly to our Client Services Headquarters or to the nearest service repair shop of the firm BTI.

The guarantee period is 36 months and starts from the day of purchase, which must be proved by the original of the purchase document. During the guarantee period the producer guarantees:

- free removal of possible defects;
- free replacement of all damaged parts;
- free professional servicing.

The requirement is that these are material and/or manufacturing defects and that there has not been any inappropriate operation [of the machine]. Furthermore, only original accessory parts may be used, which BTI has expressly identified as suitable for the operation with BTI machines.

The addresses of repair workshops are given on the reverse side.

## ΣΥΜΠΑΓΗ ΑΣΥΡΜΑΤΑ ΤΡΥΠΑΝΙΑ/ΟΔΗΓΟΙ A-BS 12V-2 και A-BS 14,4V LI ΣΥΜΠΑΓΗ ΑΣΥΡΜΑΤΑ ΤΡΥΠΑΝΙΑ/ΚΡΟΥΣΤΙΚΑ ΔΡΑΠΑΝΑ A-SBS 18V, A-SBS 18V LI και A-SBS 14,4V

### Συγχαρητήρια!

Επιλέξατε ένα εργαλείο ΒΤΙ. Η πολύχρονη εμπειρία, η σχολαστική ανάπτυξη προϊόντων και η καινοτομία, έκαναν τη ΒΤΙ έναν από τους πλέον αξιόπιστους συνεργάτες στον τομέα των επαγγελματικών ηλεκτρικών εργαλείων.

### Τεχνικά δεδομένα

		A-SBS 18V LI	A-SBS 18V	A-BS 14,4V LI	A-SBS 14,4V	A-BS 12V-2
Τάση	V <sub>DC</sub>	18	18	14.4	14.4	12
Τύπος μπαταρίας		Li-Ion	NiCd	Li-Ion	NiCd	NiCd
Ισχύς εξόδου	W	375	400	270	295	240
Ταχύτητα χωρίς φορτίο		0-500	0-500			
1η ταχύτητα	λεπτά <sup>-1</sup>	0-1700	0-1700	0-400	0-400	0-400
2η ταχύτητα	λεπτά <sup>-1</sup>			0-1450	0-1450	0-1450
Ρυθμός κρούσης						
1η ταχύτητα	λεπτά <sup>-1</sup>	0-8500	0-8500	-	0-6800	-
2η ταχύτητα	λεπτά <sup>-1</sup>	0-29000	0-29000	-	0-25000	-
Ρυθμός κρούσης	Nm	41	44	37	40	35
Χωρητικότητα κεντροσφίκτη	mm	13	13	13	13	13
Μέγιστη δυνατότητα διάτρηση						
Ξύλο	mm	38	38	35	35	28
Μέταλλο	mm	13	13	13	13	13
Τοίχος	mm	13	13	-	13	-
Βάρος (χωρίς πακέτο μπαταρίας)	kg	1.46	1.46	1.35	1.45	1.34

		A-SBS 18V LI	A-SBS 18V	A-BS 14,4V LI	A-SBS 14,4V	A-BS 12V-2
$L_{pA}$ (ηχητική πίεση ηχητική πίεση)	dB(A)	83	83	76	83	76
$K_{pA}$ (αβεβαιότητα Κ ηχητικής πίεσης)	dB(A)	3	3	3	3	3
$L_{WA}$ (ηχητική ισχύς)	dB(A)	87	94	87	94	87
$K_{WA}$ (αβεβαιότητα Κ ηχητικής πίεσης)	dB(A)	3	3	3	3	3
Συνολικές τιμές κραδασμών (άθροισμα τριαξονικού φορέα) καθορισμένες σύμφωνα με το πρότυπο EN 60745:						
Τιμή εκπομπής κραδασμών $a_h$						
Διάτρηση μετάλλων						
$a_h D =$	m/s <sup>2</sup>	1.40	1.40	1.15	1.15	1.15
Αβεβαιότητα Κ =	m/s <sup>2</sup>	1.58	1.58	1.70	1.70	1.70
Τιμή εκπομπής κραδασμών $a_h$						
Διάτρηση τσιμέντου						
$a_h D =$	m/s <sup>2</sup>	7.8	7.8	-	-	-
Αβεβαιότητα Κ =	m/s <sup>2</sup>	2.7	2.7	-	-	-

Το επίπεδο κραδασμών που αναφέρεται στο παρόν φύλλο πληροφοριών μετρήθηκε σύμφωνα με μια τυποποιημένη δοκιμή κατά EN 60745 και μπορεί να χρησιμοποιηθεί για τη σύγκριση ενός εργαλείου με κάποιο άλλο. Μπορεί να χρησιμοποιηθεί για μια προκαταρκτική αξιολόγηση της έκθεσης.



**ΠΡΟΕΙΔΟΠΟΙΗΣΗ:** Το δηλωμένο επίπεδο κραδασμών αφορά στις κύριες εφαρμογές του εργαλείου. Ωστόσο αν το εργαλείο χρησιμοποιείται για διαφορετικές εφαρμογές, με διαφορετικά αξεσουάρ ή ελλιπή συντήρηση, μπορεί το επίπεδο κραδασμών να διαφέρει. Αυτό μπορεί να μειώσει σημαντικά το επίπεδο έκθεσης κατά τη διάρκεια ολόκληρης της εργασίας.

Μια εκτίμηση της έκθεσης σε κραδασμούς θα πρέπει επίσης να λαμβάνει υπόψη τις φορές που το εργαλείο είναι απενεργοποιημένο ή όταν λειτουργεί αλλά δεν εκτελεί καθαυτή την εργασία. Αυτό μπορεί να μειώσει σημαντικά το επίπεδο έκθεσης κατά τη διάρκεια ολόκληρης της εργασίας.

Προβλέψτε πρόσθετα μέτρα ασφαλείας για την προστασία του χειριστή από τις επιδράσεις των κραδασμών όπως: συντήρηση του εργαλείου και των εξαρτημάτων, διατήρηση της θερμότητας των χεριών, οργάνωση των διαδικασιών εργασίας.

# ΕΛΛΗΝΙΚΑ

Πακέτο μπαταρίας	A-SBS 18V LI	A-BS 14,4V LI	A-SBS 18V	A-SBS 14,4V	A-BS 12V-2
Τύπος μπαταρίας	Li-Ion	Li-Ion	NiCd	NiCd	NiCd
Τάση	$V_{DC}$	18	14,4	18	14,4
Χωρητικότητα	$A_h$	2,0	2,0	2,4	2,4
Βάρος	kg	0,68	0,58	1,0	0,82

Φορτιστής	LG 7,2-18V LI				
Τάση ηλεκτροδότησης	$V_{AC}$	230			
Τύπος μπαταρίας	NiCd/NiMH/Li-Ion				
Κατά προσέγγιση χρόνος φόρτισης	ελάχ.	40 (πακέτα μπαταριών 2,0 Ah)			
Βάρος	kg	0,52			

## Ασφάλειες:

Ευρώπη	για εργαλεία 230 V	ένταση 10 Ampere
Για το Ηνωμένο Βασίλειο και την Ιρλανδία	για εργαλεία 230 V	13 Ampere, στα βύσματα

## Ορισμοί: Οδηγίες ασφαλείας

Οι παρακάτω ορισμοί περιγράφουν το επίπεδο σοβαρότητας για κάθε λέξη ένδειξης. Παρακαλούμε διαβάστε το εγχειρίδιο και προσέξτε αυτά τα σύμβολα.



**ΚΙΝΔΥΝΟΣ:** Καθορίζει μια επικείμενη επικίνδυνη κατάσταση η οποία, εάν δεν αποφευχθεί, **θα** οδηγήσει σε **θάνατο ή σοβαρό τραυματισμό**.



**ΠΡΟΕΙΔΟΠΟΙΗΣΗ:** Καθορίζει μια ενδεχομένη επικίνδυνη κατάσταση η οποία, εάν δεν αποφευχθεί, **θα μπορούσε** να οδηγήσει σε **θάνατο ή σοβαρό τραυματισμό**.



**ΠΡΟΣΟΧΗ:** Καθορίζει μια ενδεχομένη επικίνδυνη κατάσταση η οποία, εάν δεν αποφευχθεί, **ενδέχεται** να προκαλέσει **ελαφρό ή μέσης σοβαρότητας τραυματισμό**.



**ΠΡΟΣΟΧΗ:** Όταν το εργαλείο χρησιμοποιείται χωρίς το σύμβολο προειδοποίησης ασφαλείας, καθορίζει μια ενδεχομένη επικίνδυνη κατάσταση η οποία, εάν δεν αποφευχθεί, **ενδέχεται** να επιφέρει **ζημία σε περιουσιακά στοιχεία**.



Υποδηλώνει κίνδυνο ηλεκτροπληξίας.



Υποδηλώνει κίνδυνο φωτιάς.

## Δήλωση συμμόρφωσης με τις οδηγίες της E.E.



**A-SBS 18V, A-SBS 18V LI, A-SBS 14,4V, A-BS 14,4V LI, A-BS 12V-2**

Η εταιρεία BTI δηλώνει ότι αυτά τα προϊόντα που περιγράφονται στην ενότητα «τεχνικά δεδομένα» έχουν σχεδιαστεί σε συμμόρφωση με το εξής πρότυπο: 98/37/EOK (έως 28 Δεκ. 2009), 2004/108/EK, 2006/42/EK (από τις 29 Δεκ. 2009), 2006/95/EK, EN 55014-1, EN 55014-2, EN 60745-1, EN 60745-2-1, EN 60745-2-2.

Για περισσότερες πληροφορίες, επικοινωνήστε με την εταιρεία BTI στην παρακάτω διεύθυνση, ή ανατρέξτε στο πίσω μέρος του εγχειριδίου.

J. Dietz  
General Manager

i.V. G. Hub  
Purchasing Manager

BTI Befestigungstechnik GmbH  
D-74653 Ingelfingen, 05/2008

Ο κάτωθι υπογεγραμμένος είναι ο αρμόδιος για τη σύνταξη του τεχνικού φακέλου και πραγματοποιεί την παρούσα δήλωση εκ μέρους της εταιρείας ΒΤΙ.



**ΠΡΟΕΙΔΟΠΟΙΗΣΗ:** Για μείωση του κινδύνου τραυματισμού, διαβάστε το εγχειρίδιο οδηγιών.

## Γενικές προειδοποιήσεις ασφαλείας ηλεκτρικού εργαλείου



**ΠΡΟΕΙΔΟΠΟΙΗΣΗ!** Διαβάστε όλες τις προειδοποιήσεις ασφαλείας και όλες τις οδηγίες. Εάν δεν τηρηθούν οι προειδοποιήσεις και οδηγίες, αυτό μπορεί να έχει ως αποτέλεσμα ηλεκτροπληξία, φωτιά ή/και σοβαρό τραυματισμό.

### ΦΥΛΑΞΤΕ ΟΛΕΣ ΤΙΣ ΠΡΟΕΙΔΟΠΟΙΗΣΕΙΣ ΚΑΙ ΟΔΗΓΙΕΣ ΓΙΑ ΜΕΛΛΟΝΤΙΚΗ ΑΝΑΦΟΡΑ.

Ο όρος “ηλεκτρικό εργαλείο” σε όλες τις προειδοποιήσεις, αναφέρεται σε εργαλείο ηλεκτροδοτούμενο (με καλώδιο) από την κύρια παροχή ηλεκτροδότησης, ή σε εργαλείο με ασύρματη δυνατότητα λειτουργίας (με μπαταρία).

#### 1) ΑΣΦΑΛΕΙΑ ΧΩΡΟΥ ΕΡΓΑΣΙΑΣ

- α) Διατηρείτε το χώρο εργασίας καθαρό και καλά φωτισμένο. Οι μη τακτοποιημένοι ή σκοτεινοί χώροι, αποτελούν αιτίες ατυχημάτων.
- β) Μη λειτουργείτε ηλεκτρικά εργαλεία σε χώρους με εκρηκτική ατμόσφαιρα, όπως παρουσία εύφλεκτων υγρών, αερίων, ή σκόνης. Τα ηλεκτρικά εργαλεία παράγουν σπινθήρες που μπορεί να προκαλέσουν ανάφλεξη της εν λόγω σκόνης ή ατμών.
- γ) Απομακρύνετε τα παιδιά και άλλα περαστικά άτομα κατά τη χρήση ενός ηλεκτρικού εργαλείου. Τυχόν παρόντες που αποσπούν την προσοχή σας, μπορεί να προκαλέσουν απώλεια ελέγχου.

#### 2) ΗΛΕΚΤΡΙΚΗ ΑΣΦΑΛΕΙΑ

- α) Τα βύσματα των ηλεκτρικών εργαλείων πρέπει να ταιριάζουν με τις πρίζες. Μην τροποποιείτε ποτέ το βύσμα ηλεκτροδότησης με οποιονδήποτε τρόπο. Μη χρησιμοποιείτε οποιαδήποτε βύσματα προσαρμογέα με γειωμένα (με γείωση εδάφους) ηλεκτρικά εργαλεία. Τα μη τροποποιημένα βύσματα και οι ταιριαστές πρίζες μειώνουν τον κίνδυνο ηλεκτροπληξίας.
- β) Αποφύγετε την επαφή του σώματός σας με γειωμένες επιφάνειες όπως σωλήνες, καλοριφέρ, εστίες κουζινών και ψυγεία. Ο κίνδυνος ηλεκτροπληξίας αυξάνεται όταν το σώμα σας είναι γειωμένο.

- γ) **Μην εκθέτετε τα ηλεκτρικά εργαλεία στη βροχή ή σε συνθήκες υγρής ατμόσφαιρας.** Η είσοδος νερού σε ηλεκτρικό εργαλείο αυξάνει τον κίνδυνο ηλεκτροπληξίας.
- δ) **Μην κακομεταχειρίζεστε το καλώδιο. Μη χρησιμοποιείτε ποτέ το καλώδιο για τη μεταφορά, τράβηγμα, ή αποσύνδεση του ηλεκτρικού εργαλείου. Διατηρείτε το μακριά από θερμότητα, ελαιώδεις ουσίες, αιχμηρά αντικείμενα ή γωνίες, ή μετακινούμενα εξαρτήματα.** Καλώδια που έχουν υποστεί ζημιά ή που είναι “μπερδεμένα”, αυξάνουν τον κίνδυνο ηλεκτροπληξίας.
- ε) **Όταν χρησιμοποιείτε ένα ηλεκτρικό εργαλείο σε εξωτερικό χώρο, χρησιμοποιείτε καλώδιο επέκτασης κατάλληλο για χρήση σε εξωτερικό χώρο.** Η χρήση καλώδιου κατάλληλου για εξωτερική χρήση μειώνει τον κίνδυνο ηλεκτροπληξίας.
- στ) **Εάν είναι αναπόφευκτη η λειτουργία ηλεκτρικού εργαλείου σε χώρο με υψηλή υγρασία, χρησιμοποιήστε παροχή ηλεκτροδότησης με ασφάλεια διαρροής ηλεκτρικού ρεύματος (RCD).** Η χρήση της RCD μειώνει τον κίνδυνο ηλεκτροπληξίας.
- 3) **ΠΡΟΣΩΠΙΚΗ ΑΣΦΑΛΕΙΑ**
  - α) **Παραμείνετε σε εγρήγορση, προσέχετε τι κάνετε και χρησιμοποιείτε την κοινή λογική κατά τη χρήση ενός ηλεκτρικού εργαλείου. Μη χρησιμοποιείτε οποιοδήποτε ηλεκτρικό εργαλείο εάν είστε κουρασμένοι (-η), ή υπό την επήρεια ναρκωτικών, αλκοόλ, ή φαρμάκων.** Μια τυχόν στιγμή απόσπασης της προσοχής σας καθώς χειρίζεστε ηλεκτρικά εργαλεία, μπορεί να επιφέρει σοβαρό προσωπικό τραυματισμό.
  - β) **Χρησιμοποιήστε προσωπικό προστατευτικό εξοπλισμό. Φοράτε πάντα προστατευτικά γυαλιά. Η χρήση προστατευτικού εξοπλισμού όπως αναπνευστικής μάσκας, αντιπολιοθητικών υποδημάτων, κράνους, ή προστατευτικών ακουστικών για τις κατάλληλες συνθήκες, θα μειώσει τους προσωπικούς τραυματισμούς.**
  - γ) **Αποτρέψτε τυχόν ακούσια εκκίνηση του εργαλείου. Εξασφαλίστε ότι ο διακόπτης είναι κλειστός (θέση off) πριν συνδέσετε το εργαλείο στην πρίζα ή/και στο πακέτο μπαταρίας καθώς και πριν σηκώσετε ή μεταφέρετε το εργαλείο. Η μεταφορά ηλεκτρικών εργαλείων με το δάκτυλό σας στο διακόπτη, ή η σύνδεση στην πρίζα εργαλείων με ανοικτό (θέση on) διακόπτη, αποτελούν αιτίες ατυχημάτων.**
  - δ) **Αφαιρέστε οποιοδήποτε κλειδί ή ρυθμιστικό κλειδί πριν ενεργοποιήσετε το ηλεκτρικό εργαλείο. Ένα κλειδί ή ρυθμιστικό κλειδί που έχει αφεθεί προσαρτημένο σε κινητό τμήμα του**

## ΕΛΛΗΝΙΚΑ

ηλεκτρικού εργαλείου, μπορεί να προκαλέσει προσωπικό τραυματισμό.

- ε) **Μην προσπαθήσετε να φτάσετε απομακρυσμένα σημεία. Διατηρείτε συνεχώς σταθερό πάτημα και ισορροπία.** Αυτό σας δίνει τη δυνατότητα καλύτερου ελέγχου του ηλεκτρικού εργαλείου σε απροσδόκητες καταστάσεις.
- στ) **Φοράτε τον κατάλληλο ρουχισμό. Μη φοράτε χαλαρά ρούχα ή κοσμήματα. Διατηρείτε τα μαλλιά σας, τα ρούχα και τα γάντια μακριά από κινούμενα εξαρτήματα.** Τα χαλαρά ρούχα, τα κοσμήματα ή τα μακριά μαλλιά μπορεί να εμπλακούν στα κινούμενα εξαρτήματα.
- ζ) **Εάν διατίθενται συσκευές για τη σύνδεση εκβολής σκόνης και εγκαταστάσεων συλλογής, βελτιωθείτε ότι έχουν συνδεθεί σωστά και χρησιμοποιούνται κατάλληλα.** Η χρήση συσκευής συλλογής σκόνης μπορεί να μειώσει τους σχετιζόμενους με σκόνη κινδύνους.
- 4) **ΧΡΗΣΗ ΚΑΙ ΦΡΟΝΤΙΔΑ ΤΟΥ ΗΛΕΚΤΡΙΚΟΥ ΕΡΓΑΛΕΙΟΥ**
  - α) **Μην χρησιμοποιείτε με υπερβολική δύναμη το ηλεκτρικό εργαλείο. Χρησιμοποιήστε το κατάλληλο εργαλείο για την εφαρμογή σας.** Το σωστά επιλεγμένο ηλεκτρικό εργαλείο θα εκτελέσει καλύτερα και ασφαλέστερα το έργο του όταν χρησιμοποιηθεί με το ρυθμό για τον οποίο προορίζεται.
  - β) **Μην χρησιμοποιείτε το ηλεκτρικό εργαλείο εάν ο διακόπτης (on-off) δεν λειτουργεί.** Οποιοδήποτε εργαλείο δεν μπορεί να ελεγχθεί μέσω του διακόπτη του, είναι επικίνδυνο και πρέπει να επισκευαστεί.
  - γ) **Αποσυνδέστε το βύσμα από την πρίζα ή και το πακέτο μπαταρίας από το ηλεκτρικό εργαλείο πριν κάνετε οποιοσδήποτε ρυθμίσεις, αλλαγές παρελκομένων, ή πριν αποθηκεύσετε οποιοδήποτε ηλεκτρικό εργαλείο.** Αυτού του είδους τα μέτρα ασφαλείας μειώνουν τον κίνδυνο απροσδόκητης λειτουργίας του ηλεκτρικού εργαλείου.
  - δ) **Αποθηκεύστε όποιο ηλεκτρικό εργαλείο δεν χρησιμοποιείτε μακριά από μέρη όπου μπορούν να το φτάσουν παιδιά και μην επιτρέψετε τη χρήση του ηλεκτρικού εργαλείου σε άτομα που δεν είναι εξοικειωμένα με αυτό ή με τις οδηγίες χρήσης του.** Τα ηλεκτρικά εργαλεία είναι επικίνδυνα όταν χρησιμοποιούνται από μη εκπαιδευμένους χειριστές.
  - ε) **Συντήρηση ηλεκτρικών εργαλείων.** Ελέγξτε για τυχόν εσφαλμένη ευθυγράμμιση ή στρέβλωση κινούμενων εξαρτημάτων, για τυχόν θραύση εξαρτημάτων και για οποιοσδήποτε άλλες καταστάσεις που μπορεί να επηρεάσουν τη

λειτουργία του ηλεκτρικού εργαλείου. Εάν το ηλεκτρικό εργαλείο έχει υποστεί ζημιά, φροντίστε για την επισκευή του πριν το χρησιμοποιήσετε. Πολλά ατυχήματα έχουν προκληθεί από ηλεκτρικά εργαλεία που δεν έχουν συντηρηθεί κατάλληλα.

- στ) **Διατηρείτε τα εργαλεία κοπής αιχμηρά και καθαρά.** Τα κατάλληλα συντηρημένα εργαλεία κοπής με αιχμηρά άκρα κοπής έχουν μικρότερες πιθανότητες λυγίσματος κατά τη λειτουργία και ελέγχονται ευκολότερα.
- ζ) **Χρησιμοποιήστε το ηλεκτρικό εργαλείο, τα παρελκόμενα και τις μύτες του κλπ σύμφωνα με τις παρούσες οδηγίες, λαμβάνοντας υπόψη τις συνθήκες εργασίας και την εργασία που πρόκειται να πραγματοποιηθεί.** Η χρήση ενός ηλεκτρικού εργαλείου για εργασίες διαφορετικές απ' αυτές για τις οποίες προορίζεται, μπορεί να δημιουργήσει επικίνδυνη κατάσταση.
- 5) **ΧΡΗΣΗ ΚΑΙ ΦΡΟΝΤΙΔΑ ΜΠΑΤΑΡΙΩΝ**
  - α) **Επαναφορτίστε μόνο με το φορτιστή που καθορίζεται από τον κατασκευαστή.** Φορτιστής που είναι κατάλληλος για ένα τύπο πακέτου μπαταριών, μπορεί να δημιουργήσει κίνδυνο φωτιάς όταν χρησιμοποιείται με μη συμβατό πακέτο μπαταριών.
  - β) **Χρησιμοποιείτε ηλεκτρικά εργαλεία μόνο με ειδικά καθορισμένα πακέτα μπαταριών.** Η χρήση οποιωνδήποτε άλλων πακέτων μπαταριών μπορεί να προκαλέσει κίνδυνο τραυματισμού ή και φωτιάς.
  - γ) **Όταν δεν χρησιμοποιείτε το πακέτο μπαταριών, διατηρείτε το μακριά από άλλα μεταλλικά αντικείμενα όπως συνδετήρες χαρπού, νομίσματα, κλειδιά, καρφιά, βίδες, ή άλλα μικρά μεταλλικά αντικείμενα που μπορεί να προκαλέσουν ηλεκτρική επαφή μεταξύ των δύο ακροδεκτών του πακέτου μπαταριών.** Η βραχυκύκλωση των ακροδεκτών της μπαταρίας μπορεί να προκαλέσει εγκαύματα ή και φωτιά.
  - δ) **Κάτω από συνθήκες κακομεταχείρισης, μπορεί να εκτοξευτεί υγρό από τη μπαταρία. Αποφύγετε την επαφή με το υγρό αυτό. Εάν έλθετε σ' επαφή κατά λάθος, ξεπλύνετε με άφθονο νερό. Επιπλέον αυτού, σε περίπτωση που το υγρό έλθει σ' επαφή με τα μάτια σας, αναζητήστε αμέσως ιατρική βοήθεια.** Το υγρό που εκτοξεύεται από τη μπαταρία μπορεί να προκαλέσει ερεθισμό ή εγκαύματα.
  - 6) **ΣΥΝΤΗΡΗΣΗ (ΣΕΡΒΙΣ)**
    - α) **Φροντίστε όπως η συντήρηση του ηλεκτρικού εργαλείου πραγματοποιείται από πιστοποιημένο για επισκευές άτομο, με τη χρήση των ταυτόσημων μόνο ανταλλακτικών.** Αυτό θα εξασφαλίσει τη διατήρηση της ασφαλείας του ηλεκτρικού εργαλείου.

## ΠΡΟΣΘΕΤΟΙ ΣΥΓΚΕΚΡΙΜΕΝΟΙ ΚΑΝΟΝΙΣΜΟΙ ΑΣΦΑΛΕΙΑΣ

### Προειδοποιήσεις ασφαλείας τρυπανιού/ οδηγού/κρουστικού δραπάνου

- **Να φοράτε προστατευτικά αυτιών, όταν χρησιμοποιείτε κρουστικά δράπανα.** Η έκθεση στο θόρυβο ενδέχεται να προκαλέσει απώλεια ακοής.
- **Κρατάτε τα ηλεκτρικά εργαλεία από τις μονωμένες επιφάνειες λαβής, όταν πραγματοποιείτε μια εργασία κατά την οποία το εργαλείο κοπής ενδέχεται να έρθει σε επαφή με μη εμφανή καλωδίωση ή με το ίδιο το καλώδιο ηλεκτροδότησης του.** Εάν το παρελκόμενο κοπής έρθει σ' επαφή με ηλεκτροφόρο καλώδιο, μπορεί να εκθέσει τα μεταλλικά εξαρτήματα του ηλεκτρικού εργαλείου σε ηλεκτρική τάση και να προκαλέσει την ηλεκτροπληξία του χειριστή.
- **Να χρησιμοποιείτε τις βιοθητικές χειρολαβές που παρέχονται με το εργαλείο.** Η απώλεια ελέγχου ενδέχεται να προκαλέσει προσωπικό τραυματισμό.
- **Χρησιμοποιήστε σφιγκτήρες ή κάποιον άλλο πρακτικό τρόπο, για να ασφαλίσετε και υποστηρίξετε το τεμάχιο εργασίας σε σταθερή πλατφόρμα.** Η σταθεροποίηση του τεμαχίου εργασίας μόνο με το χέρι σας ή με το σώμα σας δημιουργεί ασάθεια και πιθανή απώλεια ελέγχου.
- **Φοράτε ωασιπίδες κατά την παρατεταμένη χρήση του κρουστικού δραπάνου.** Η παρατεταμένη έκθεση σε θόρυβο υψηλής έντασης μπορεί να προκαλέσει κώφωση. Μπορεί να προκύψει προσωρινή απώλεια ακοής ή σοβαρή ζημιά στο τύμπανο του αυτιού από ήχους υψηλής έντασης λόγω χρήσης του κρουστικού δραπάνου.
- **Να φοράτε προστατευτικά γυαλιά ή άλλο είδος προστασίας για τα μάτια.** Οι εργασίες σφουρηλάτησης και διάτρησης προκαλούν αιωρούμενα σωματίδια. Τα αιωρούμενα σωματίδια ενδέχεται να προκαλέσουν μόνιμες βλάβες στα μάτια.
- **Οι μύτες τρυπανισμού και τα εργαλεία θερμαίνονται κατά τη χρήση.** Όταν τα αγγίζετε, να φοράτε γάντια.

### Ετικέτες στο εργαλείο ΘΕΣΗ ΚΩΔΙΚΟΥ ΗΜΕΡΟΜΗΝΙΑΣ

Ο κωδικός ημερομηνίας, ο οποίος περιλαμβάνει επίσης το έτος κατασκευής, είναι εκτυπωμένος εντός της επιφάνειας του περιβλήματος, στο σημείο που σχηματίζει την άρθρωση προσαρμογής μεταξύ του εργαλείου και της μπαταρίας!

Παράδειγμα:

2007 XX XX  
Έτος κατασκευής

### Σημαντικές οδηγίες ασφαλείας για όλους τους φορτιστές μπαταριών

**ΦΥΛΑΞΤΕ ΑΥΤΕΣ ΤΙΣ ΟΔΗΓΙΕΣ:** Το παρόν εγχειρίδιο περιέχει σημαντικές οδηγίες ασφαλείας και λειτουργίας για το φορτιστή 9023348.

- Πριν από τη χρήση του φορτιστή, διαβάστε όλες τις οδηγίες και τις σημειώσεις προειδοποιήσεων στο φορτιστή, τις μπαταρίες και το προϊόν που χρησιμοποιεί τις μπαταρίες.



**ΚΙΝΔΥΝΟΣ:** Κίνδυνος ηλεκτροπληξίας. Οι ακροδέκτες φόρτισης έχουν τάση 230 volt. Μην αγγίζετε με αντικείμενα που είναι αγωγοί ηλεκτρισμού. Μπορεί να υποστείτε ηλεκτροπληξία.



**ΠΡΟΕΙΔΟΠΟΙΗΣΗ:** Κίνδυνος ηλεκτροπληξίας. Μην επιτρέπετε την εισροή οποιουδήποτε υγρού εντός του φορτιστή. Ενδέχεται να προκληθεί ηλεκτροπληξία.



**ΠΡΟΣΟΧΗ:** Κίνδυνος εγκαυμάτων. Για τη μείωση του κινδύνου τραυματισμών, φορτίζετε μόνο τις επαναφορτιζόμενες μπαταρίες της ΒΤΙ. Άλλοι τύποι μπαταριών ενδέχεται να εκραγούν προκαλώντας προσωπικό τραυματισμό και ζημιές.



**ΠΡΟΣΟΧΗ:** Υπό συγκεκριμένες συνθήκες, με το φορτιστή συνδεδεμένο στην παροχή ηλεκτροδότησης, οι εκτεθειμένες επαφές φόρτισης εντός του φορτιστή ενδέχεται να βραχυκυκλώσουν από την ύπαρξη ξένου υλικού. Τα ξένα υλικά που αποτελούν αγωγούς ηλεκτρικού ρεύματος, συμπεριλαμβανομένων μεταξύ άλλων άχρου σιδήρου, αλουμινοχαρτου ή οποιασδήποτε συσώρευσης μεταλλικών σωματιδίων, θα πρέπει να διατηρούνται μακριά από τις υποδοχές φόρτισης. Αποσυνδέετε πάντα το φορτιστή από την παροχή ηλεκτροδότησης, όταν δεν υπάρχει μπαταρία στην υποδοχή φόρτισης. Αποσυνδέετε το φορτιστή, προτού επιχειρήσετε τον καθαρισμό του.

- **ΜΗΝ επιχειρείτε τη φόρτιση της μπαταρίας με οποιοσδήποτε άλλο φορτιστή εκτός απ' αυτούς που αναφέρονται στο εγχειρίδιο.** Ο φορτιστής και η μπαταρία είναι ειδικά σχεδιασμένα έτσι, ώστε να λειτουργούν μαζί.

## ΕΛΛΗΝΙΚΑ

- Αυτοί οι φορτιστές δεν προορίζονται για καμία άλλη χρήση πέρα από τη φόρτιση των επαναφορτιζόμενων μπαταριών της ΒΤΙ. Οποιοσδήποτε άλλες χρήσεις ενέχουν τον κίνδυνο πρόκλησης φωτιάς ή ηλεκτροπληξίας.
- Μην εκθέτετε το φορτιστή σε βροχή ή χιόνι.
- Τραβάτε το καλώδιο από το φως και όχι από το ίδιο το καλώδιο, όταν αποσυνδέετε το φορτιστή. Αυτό θα μειώσει τον κίνδυνο τυχόν ζημιάς στο βύσμα και το καλώδιο.
- Βεβαιωθείτε ότι το καλώδιο βρίσκεται σε θέση όπου δεν μπορείτε να το πατήσετε, να σκοντάψετε σε αυτό ή να υποστεί οποιαδήποτε ζημιά ή φθορά.
- Μην χρησιμοποιείτε καλώδιο επέκτασης, εκτός κι αν είναι απολύτως αναγκαίο. Η χρήση ακατάλληλου καλωδίου επέκτασης ενδέχεται να προκαλέσει κίνδυνο φωτιάς ή ηλεκτροπληξίας.
- Εάν χρησιμοποιείτε καλώδιο επέκτασης, αυτό πρέπει να έχει το κατάλληλο μέγεθος (AWG ή American Wire Gauge) για λόγους ασφαλείας. Όσο μικρότερος είναι ο αριθμός gauge του καλωδίου, τόσο μεγαλύτερη η χωρητικότητα του, για παράδειγμα, ένα καλώδιο 16 gauge έχει μεγαλύτερη χωρητικότητα από ένα καλώδιο 18 gauge. Όταν χρησιμοποιείτε περισσότερα από ένα καλώδια επέκτασης για το συνολικό μήκος που θέλετε, βεβαιωθείτε ότι κάθε ανεξάρτητη επέκταση διαθέτει τουλάχιστον το ελάχιστο μέγεθος καλωδίου που απαιτείται.
- Μην τοποθετείτε οποιοδήποτε αντικείμενο στο επάνω μέρος του φορτιστή και μην τοποθετείτε το φορτιστή σε μαλακή επιφάνεια που θα μπορούσε να καλύψει τις γρίλιες εξαερισμού και να προκαλέσει εσωτερική υπερθέρμανση. Τοποθετείτε το φορτιστή σε θέση μακριά από οποιαδήποτε πηγή θερμότητας. Ο φορτιστής εξαερίζεται μέσω εγκοπών στο επάνω και κάτω τμήμα του περιβλήματος.
- Μην λειτουργείτε το φορτιστή με καλώδιο ή φως ηλεκτροδότησης που έχει υποστεί ζημιά—αλλά αντικαταστήστε τα αμέσως.
- Μην λειτουργείτε το φορτιστή, εάν έχει υποστεί απότομο χτύπημα, έχει πέσει κάτω ή έχει υποστεί οποιαδήποτε άλλη ζημιά. Προσκομίστε τον σε εξουσιοδοτημένο κέντρο συντήρησης.
- Μην αποσυναρμολογείτε το φορτιστή. Προσκομίστε τον σε εξουσιοδοτημένο κέντρο συντήρησης, όταν απαιτείται συντήρηση ή επισκευή του. Τυχόν λανθασμένη συναρμολόγηση ενδέχεται να οδηγήσει σε ηλεκτροπληξία ή φωτιά.

- Αποσυνδέστε το φορτιστή από την πρίζα, προτού επιχειρήσετε οποιοδήποτε καθαρισμό του. Αυτό θα μειώσει τον κίνδυνο ηλεκτροπληξίας. Η αφαίρεση της μπαταρίας δεν θα μειώσει αυτό τον κίνδυνο.
- Μην επιχειρείτε ΠΟΤΕ να συνδέσετε μεταξύ τους 2 φορτιστές.
- Ο φορτιστής είναι σχεδιασμένος για να λειτουργεί με τυπική ηλεκτρική ισχύ παρεχόμενη από οικιακό ρεύμα 230 V. Μην επιχειρήσετε να τον χρησιμοποιήσετε με οποιαδήποτε άλλη τάση. Αυτό δεν ισχύει για τον φορτιστή οχημάτων.

### ΦΥΛΑΞΤΕ ΑΥΤΕΣ ΤΙΣ ΟΔΗΓΙΕΣ

### Φορτιστές

Ο φορτιστής 9023348 δέχεται μπαταρίες NiCd, NiMH ή Li-Ion 7,2 – 18 V.

Οι φορτιστές αυτοί δεν απαιτούν προσαρμογή και είναι σχεδιασμένοι για εύκολη λειτουργία.

### Διαδικασία φόρτισης



**ΚΙΝΔΥΝΟΣ:** Κίνδυνος ηλεκτροπληξίας. Οι ακροδέκτες φόρτισης έχουν τάση 230 volt. Μην αγγίζετε με αντικείμενα που είναι αγωγοί ηλεκτρισμού. Κίνδυνος ηλεκτροπληξίας.

1. Συνδέστε το φορτιστή (f) σε μία κατάλληλη έξοδο πριν εισάγετε τις μπαταρίες.
2. Εισαγάγετε το πακέτο μπαταρίας (g) στο φορτιστή. Θα αναβοσβήνει συνεχώς η κόκκινη λυχνία (φόρτισης), υποδεικνύοντας ότι έχει αρχίσει ο κύκλος φόρτισης.
3. Η κόκκινη ενδεικτική λυχνία υποδεικνύει ότι η φόρτιση έχει ολοκληρωθεί, όταν παραμένει συνεχώς αναμμένη. Το πακέτο έχει φορτιστεί πλήρως και μπορεί να χρησιμοποιηθεί αμέσως ή να παραμείνει μέσα στο φορτιστή.

### Διαδικασία φόρτισης

Αναφερθείτε στον παρακάτω πίνακα για την κατάσταση φόρτισης της μπαταρίας.

Κατάσταση φόρτισης	
φορτίζει	-----
πλήρης φόρτιση	=====
καθυστέρηση	
θερμής/ ψυχρής μπαταρίας	-----
αντικατάσταση της μπαταρίας	*****
πρόβλημα	*****



## Αυτόματη ανανέωση

Η λειτουργία αυτόματης ανανέωσης θα εξισορροπήσει ή θα αντισταθμίσει τις ανεξάρτητες κυψέλες της μπαταρίας στη μέγιστη χωρητικότητά τους. Οι μπαταρίες πρέπει να ανανεώνονται εβδομαδιαίως ή κάθε φορά που η μπαταρία δεν έχει πια την ίδια απόδοση.

Για να ανανεώσετε τη μπαταρία, τοποθετήστε τη μπαταρία στο φορτιστή ως συνήθως. Αφήστε τη μπαταρία στο φορτιστή για τουλάχιστον 8 ώρες.

## Καθυστέρηση θερμής/ψυχρής μπαταρίας

Εάν ο φορτιστής εντοπίσει μια μπαταρία που είναι πολύ θερμή ή ψυχρή, θα ενεργοποιήσει αυτόματα μια καθυστέρηση θερμής/ψυχρής μπαταρίας, καθυστερώντας έτσι τη φόρτιση, έως ότου η μπαταρία φτάσει στην κατάλληλη θερμοκρασία. Ο φορτιστής θα αλλάξει τότε αυτόματα λειτουργία, σε λειτουργία φόρτισης. Αυτή η λειτουργία εξασφαλίζει τη μέγιστη διάρκεια ζωής για τη μπαταρία.

## ΜΕΓΑΛΗΣ ΕΚΤΑΣΗΣ ΑΠΟΦΟΡΤΙΣΗ

Η μπαταρία είναι προστατευμένη από αποφόρτισης μεγάλης έκτασης, όταν χρησιμοποιείται στο εργαλείο.

## Σημαντικές οδηγίες ασφαλείας για όλες τις μπαταρίες

Όταν παραγγέλνετε ανταλλακτικά πακέτα μπαταριών, βεβαιωθείτε να συμπεριλάβετε στην παραγγελία σας τον αριθμό καταλόγου και την τάση λειτουργίας. Συμβουλευτείτε τον πίνακα στο τέλος αυτού του εγχειριδίου για πληροφορίες σχετικά με τη συμβατότητα φορτιστών και πακέτων μπαταριών.

Η μπαταρία δεν είναι πλήρως φορτισμένο, όταν το αποσυνσκευάζετε. Πριν από τη χρήση του πακέτου μπαταριών και του φορτιστή, διαβάστε τις παρακάτω οδηγίες ασφαλείας. Κατόπιν, ακολουθήστε τις περιγραφόμενες διαδικασίες φόρτισης.

### ΔΙΑΒΑΣΤΕ ΟΛΕΣ ΤΙΣ ΟΔΗΓΙΕΣ

- **Μη λειτουργείτε ή χρησιμοποιείτε οποιαδήποτε μπαταρία σε χώρους με εκρηκτική ατμόσφαιρα, όπως παρουσία εύφλεκτων υγρών, αερίων, ή σκόνης.** Η εισαγωγή ή αφαίρεση της μπαταρίας από το φορτιστή ενδέχεται να προκαλέσει ανάφλεξη της σκόνης ή των ατμών.
- Φορτίζετε τις μπαταρίες μόνο σε φορτιστές BTI.
- **ΜΗΝ** ρίχνετε ή βυθίζετε σε νερό ή άλλα υγρά.
- **Μην αποθηκεύετε ή χρησιμοποιείτε το εργαλείο και τις μπαταρίες σε μέρη όπου η θερμοκρασία ενδέχεται να φτάσει ή να ξεπεράσει τους 40 °C (105 °F) (όπως έξω από υπόστεγα ή μεταλλικά κτίρια το καλοκαίρι).**



**ΚΙΝΔΥΝΟΣ:** Κίνδυνος ηλεκτροπληξίας. Μην επιχειρείτε ποτέ να ανοίξετε μια μπαταρία για οποιονδήποτε λόγο. Εάν μια θήκη μπαταρίας έχει σπάσει ή υποστεί άλλη ζημιά, μην την εισάγετε στο φορτιστή. Μπορεί να υποστείτε ηλεκτροπληξία. Μπαταρίες που έχουν υποστεί ζημιά θα πρέπει να επιστρέφονται στο κέντρο συντήρησης για ανακύκλωση.



**ΠΡΟΕΙΔΟΠΟΙΗΣΗ:** Μην επιχειρείτε ποτέ να ανοίξετε τη μπαταρία για οποιονδήποτε λόγο. Εάν μια θήκη μπαταρίας έχει σπάσει ή υποστεί άλλη ζημιά, μην την τοποθετήσετε στο φορτιστή. Μην σπάτε, ρίχνετε κάτω ή προκαλείτε ζημιά στις μπαταρίες. Μην χρησιμοποιείτε μια μπαταρία ή φορτιστή που έχει υποστεί απότομο χτύπημα, έχει πέσει, έχει πατηθεί από όχημα ή άτομο ή έχει υποστεί ζημιά με οποιονδήποτε άλλο τρόπο (π.χ. έχει διατρηθεί με καρφί, έχει χτυπηθεί με σφυρί ή έχει πατηθεί από οποιοδήποτε άτομο). Κατεστραμμένες μπαταρίες που έχουν υποστεί ζημιά θα πρέπει να επιστρέφονται στο κέντρο συντήρησης για ανακύκλωση.



**ΠΡΟΣΟΧΗ:** Όταν δεν το χρησιμοποιείτε, τοποθετήστε το εργαλείο σε σταθερή επιφάνεια, από την οποία δεν κινδυνεύει να αναποδογυρίσει ή να πέσει. Ορισμένα εργαλεία με μεγάλες μπαταρίες μπορούν να τοποθετηθούν «όρθια» πάνω στις μπαταρίες, αλλά ενδέχεται να ανατραπούν εύκολα.

## ΣΥΓΚΕΚΡΙΜΕΝΕΣ ΟΔΗΓΙΕΣ ΑΣΦΑΛΕΙΑΣ ΓΙΑ ΤΙΣ ΜΠΑΤΑΡΙΕΣ ΝΙΚΕΛΙΟΥ- ΚΑΔΜΙΟΥ (NICD) Η ΝΙΚΕΛΙΟΥ ΥΔΡΙΔΙΟΥ ΜΕΤΑΛΛΟΥ (NIMH)

- **Μην αποτεφρώνετε τη μπαταρία, έστω κι αν έχει υποστεί σοβαρή ζημιά ή έχει φθαρεί πλήρως.** Η μπαταρία μπορεί να εκραγεί, εάν εκτεθεί σε φωτιά.
- **Ενδέχεται να παρουσιαστεί μια μικρή διαρροή υγρού από τους συσσωρευτές της μπαταρίας κάτω από συνθήκες υπερβολικής χρήσης ή θερμοκρασίας.** Αυτό δεν αποτελεί ένδειξη βλάβης. Παρόλα αυτά, εάν σπάσει το εξωτερικό προστατευτικό κάλυμμα:
  - α. Σε περίπτωση που το υγρό της μπαταρίας έλθει σε επαφή με το δέρμα σας, ξεπλύνετε αμέσως με σαπούνι και νερό για μερικά λεπτά.
  - β. Σε περίπτωση που το υγρό της μπαταρίας εισέλθει στα μάτια, ξεπλύνετε αμέσως με καθαρό νερό για τουλάχιστον 10 λεπτά και αναζηήστε αμέσως ιατρική βοήθεια. **(Ιατρική σημείωση:** Το υγρό αποτελεί διάλυμα 25-35% υδροξειδίου του καλίου.)

# ΕΛΛΗΝΙΚΑ

## ΕΙΔΙΚΕΣ ΟΔΗΓΙΕΣ ΑΣΦΑΛΕΙΑΣ ΓΙΑ ΤΙΣ ΜΠΑΤΑΡΙΕΣ ΙΟΝΤΩΝ ΛΙΘΙΟΥ (LI-ION)

- **Μην αποτεφρώνετε τη μπαταρία, έστω κι αν έχει υποστεί σοβαρή ζημιά ή έχει φθαρεί πλήρως.** Η μπαταρία μπορεί να εκραγεί, εάν εκτεθεί σε φωτιά. Όταν οι μπαταρίες ιόντων λιθίου καίγονται, δημιουργούνται τοξικά αέρια και υλικά.
- **Αν τα περιεχόμενα της μπαταρίας έλθουν σε επαφή με το δέρμα, ξεπλύνετε αμέσως με σαπούνι και νερό.** Αν το υγρό της μπαταρίας εισέλθει στα μάτια, ξεπλύνετέ τα με άφθονο νερό για 15 λεπτά, μέχρι να υποχωρήσει ο ερεθισμός. Αν χρειάζεται ιατρική παρακολούθηση, ο ηλεκτρολύτης της μπαταρίας αποτελείται από ένα μείγμα υγρών οργανικών ανθράκων και αλάτων λιθίου.
- **Τα περιεχόμενα των ανοιχτών μπαταριών ενδέχεται να προκαλέσουν αναπνευστικά προβλήματα.** Αναπνεύστε καθαρό αέρα. Σε περίπτωση που τα συμπτώματα επιμεινούν, αναζητήστε ιατρική συμβουλή.



**ΠΡΟΕΙΔΟΠΟΙΗΣΗ:** Κίνδυνος εγκαυμάτων. Το υγρό της μπαταρίας ενδέχεται να εκραγεί, αν εκτεθεί σε φωτιά ή σπινθήρα.

### Καπάκι της μπαταρίας (εικ. 3)

Διατίθεται προστατευτικό καπάκι μπαταρίας για την προστασία των ακροδεκτών της μπαταρίας που δεν χρησιμοποιείται. Εάν δεν τοποθετήσετε αυτό το προστατευτικό καπάκι, τυχόν χαλαρά μεταλλικά αντικείμενα θα μπορούσαν να βραχυκυκλώσουν τις επαφές, προκαλώντας κίνδυνο πυρκαγιάς και ζημιά στη μπαταρία.

1. Αφαιρέστε το προστατευτικό καπάκι της μπαταρίας, προτού τοποθετήσετε τη μπαταρία στο φορτιστή ή στο εργαλείο (Εικ. 3Α).
2. Τοποθετήστε το προστατευτικό καπάκι πάνω από τις επαφές αμέσως μετά την αφαίρεση της μπαταρίας από το φορτιστή ή το εργαλείο (Εικ. 3Β).



**ΠΡΟΕΙΔΟΠΟΙΗΣΗ:** Βεβαιωθείτε ότι το προστατευτικό καπάκι της μπαταρίας είναι τοποθετημένο, προτού αποθηκεύσετε ή μεταφέρετε τη μπαταρία που έχετε αφαιρέσει.

### Μπαταρία (εικ. 1) ΤΥΠΟΣ ΜΠΑΤΑΡΙΑΣ

Τα μοντέλα A-SBS 18V και A-SBS 18V LI λειτουργούν με μπαταρίες 18 volt.

Τα μοντέλα A-SBS 14,4V και A-BS 14,4V LI λειτουργούν με μπαταρίες 14,4 volt.

Τα A-BS 12V-2 λειτουργούν με μπαταρίες 12 volt.

## Συστάσεις αποθήκευσης

1. Ιδανικά, οι μπαταρίες πρέπει να αποθηκεύονται σε δροσερό και ξηρό μέρος, το οποίο δεν έρχεται σε άμεση επαφή με την ηλιακή ακτινοβολία και δεν είναι εκτεθειμένο σε υπερβολικά υψηλές ή χαμηλές θερμοκρασίες.
2. Η μακρόχρονη αποθήκευση δεν θα βλάψει τις μπαταρίες ή το φορτιστή. Κάτω από τις κατάλληλες συνθήκες, μπορούν να αποθηκευτούν για 5 ή περισσότερα έτη.

### Ετικέτες στο φορτιστή και τη μπαταρία

Εκτός από τα εικονίδια που χρησιμοποιούνται σε αυτό το εγχειρίδιο, οι ετικέτες στο φορτιστή και η μπαταρία έχουν τις ακόλουθες ενδείξεις:



Διαβάστε το εγχειρίδιο χρήσης πριν από τη χρήση.



Φόρτιση μπαταρίας.



Φορτισμένη μπαταρία.



Ελαττωματική μπαταρία.



Καθυστέρηση θερμής/ψυχρής μπαταρίας.



Μην αγγίζετε με αντικείμενα που είναι αγωγοί ηλεκτρισμού.



Μη φορτίζετε μπαταρίες που έχουν υποστεί ζημιά.



Χρησιμοποιείτε μόνο μπαταρίες της BTL, καθώς διαφορετικές μπαταρίες ενδέχεται να υποστούν διαρροή προκαλώντας προσωπικό τραυματισμό και ζημιές.



Μην εκθέτετε τη μπαταρία σε νερό.



Αντικαταστήστε αμέσως τυχόν ελαττωματικά καλώδια.



Φορτίζετε μόνο σε περιβάλλον με θερμοκρασία από 4 °C έως 40 °C.



Απορρίψτε τη μπαταρία φροντίζοντας για την προστασία του περιβάλλοντος.



Μην αποτεφρώνετε τις μπαταρίες NiMH, NiCd+ και Li-Ion.



Φορτίζει πακέτα μπαταριών NiMH και NiCd.



NiMH  
NiCd

 Φορτίζει πακέτα μπαταριών Li-Ion.



Δείτε τα τεχνικά δεδομένα για το χρόνο φόρτισης.

## Περιεχόμενα της παράδοσης

	A-SBS 18V LI 9023345	A-SBS 18V 9023344	A-BS 14.4V LI 9023343	A-SBS 14.4V 9023341	A-BS 12V-2 9023340
1 Κρουστικό δράπανο/ καταβίδι μπαταρίας	X	X		X	
1 Συνδυασμένο Δράπανο Μπαταρίας			X		X
2 Επαναφορτιζόμενες μπαταρίες (SYSTRA modul)	X	X	X	X	X
Μπαταρία NiCd		X		X	X
Μπαταρία Λιθίου - Ιόντων	X		X		
1 Φορτιστής μπαταρίας	X	X	X	X	X
1 Εγχειρίδιο οδηγίων Λειτουργίας	X	X	X	X	X
1 Διευρυμένη άσπιθα	X	X	X	X	X

- Ελέγξτε για τυχόν ζημιά σε εργαλεία, εξαρτήματα ή παρελκόμενα, που μπορεί να έχει συμβεί κατά τη μεταφορά.
- Αφιερώστε επαρκή χρόνο, για να διαβάσετε και να κατανοήσετε αυτό το εγχειρίδιο, προτού θέσετε το εργαλείο σε λειτουργία.

## Περιγραφή (εικ. 1)



**ΠΡΟΕΙΔΟΠΟΙΗΣΗ:** Μην τροποποιείτε ποτέ το ηλεκτρικό εργαλείο ή οποιοδήποτε τμήμα του. Μπορεί να προκληθεί ζημιά ή προσωπικός τραυματισμός.

### ΠΡΟΟΡΙΖΟΜΕΝΗ ΧΡΗΣΗ

Αυτά τα τρυπάνια/οδηγοί/κρουστικά δράπανα είναι σχεδιασμένα για επαγγελματικό τρυπανισμό και εφαρμογές βιδωμάτων.

**ΜΗ** χρησιμοποιείτε το εργαλείο σε συνθήκες υψηλής υγρασίας ή παρουσία εύφλεκτων υγρών ή αερίων.

Αυτά τα τρυπάνια/οδηγοί/ κρουστικά δράπανα είναι επαγγελματικά ηλεκτρικά εργαλεία. **ΜΗΝ** επιτρέπετε σε παιδιά να έρθουν σ' επαφή με το εργαλείο. Απαιτείται επιτήρηση, όταν αυτό το εργαλείο χρησιμοποιείται από άπειρους χρήστες.

- Σκανδάλη
- Πλήκτρο κίνησης προς τα εμπρός/πίσω
- Κολάρο ρύθμισης ροπής
- Επιλογέας γραναζιών
- Φως εργασίας
- Κεντροσφικτης χωρίς κλειδί
- Πακέτο μπαταριών
- Κουμπιά απελευθέρωσης μπαταρίας

## Ηλεκτρική ασφάλεια

Ο ηλεκτρικός κινητήρας έχει σχεδιαστεί μόνο για μία συγκεκριμένη ηλεκτρική τάση. Να φροντίζετε πάντα, ώστε η τάση της μπαταρίας να αντιστοιχεί στην τάση της πινακίδας τεχνικών χαρακτηριστικών. Να φροντίζετε επίσης, ώστε η τάση στο φορτιστή σας να αντιστοιχεί στην τάση της πρίζας ηλεκτροδότησης σας.



Ο φορτιστής ΒΤΙ έχει διπλή μόνωση σύμφωνα με το πρότυπο EN 60335, συνεπώς δεν απαιτείται καλώδιο γείωσης.

Εάν το καλώδιο ρεύματος έχει υποστεί ζημιά, πρέπει να το αντικαταστήσετε με ειδικό καλώδιο που διατίθεται από τον οργανισμό εξυπηρέτησης πελατών της ΒΤΙ.

## Χρήση καλωδίου επέκτασης

Δεν θα πρέπει να χρησιμοποιείτε καλώδιο επέκτασης εκτός κι αν είναι απολύτως αναγκαίο. Χρησιμοποιήστε εγκεκριμένο καλώδιο επέκτασης κατάλληλο για την ισχύ εισόδου του φορτιστή σας (δείτε τα τεχνικά δεδομένα). Το ελάχιστο μήκος αγωγού είναι 1 mm<sup>2</sup>. Το μέγιστο μήκος είναι 30 m.

Κατά τη χρησιμοποίηση ενός εξελίκτη καλωδίων, ξετυλίξτε πάντα το καλώδιο εντελώς.

## ΣΥΝΑΡΜΟΛΟΓΗΣΗ ΚΑΙ ΡΥΘΜΙΣΕΙΣ



**ΠΡΟΕΙΔΟΠΟΙΗΣΗ:** Πριν από τη συναρμολόγηση και τη ρύθμιση, να αφαιρείτε πάντα τη μπαταρία. Απενεργοποιείτε πάντα (διακόπτης σε θέση off) το εργαλείο πριν από την τοποθέτηση ή την αφαίρεση της μπαταρίας.



**ΠΡΟΕΙΔΟΠΟΙΗΣΗ:** Χρησιμοποιείτε μόνο μπαταρίες και φορτιστές της ΒΤΙ.

## Εισαγωγή και αφαίρεση του πακέτου μπαταρίας από το εργαλείο (εικ. 2)



**ΠΡΟΕΙΔΟΠΟΙΗΣΗ:** Για τη μείωση κινδύνου προσωπικού τραυματισμού, απενεργοποιήστε το εργαλείο και αφαιρέστε τη μπαταρία προτού προβείτε σε οποιοδήποτε ρυθμίσεις ή αφαιρέσετε/εγκαταστήσετε παρελκόμενα ή εξαρτήματα. Τυχόν απροσδόκητη εκκίνηση ενδέχεται να προκαλέσει τραυματισμό.

## ΓΙΑ ΝΑ ΤΟΠΟΘΕΤΗΣΕΤΕ ΤΙΣ ΜΠΑΤΑΡΙΕΣ ΜΕΣΑ ΣΤΗ ΧΕΙΡΟΛΑΒΗ ΤΟΥ ΕΡΓΑΛΕΙΟΥ

1. Ευθυγραμμίστε τη βάση του εργαλείου με την εγκοπή μέσα στη χειρολαβή του εργαλείου (Εικ. 2).

## ΕΛΛΗΝΙΚΑ

2. Τοποθετήστε τη μπαταρία σφιχτά μέσα στη χειρολαβή, έως ότου ασφαλίσει παράγοντας ένα χαρακτηριστικό ήχο.

### ΓΙΑ ΝΑ ΑΦΑΙΡΕΣΕΤΕ ΤΗ ΜΠΑΤΑΡΙΑ ΑΠΟ ΤΟ ΕΡΓΑΛΕΙΟ

1. Πιέστε τα πλήκτρα απελευθέρωσης της μπαταρίας (h) και τραβήξτε με δύναμη τη μπαταρία μπαταριών από τη χειρολαβή του εργαλείου
2. Τοποθετήστε τις μπαταρίες στο φορτιστή, όπως περιγράφεται στο αντίστοιχο τμήμα αυτού του εγχειριδίου.

## ΛΕΙΤΟΥΡΓΙΑ

### Οδηγίες χρήσης



**ΠΡΟΕΙΔΟΠΟΙΗΣΗ:** Τηρείτε πάντα τις οδηγίες ασφαλείας και τους ισχύοντες κανονισμούς.

### Διακόπτης μεταβλητής ταχύτητας (εικ. 1)

Για να ενεργοποιήσετε το εργαλείο, πιέστε τη σκανδάλη (a).

Για να κλείσετε το εργαλείο, απελευθερώστε τη σκανδάλη. Το εργαλείο σας διαθέτει ένα φρένο. Ο κεντροσφίκτης ακινητοποιείται, μόλις απελευθερωθεί η σκανδάλη.

**ΣΗΜΕΙΩΣΗ:** Δεν συνιστάται η συχνή χρήση της μεταβλητής ταχύτητας. Ενδέχεται να προκαλέσει βλάβη στο διακόπτη και γι' αυτό πρέπει να αποφεύγεται.

### Πλήκτρο κίνησης προς τα εμπρός/πίσω (εικ. 1)

Το πλήκτρο ελέγχου κίνησης προς τα εμπρός/πίσω (b) καθορίζει την κατεύθυνση του εργαλείου και εξυπηρετεί ως πλήκτρο ασφάλισης.

Για να επιλέξετε περιστροφή προς τα εμπρός, απελευθερώστε τη σκανδάλη και πιέστε το πλήκτρο ελέγχου έμπροσθεν/όπισθεν στη δεξιά πλευρά του εργαλείου.

Για να επιλέξετε περιστροφή προς τα πίσω, πιέστε το πλήκτρο ελέγχου προς τα εμπρός/πίσω στην αριστερή πλευρά του εργαλείου.

Η κεντρική θέση του πλήκτρου ελέγχου κλειδώνει το εργαλείο στη θέση off. Όταν αλλάξετε τη θέση του πλήκτρου ελέγχου, βεβαιωθείτε ότι η σκανδάλη έχει απελευθερωθεί.

**ΣΗΜΕΙΩΣΗ:** Την πρώτη φορά που το εργαλείο ενεργοποιείται μετά την αλλαγή της κατεύθυνσης περιστροφής, μπορεί να ακούσετε ένα κλικ κατά την

εκκίνηση. Αυτό είναι φυσιολογικό και δεν αποτελεί ένδειξη προβλήματος.

### Κολάρο ρύθμισης ροπής (εικ. 1)

Το εργαλείο σας έχει ένα μηχανισμό ρυθμιζόμενης ροπής καταβιδιού για το βίδωμα (οδήγηση) και την αφαίρεση σφικτήρων διαφόρων μεγεθών και σχημάτων και σε ορισμένα μοντέλα, έναν κρουστικό μηχανισμό για διάτρηση σε τοίχους. Γύρω από το κολάρο (c) υπάρχουν αριθμοί, ένα σύμβολο μύτης τρυπανιού και σε ορισμένα μοντέλα, ένα σύμβολο σφυριού. Αυτοί οι αριθμοί χρησιμοποιούνται για τη ρύθμιση του μοχλού σε διάφορες τιμές ροπής. Όσο υψηλότερος είναι ο αριθμός στο κολάρο, τόσο υψηλότερη η ροπή και τόσο μεγαλύτερος ο σφικτήρας που μπορεί να βιδωθεί. Για την επιλογή οποιουδήποτε αριθμού, περιστρέψτε έως ότου ο επιθυμητός αριθμός ευθυγραμμιστεί με το βέλος.

### Γρανάζια διπλής κλίμακας (εικ. 1)

Το χαρακτηριστικό διπλής κλίμακας του τρυπανιού/οδηγού, σας επιτρέπει την αλλαγή ταχυτήτων για μεγαλύτερη ευελιξία.

Για επιλογή χαμηλής ταχύτητας, ρύθμιση υψηλής ροπής, κλείστε το εργαλείο και αφήστε το να σταματήσει. Σύρετε τον επιλογέα ταχυτήτων (d) προς τα εμπρός (προς τον κεντροσφίκτη) όπως φαίνεται στην εικόνα 1.

Για επιλογή υψηλής ταχύτητας, ρύθμιση χαμηλής ροπής, κλείστε το εργαλείο και αφήστε το να σταματήσει. Σύρετε τον επιλογέα ταχυτήτων πίσω (μακριά από τον κεντροσφίκτη).

**ΣΗΜΕΙΩΣΗ:** Μην αλλάξετε ταχύτητες όταν λειτουργεί το εργαλείο. Εάν αντιμετωπίζετε οποιοδήποτε πρόβλημα με την αλλαγή ταχυτήτων, βεβαιωθείτε ότι ο επιλογέας ταχυτήτων διπλής κλίμακας είναι είτε πιεσμένος πλήρως προς τα εμπρός, είτε πιεσμένος πλήρως προς τα πίσω.

### Φως εργασίας (εικ. 1)

Ακριβώς πάνω από τη σκανδάλη (a) υπάρχει ένα φως εργασίας (e). Το φως εργασίας θα ενεργοποιηθεί, μόλις πιέσετε τη σκανδάλη.

**ΣΗΜΕΙΩΣΗ:** Το φως εργασίας φωτίζει την παρακείμενη επιφάνεια εργασίας και δεν προορίζεται για χρήση ως φακός.

### Κεντροσφίκτης μονού κολάρου χωρίς κλειδί (εικ. 1)

Το εργαλείο έχετε έναν κεντροσφίκτη χωρίς κλειδί (f) με ένα περιστρεφόμενο κολάρο για λειτουργία του κεντροσφίκτη με το ένα χέρι. Για την εισαγωγή μύτης τρυπανιού ή άλλου παρελκομένου, ακολουθήστε τα παρακάτω βήματα.

1. Κλειδώστε τη σκανδάλη στη θέση OFF (κλειστή) όπως περιγράφηκε παραπάνω.
2. Πιάστε το μαύρο κολάρο του κεντροσφίκτη με το ένα χέρι και χρησιμοποιήστε το άλλο χέρι για ασφαλή συγκράτηση του εργαλείου. Περιστρέψτε το κολάρο αριστερόστροφα και αρκετά έτσι ώστε να αποδεχτεί το επιθυμητό παρελκόμενο.
3. Εισάγετε το παρελκόμενο κατά περίπου 19 mm στον κεντροσφίκτη και σφίξτε καλά περιστρέφοντας δεξιόστροφα το κολάρο του κεντροσφίκτη με το ένα χέρι, κρατώντας το εργαλείο με το άλλο χέρι. Το εργαλείο σας είναι εξοπλισμένο με αυτόματο μηχανισμό ασφάλισης σπειρωμάτων. Αυτό σας επιτρέπει να ανοίγετε και κλείνετε τον κεντροσφίκτη με το ένα χέρι.

Για απελευθέρωση του παρελκόμενου, επαναλάβετε το παραπάνω βήμα 2.



**ΠΡΟΕΙΔΟΠΟΙΗΣΗ:** Μην επιχειρείτε να σφίξετε τις μύτες του τρυπανιού (ή οποιοδήποτε άλλο παρελκόμενο) πιάνοντας το εμπρόσθιο τμήμα του κεντροσφίκτη και ενεργοποιώντας το εργαλείο. Μπορεί να προκληθεί ζημιά στον κεντροσφίκτη και προσωπικός τραυματισμός. Κλειδώνετε πάντα τη σκανδάλη όταν αλλάζετε παρελκόμενα.

Βεβαιωθείτε ότι έχετε σφίξει τον κεντροσφίκτη με το ένα χέρι στο κολάρο του κεντροσφίκτη και κρατώντας το εργαλείο με το άλλο χέρι για μέγιστη ροπή σφίξιματος.

#### Λειτουργία του τρυπανιού (εικ. 4)



**ΠΡΟΕΙΔΟΠΟΙΗΣΗ:** Για τη μείωση κινδύνου σοβαρού προσωπικού τραυματισμού, απενεργοποιήστε το εργαλείο και αποσυνδέστε το από την παροχή ρεύματος πριν κάνετε οποιοδήποτε ρυθμίσεις ή αφαιρέσετε/εγκαταστήσετε εξαρτήματα ή παρελκόμενα.



**ΠΡΟΕΙΔΟΠΟΙΗΣΗ:** Για τη μείωση κινδύνου προσωπικού τραυματισμού, εξασφαλίστε ΠΑΝΤΑ ότι το τεμάχιο εργασίας είναι καλά προσαρτημένο ή σφιγμένο. Εάν τρυπάτε λεπτό υλικό, χρησιμοποιήστε ένα «εφεδρικό» μπλοκ ξύλου για αποτροπή ζημιάς στο υλικό.

1. Χρησιμοποιείτε μόνο αιχμηρές μύτες τρυπανισμού. Για ΞΥΛΟ, χρησιμοποιήστε ρύθμιση χαμηλής ταχύτητας και μύτες συστροφής (twist), σχήματος πίκας (spade), ξυλοτρυπανού (power auger) ή σέγες οπής (hole saws). Για ΜΕΤΑΛΛΟ, χρησιμοποιήστε

ρύθμιση χαμηλής ταχύτητας και μύτες συστροφής για μέταλλα, ή σέγες οπής. Για ΤΟΙΧΟΥΣ, όπως από τούβλα, τσιμέντο, μπλοκ ξύλου cinder κ.λπ., χρησιμοποιείτε μύτες με κεφαλή καρβιδίου και αποτίμηση κρουστικού τρυπανισμού. Χρησιμοποιείτε χαμηλή ταχύτητα για μύτες με διάμετρο μεγαλύτερη από 10 mm.

2. Εφαρμόζετε πάντα πίεση σε ευθεία γραμμή με τη μύτη του τρυπανιού. Χρησιμοποιείτε πίεση αρκετή για διάτρηση, αλλά μην πιέζετε τόσο ώστε να σταματήσει το μοτέρ ή να εκτραπεί η μύτη.
3. Κρατάτε το εργαλείο σταθερά με τα δύο σας χέρια για να ελέγχετε την περιστροφική ενέργεια του τρυπανιού. Εάν το μοντέλο σας δεν είναι εξοπλισμένο με πλευρική χειρολαβή, κρατάτε το τρυπάνι με το ένα χέρι στη χειρολαβή και το άλλο στο πακέτο μπαταρίας.



**ΠΡΟΣΟΧΗ:** Το τρυπάνι μπορεί να σταματήσει εάν υπερφορτωθεί, προκαλώντας αιφνίδια συστροφή. Να είστε πάντα έτοιμος/η για τέτοιου είδους συστροφή. Κρατάτε το τρυπάνι σταθερά για να ελέγχετε την περιστροφική ενέργεια και να αποφύγετε τυχόν τραυματισμό.

4. **ΕΝΑ ΤΟ ΤΡΥΠΑΝΙ ΣΤΑΜΑΤΗΣΕΙ**, αυτό οφείλεται συνήθως σε υπερβολικό φορτίο ή ακατάλληλη χρήση. **ΑΠΕΛΕΥΘΕΡΩΣΤΕ ΑΜΕΣΩΣ ΤΗ ΧΕΙΡΟΛΑΒΗ**, αφαιρέστε τη μύτη του τρυπανιού από το τεμάχιο εργασίας και καθορίστε την αιτία του σταματήματος. **ΜΗΝ ΑΝΟΙΓΟΚΛΕΙΝΕΤΕ ΤΗ ΣΚΑΝΔΑΛΗ ΣΤΗΝ ΠΡΟΣΠΑΘΕΙΑ ΣΑΣ ΝΑ ΞΕΚΙΝΗΣΕΤΕ ΕΝΑ ΤΡΥΠΑΝΙ ΠΟΥ ΕΧΕΙ ΣΤΑΜΑΤΗΣΕΙ – ΑΥΤΟ ΜΠΟΡΕΙ ΝΑ ΠΡΟΚΑΛΕΣΕΙ ΖΗΜΙΑ ΣΤΟ ΤΡΥΠΑΝΙ.**
5. Για ελαχιστοποίηση των περιπτώσεων σταματήματος ή της πιθανότητας θραύσης του υλικού, μειώστε την πίεση στο τρυπάνι και την πίεση στο μύτη του τρυπανιού κατά την τελευταία φάση διάνοιξης της οπής.
6. Διατηρείτε το μοτέρ σε λειτουργία όταν τραβάτε τη μύτη προς τα πίσω και έξω από την ανοιγμένη οπή. Αυτό θα βοηθήσει στην αποτροπή εμπλοκής.
7. Με μεταβλητή ταχύτητα τρυπανισμού, δεν υφίσταται ανάγκη κεντραρίσματος του σημείου διάτρησης. Χρησιμοποιήστε χαμηλή ταχύτητα για να αρχίσετε τη διάνοιξη της οπής και επιταχύνετε συμπιέζοντας περισσότερο τη σκανδάλη όταν η οπή είναι αρκετά βαθιά για διάτρηση χωρίς εκτροπή της μύτης του τρυπανιού.

#### Λειτουργία κρουστικού δραπάνου (εικ. 5)

1. Περιστρέψτε το κολάρο (c) στο σύμβολο του τρυπάνου.

## ΕΛΛΗΝΙΚΑ

2. Επιλέξτε την υψηλότερη ταχύτητα σύροντας τον επιλογέα προς τα πίσω (μακριά από τον κεντροσφίκτη).  
**ΣΗΜΑΝΤΙΚΟ:** Χρησιμοποιήστε μόνο μύτες με άκρο καρβιδίου ή μύτες για τρυπανισμό τοίχων.
3. Τρυπήστε με δύναμη που είναι μόλις επαρκής ώστε να αποτρέψετε τυχόν αναπήδηση του εργαλείου ή «ανύψωση» της μύτες τρυπανισμού. Τυχόν υπερβολική δύναμη θα προκαλέσει μείωση της ταχύτητας τρυπανισμού, υπερθέρμανση και χαμηλότερο ρυθμό τρυπανισμού.
4. Διατηρήστε σε ευθεία γραμμή, διατηρώντας τη μύτη σε ορθή γωνία προς το τεμάχιο εργασίας. Μη χρησιμοποιείτε υπερβολική πλευρική δύναμη στη μύτη κατά τον τρυπανισμό μια κι αυτό θα προκαλέσει απόσφραξη των αυλών της μύτες και χαμηλότερη ταχύτητα τρυπανισμού.
5. Όταν κάνετε βαθιά διάτρηση σπών, εάν η ταχύτητα του δραπάνου αρχίζει να μειώνεται, τραβήξτε λίγο τη μύτη του δραπάνου με το εργαλείο να λειτουργεί, ώστε να καθαριστούν τυχόν ακαθαρσίες από την οπή.

**ΣΗΜΕΙΩΣΗ:** Η ομαλή και ομοιόμορφη ροή σκόνης από την οπή, καθορίζει κατάλληλο ρυθμό τρυπανισμού.

### Λειτουργία καταβιδιού (εικ. 6)

1. Επιλέξτε την επιθυμητή ταχύτητα/ροπή με τη χρήση του επιλογέα διπλής κλίμακας ταχυτήτων για να ταιριάξετε την ταχύτητα και τη ροπή για την εργασία που προγραμματίζετε.
2. Γυρίστε το κολάρο ρύθμισης ροπής στην επιθυμητή θέση. Οι μικροί αριθμοί καθορίζουν χαμηλότερες ρυθμίσεις ροπής ενώ οι υψηλότεροι αριθμοί καθορίζουν υψηλότερες ρυθμίσεις ροπής.
3. Εισάγετε το επιθυμητό παρελκόμενο σύσφιξης στον κεντροσφίκτη όπως θα κάνατε με οποιαδήποτε μύτη τρυπανιού.
4. Κάντε ορισμένες δοκιμές σε πρόχειρο τεμάχιο ή σε μη εμφανείς περιοχές του τεμαχίου εργασίας για να καθορίσετε την κατάλληλη θέση του κολάρου μοχλού.
5. Ξεκινάτε πάντα με τις χαμηλότερες ρυθμίσεις ροπής, κατόπιν συνεχίστε με υψηλότερες ρυθμίσεις ροπής ώστε να αποφύγετε τυχόν ζημιά στο τεμάχιο εργασίας ή το σφινγκήρα.

### ΣΥΝΤΗΡΗΣΗ

Το ηλεκτρικό εργαλείο της ΒΤΙ έχει σχεδιαστεί για μακρόχρονη λειτουργία με ελάχιστη συντήρηση. Η συνεχής ικανοποιητική λειτουργία εξαρτάται από την κατάλληλη φροντίδα του εργαλείου και τον τακτικό καθαρισμό του.



**ΠΡΟΕΙΔΟΠΟΙΗΣΗ:** Για τη μείωση κινδύνου προσωπικού τραυματισμού, απενεργοποιήστε το εργαλείο και αφαιρέστε τη μπαταρία, προτού προβείτε σε οποιαδήποτε ρυθμίσεις ή αφαιρέσετε/εγκαταστήσετε παρελκόμενα ή αξεσουάρ. Τυχόν απροσδόκητη εκκίνηση ενδέχεται να προκαλέσει τραυματισμό.



### Λίπανση

Το ηλεκτρικό εργαλείο σας δεν απαιτεί πρόσθετη λίπανση.



### Καθαρισμός



**ΠΡΟΕΙΔΟΠΟΙΗΣΗ:** Φυσήξτε με ξηρό αέρα και αφαιρέστε οποιαδήποτε ακαθαρσία και σκόνη από το κύριο περίβλημα, τότε παρατηρείτε ακαθαρσία ή σκόνη μέσα και γύρω από τους αεραγωγούς. Φοράτε εγκεκριμένα προστατευτικά γυαλιά και εγκεκριμένη μάσκα σκόνης, όταν πραγματοποιείτε αυτή τη διαδικασία.



**ΠΡΟΕΙΔΟΠΟΙΗΣΗ:** Μη χρησιμοποιείτε ποτέ διαλύτες ή άλλα ισχυρά χημικά για τον καθαρισμό των μη μεταλλικών τμημάτων του εργαλείου. Αυτά τα χημικά μπορεί να αποδυναμώσουν τα υλικά που χρησιμοποιούνται σ' αυτά τα εξαρτήματα. Χρησιμοποιήστε ένα πανάκι βρεγμένο μόνο με νερό και ήπιο σαπούνι. Μην αφήνετε ποτέ οποιοδήποτε υγρό μέσα στο εργαλείο. Μη βυθίζετε ποτέ οποιοδήποτε τμήμα του εργαλείου σε υγρό.

### ΟΔΗΓΙΕΣ ΚΑΘΑΡΙΣΜΟΥ ΤΟΥ ΦΟΡΤΙΣΤΗ



**ΠΡΟΕΙΔΟΠΟΙΗΣΗ:** Κίνδυνος ηλεκτροπληξίας. Αποσυνδέστε το φορτιστή από την πρίζα, προτού τον καθαρίσετε. Τυχόν ακαθαρσίες και γράσο μπορούν να απομακρυνθούν από το εξωτερικό τμήμα ενός φορτιστή χρησιμοποιώντας ένα πανί ή μια μαλακή, όχι μεταλλική βούρτσα. Μη χρησιμοποιείτε νερό ή οποιαδήποτε διαλύματα καθαρισμού.

## Προαιρετικά παρελκόμενα



**ΠΡΟΕΙΔΟΠΟΙΗΣΗ:** Ορισμένα εξαρτήματα εκτός απ' αυτά που διατίθενται από την ΒΤΙ, δεν έχουν δοκιμαστεί μ' αυτό το προϊόν. Η χρήση αυτών των εξαρτημάτων με το παρόν εργαλείο μπορεί να αποβεί επικίνδυνη. Για τη μείωση του κινδύνου τραυματισμού, πρέπει να χρησιμοποιείτε μ' αυτό το προϊόν μόνο τα εξαρτήματα που συνιστώνται από τη ΒΤΙ.

Συμβουλευτείτε τον αντιπρόσωπό σας για περισσότερες λεπτομέρειες όσον αφορά τα κατάλληλα παρελκόμενα.

## Για την προστασία του περιβάλλοντος



Ξεχωριστή συλλογή. Αυτό το προϊόν δεν πρέπει να απορρίπτεται μαζί με τα συνήθη οικιακά απορρίμματα.

Εάν διαπιστώσετε κάποια μέρα ότι το προϊόν σας της ΒΤΙ χρειάζεται αντικατάσταση, ή εάν δεν το χρειάζεστε πια, μην το απορρίψετε μαζί με τα οικιακά απορρίμματα. Τοποθετήστε αυτό το προϊόν σε ειδικό κάδο για ξεχωριστή συλλογή.



Η ξεχωριστή συλλογή χρησιμοποιημένων προϊόντων και συσκευασιών επιτρέπει την ανακύκλωση και επαναχρησιμοποίηση των υλικών. Η επαναληπτική χρήση των ανακυκλωμένων υλικών βοηθά στην αποφυγή της μόλυνσης του περιβάλλοντος και μειώνει τη ζήτηση πρώτων υλών.

Οι τοπικοί κανονισμοί μπορεί να προβλέπουν την ξεχωριστή συλλογή ηλεκτρικών προϊόντων από τα νοικοκυριά σε δημοτικά κέντρα συλλογής απορριμμάτων, ή από τον αντιπρόσωπο όταν αγοράζετε ένα νέο προϊόν.

Η ΒΤΙ διαθέτει εγκατάσταση για τη συλλογή και ανακύκλωση των προϊόντων ΒΤΙ όταν φτάσουν στο τέλος του ωφέλιμου χρόνου ζωής τους. Για να εκμεταλλευτείτε αυτή την υπηρεσία, παρακαλούμε επιστρέψτε το προϊόν σας σε οποιονδήποτε αντιπρόσωπο συντήρησης ο οποίος θα το συλλέξει εκ μέρους σας.

Μπορείτε να βρείτε τη διεύθυνση του πλησιέστερου εξουσιοδοτημένου αντιπροσώπου συντήρησης μέσω επικοινωνίας με το τοπικό σας γραφείο της ΒΤΙ στη διεύθυνση που αναφέρεται στο παρόν εγχειρίδιο.



## Επαναφορτιζόμενη μπαταρία

Η μπαταρία μεγάλης διάρκειας λειτουργίας πρέπει να επαναφορτίζεται, όταν αδυνατεί πλέον να παράγει επαρκή ισχύ για εργασίες, οι οποίες πραγματοποιούνταν εύκολα στο παρελθόν. Στο τέλος της ωφέλιμης διάρκειας ζωής της:

- Εξαντλήστε τη μπαταρία λειτουργώντας το εργαλείο, κατόπιν αφαιρέστε την από το εργαλείο.
- Οι κυψέλες Li-Ion, NiCd και NiMH είναι ανακυκλώσιμες. Προσκομίστε τις στον τοπικό σας αντιπρόσωπο ή σε τοπικό κέντρο ανακύκλωσης. Οι μπαταρίες που έχουν συλλεχθεί θα ανακυκλωθούν ή θα απορριφθούν με τον κατάλληλο τρόπο.

## Εγγύηση και τεχνική εξυπηρέτηση βάσει της εγγύησης

Κάθε εργαλείο, ανταλλακτικό ή αξεσουάρ ελέγχεται με συνέπεια πριν την αποστολή του από το εργοστάσιο παραγωγής. Εάν, παρά το γεγονός αυτό, υπάρχουν οποιαδήποτε ελαττώματα, παρακαλούμε να αποστείλετε το είδος απ' ευθείας στο Κεντρικό Γραφείο Εξυπηρέτησης Πελατών (Client Services Headquarters) ή στο πλησιέστερο συνεργείο τεχνικής εξυπηρέτησης και επισκευών της εταιρίας ΒΤΙ.

Η περίοδος εγγύησης είναι 36 μήνες και αρχίζει από την ημέρα της αγοράς, η οποία πρέπει να αποδεικνύεται με το πρωτότυπο παραστατικό αγοράς. Κατά την περίοδο της εγγύησης ο κατασκευαστής εγγυάται:

- δωρεάν εξέλιψη ενδεχομένων ελαττωμάτων;
- δωρεάν αντικατάσταση όλων των εξαρτημάτων τα οποία έχουν υποστεί ζημία;
- δωρεάν επαγγελματική τεχνική εξυπηρέτηση.

Η απαίτηση είναι να πρόκειται για ελαττώματα υλικού και/ή οφειλόμενα στην παραγωγική διαδικασία και να μην έχει υπάρξει λανθασμένη χρήση του μηχανήματος. Επιπλέον, μπορούν να χρησιμοποιηθούν μόνο αυθεντικά αξεσουάρ, τα οποία η ΒΤΙ έχει ρητά καθορίσει ως κατάλληλα για χρήση με τα μηχανήματα ΒΤΙ.

Οι διευθύνσεις των συνεργείων επισκευών δίνονται στην πίσω σελίδα.

## A-BS 12V-2 e A-BS 14,4V LI TRAPANI/AVVITATORI COMPATTI A BATTERIA A-SBS 18V, A-SBS 18V LI e A-SBS 14,4V TRAPANI A PERCUSSIONE/TRAPANI/AVVITATORI COMPATTI A BATTERIA

### **Congratulazioni!**

Avete scelto un utensile BTI. Anni di esperienza nello sviluppo e nell'innovazione dei prodotti hanno reso BTI uno dei partner più affidabili per chi necessita di elettrotensili professionali.

### **Dati tecnici**

		<b>A-SBS 18V LI</b>	<b>A-SBS 18V</b>	<b>A-BS 14,4V LI</b>	<b>A-SBS 14,4V</b>	<b>A-BS 12V-2</b>
Tensione	V <sub>DC</sub>	18	18	14.4	14.4	12
Tipo di batteria		Li-Ion	NiCd	Li-Ion	NiCd	NiCd
Potenza erogata	W	375	400	270	295	240
Velocità a vuoto						
1a velocità	min <sup>-1</sup>	0-500	0-500	0-400	0-400	0-400
2a velocità	min <sup>-1</sup>	0-1700	0-1700	0-1450	0-1450	0-1450
Numero di percussioni						
1a velocità	min <sup>-1</sup>	0-8500	0-8500	–	0-6800	–
2a velocità	min <sup>-1</sup>	0-29000	0-29000	–	0-25000	–
Coppia max	Nm	41	44	37	40	35
Capacità mandrino	mm	13	13	13	13	13
Capacità max di foratura						
legno	mm	38	38	35	35	28
metallo	mm	13	13	13	13	13
opere in muratura	mm	13	13	–	13	–
Peso (senza batterie)	kg	1.46	1.46	1.35	1.45	1.34



		A-SBS 18V LI	A-SBS 18V	A-BS 14,4V LI	A-SBS 14,4V	A-BS 12V-2
$L_{pA}$ (rumorosità)	dB(A)	83	83	76	83	76
$K_{pA}$ (incertezza K sulla misura della rumorosità)	dB(A)	3	3	3	3	3
$L_{WA}$ (potenza sonora)	dB(A)	87	94	87	94	87
$K_{WA}$ (incertezza K sulla misura della potenza sonora)	dB(A)	3	3	3	3	3
Valori di vibrazione totali (somma vettoriale triassiale) determinati in base allo standard EN 60745:						
Valori di emissione vibratoria $a_h$						
Foratura su metallo						
$a_{hD}$ =	$m/s^2$	1.40	1.40	1.15	1.15	1.15
Incertezza K =	$m/s^2$	1.58	1.58	1.70	1.70	1.70
Valori di emissione vibratoria $a_h$						
Foratura su calcestruzzo						
$a_{hD}$ =	$m/s^2$	7.8	7.8	–	–	–
Incertezza K =	$m/s^2$	2.7	2.7	–	–	–

Il livello di emissione di vibrazioni riportato in questa scheda informativa è stato misurato secondo un test standard specificato dalla norma EN 60745 e può essere usato per confrontare fra loro due utensili. Esso può essere usato per una valutazione preliminare dell'esposizione.



**AVVERTENZA:** : il livello di emissione di vibrazioni dichiarato è relativo alle applicazioni principali dell'utensile. Tuttavia, se l'utensile è usato per applicazioni diverse, con accessori diversi o con scarsa manutenzione, l'emissione di vibrazioni potrebbe essere diversa. Ciò potrebbe aumentare sensibilmente il livello di esposizione in un dato periodo di lavoro.

Una stima del livello di esposizione alle vibrazioni dovrebbe anche prendere in considerazione il tempo durante cui l'utensile viene spento o i periodi in cui è acceso ma non effettivamente utilizzato. Ciò potrebbe ridurre sensibilmente il livello di esposizione in un dato periodo di lavoro.

*Individuare ulteriori misure di sicurezza per proteggere l'operatore dagli effetti delle vibrazioni, come la manutenzione dell'utensile e degli accessori, il mantenere le mani calde e l'organizzazione dei turni di lavoro.*

Blocco batteria		A-SBS 18V LI	A-BS 14,4V LI	A-SBS 18V	A-SBS 14,4V	A-BS 12V-2
Tipo di batteria		Li-Ion	Li-Ion	NiCd	NiCd	NiCd
Tensione	$V_{DC}$	18	14,4	18	14,4	12
Capacità	$A_h$	2,0	2,0	2,4	2,4	2,4
Peso	kg	0,68	0,58	1,0	0,82	0,68

Caricabatteria		LG 7,2-18V LI				
Tensione di rete	$V_{AC}$	230				
Tipo di batteria		NiCd/NiMH/Li-Ion				
Tempo di carica approssimativo	min	40 (paquetes de baterías 2,0 Ah)				
Peso	kg	0,52				

Fusibili:		
Europa	Utensili a 230 V	10 A, rete elettrica
Regno Unito e Irlanda	Utensili a 230 V	13 A, spina in ingresso

## Definizioni: linee guida per la sicurezza

Le definizioni seguenti descrivono il livello di criticità di ciascuna indicazione. Leggere il manuale e prestare attenzione ai seguenti simboli.



**PERICOLO:** indica una situazione di pericolo imminente che, se non viene evitata, **provoca il decesso o lesioni personali gravi.**



**AVVERTENZA:** indica una situazione potenzialmente pericolosa che, se non viene evitata, **può provocare il decesso o lesioni personali gravi.**



**ATTENZIONE:** indica una situazione potenzialmente pericolosa che, se non viene evitata, **può provocare lesioni personali di entità lieve o moderata.**



**ATTENZIONE:** utilizzato senza il simbolo di allarme sicurezza indica una situazione potenzialmente pericolosa che, se non viene evitata, **potrebbe risultare in danni alla proprietà.**



Segnala il pericolo di scosse elettriche.



Segnala rischio di incendi.

## Dichiarazione di conformità CE



**A-SBS 18V, A-SBS 18V LI, A-SBS 14,4V, A-BS 14,4V LI, A-BS 12V-2**

BTI dichiara che i prodotti descritti sotto la dicitura "Dati tecnici" sono stati costruiti in conformità alle norme: 98/37/CEE (fino al 28 dicembre 2009), 2006/42/CE (a partire dal 29 dicembre 2009), 2004/108/EC, 2006/95/CE, EN 55014-1, EN 55014-2, EN 60745-1, EN 60745-2-1, EN 60745-2-2.

Per ulteriori informazioni, contattare BTI all'indirizzo qui sotto o consultare il retro del presente manuale.

J. Dietz  
General Manager

i.V. G. Hub  
Purchasing Manager

BTI Befestigungstechnik GmbH  
D-74653 Ingelfingen, 05/2008

La responsabilità della compilazione della scheda tecnica è stata affidata al sottoscritto, il quale rende questa dichiarazione a nome di BTI.



**AVVERTENZA:** per ridurre il rischio di lesioni, leggere attentamente il manuale di istruzioni.

## Avvertenze generali relative alla sicurezza degli elettrodomestici



**AVVERTENZA!** Leggere tutte le istruzioni e le avvertenze relative alla sicurezza. La mancata osservanza delle avvertenze e delle istruzioni può provocare scosse elettriche, incendi e/o lesioni gravi.

### CONSERVARE TUTTE LE AVVERTENZE E LE ISTRUZIONI PER RIFERIMENTO FUTURO.

Il termine "elettrodomestico" utilizzato nelle avvertenze fa riferimento sia agli elettrodomestici alimentati da rete (tramite cavo), sia a quelli alimentati a batteria (cordless).

- 1) **SICUREZZA DELL'AMBIENTE DI LAVORO**
    - a) **Mantenere l'ambiente di lavoro pulito e ben illuminato.** Gli ambienti disordinati o scarsamente illuminati favoriscono gli incidenti.
    - b) **Non utilizzare gli elettrodomestici in atmosfere esplosive, ad esempio in presenza di liquidi, gas o polveri infiammabili.** Gli elettrodomestici generano scintille che possono provocare l'accensione di polvere o fumi.
    - c) **Durante l'uso di un elettrodomestico, tenere lontani i bambini e qualsiasi altra persona che si trovi nelle vicinanze.** Le distrazioni possono provocare la perdita di controllo.
  - 2) **SICUREZZA DAL PUNTO DI VISTA ELETTRICO**
    - a) **Le spine dell'elettrodomestico devono essere adatte alla presa di rete. Non modificare mai la spina in alcun modo. Non utilizzare adattatori con gli elettrodomestici con collegamento a terra (a massa).** Per ridurre il rischio di scosse elettriche evitare di modificare le spine e utilizzare sempre le prese appropriate.
    - b) **Evitare il contatto delle parti del corpo con superfici collegate a terra, quali condotti, radiatori, fornelli e frigoriferi.** Se il proprio corpo è collegato a terra, il rischio di scosse elettriche aumenta.
    - c) **Non esporre gli elettrodomestici alla pioggia o all'umidità.** L'ingresso di acqua in un elettrodomestico aumenta il rischio di scosse elettriche.
  - d) **Utilizzare il cavo correttamente. Non utilizzare mai il cavo per spostare, tirare o scollegare l'elettrodomestico. Tenere il cavo al riparo da calore, olio, spigoli o parti in movimento.** Se il cavo è danneggiato o impigliato, il rischio di scosse elettriche aumenta.
  - e) **Durante l'uso dell'elettrodomestico in ambienti esterni, utilizzare una prolunga adatta all'uso esterno.** Per ridurre il rischio di scosse elettriche, utilizzare un cavo adatto ad ambienti esterni.
  - f) **Se è inevitabile l'uso di un elettrodomestico in una zona umida, usare una fonte di corrente protetta da un interruttore differenziale (salvavita).** L'uso di un interruttore differenziale riduce i rischi di scosse elettriche.
- 3) **SICUREZZA PERSONALE**
    - a) **Quando si utilizza un elettrodomestico, prestare sempre la massima attenzione a quello che si sta facendo e utilizzare il buon senso. Non utilizzare un elettrodomestico se si è stanchi o sotto l'effetto di droghe, alcool o medicinali.** Un solo attimo di distrazione durante l'uso di tali elettrodomestici potrebbe provocare gravi lesioni personali.
    - b) **Usare le protezioni antinfortunistiche. Indossare sempre protezioni oculari.** L'uso di protezioni antinfortunistiche quali mascherine per la polvere, scarpe antiscivolo, elmetti o cuffie protettive, in condizioni opportune consente di ridurre le lesioni personali.
    - c) **Evitare la messa in funzione non intenzionale. Assicurarsi che l'interruttore sia in posizione off prima di connettere la fonte di corrente e/o il blocco batteria e prima di afferrare o trasportare l'utensile.** Se gli elettrodomestici vengono trasportati tenendo il dito sull'interruttore o collegati alla rete elettrica con l'interruttore nella posizione on, il rischio di incidenti aumenta.
    - d) **Prima di accendere l'elettrodomestico, rimuovere eventuali chiavi o chiavistelli di regolazione.** Un chiavistello o una chiave fissati su una parte rotante dell'elettrodomestico possono provocare lesioni personali.
    - e) **Prestare attenzione a non perdere l'equilibrio. Mantenere costantemente un buon equilibrio, evitando sbilanciamenti.** In questo modo si detiene un maggiore controllo sull'elettrodomestico nelle situazioni impreviste.
    - f) **Indossare un abbigliamento adatto. Non indossare abiti larghi o gioielli. Tenere capelli, abiti e guanti lontano dalle parti in movimento.** Gli abiti larghi, i gioielli o i capelli lunghi possono rimanere impigliati nelle parti in movimento.

## ITALIANO

g) **Se la dotazione comprende dispositivi per il collegamento di sistemi di estrazione e raccolta della polvere, collegarli e utilizzarli in modo corretto.** La raccolta della polvere può ridurre i pericoli legati alla polvere.

### 4) USO E MANUTENZIONE DELL'ELETTROUTENSILE

a) **Non forzare l'elettro utensile. Utilizzare l'elettro utensile adatto alla situazione.** L'elettro utensile svolge il lavoro nel modo migliore e più sicuro quando usato nelle condizioni per cui è stato progettato.

b) **Non utilizzare l'elettro utensile se l'interruttore non consente di accenderlo e spegnerlo.** Qualsiasi elettro utensile che non possa essere controllato con l'interruttore è pericoloso e deve essere riparato.

c) **Disconnettere la presa dalla fonte di corrente e/o dal il blocco batteria dell'elettro utensile prima di effettuare qualsiasi tipo di regolazione, prima di cambiare accessori o riporre l'elettro utensile.** Tali misure di sicurezza preventive riducono il rischio di accensione accidentale dell'elettro utensile.

d) **Tenere gli elettro utensili lontano dalla portata dei bambini ed evitarne l'uso da parte di persone che hanno poca familiarità con l'elettro utensile e con le presenti istruzioni.** Gli elettro utensili sono pericolosi nelle mani di persone non addestrate.

e) **Effettuare la manutenzione degli elettro utensili. Verificare che non vi siano errori di allineamento o grippaggio delle parti in movimento, parti rotte e altre situazioni che potrebbero influire sull'uso dell'elettro utensile. In caso di danni, riparare l'elettro utensile prima dell'uso.** Molti incidenti sono provocati da elettro utensili su cui non è stata effettuata la corretta manutenzione.

f) **Tenere gli utensili da taglio affilati e puliti.** La manutenzione corretta degli utensili da taglio con bordi affilati riduce le probabilità di grippaggio e facilita il controllo.

g) **Utilizzare l'elettro utensile, gli accessori, gli utensili da taglio e cosé via secondo le presenti istruzioni e tenendo in considerazione le condizioni di lavoro e il lavoro da eseguire.** L'uso dell'elettro utensile per operazioni diverse da quelle previste può provocare situazioni pericolose.

### 5) USO E MANUTENZIONE DELLO STRUMENTO A BATTERIA

a) **Effettuare la ricarica solo con il caricabatteria specificato dal produttore.** Un caricabatteria adatto a un determinato tipo di blocco batteria può provocare un rischio di incendio se utilizzato con un altro blocco batteria.

b) **Utilizzare gli elettro utensili solo con blocchi batteria specifici.** L'uso di altri blocchi batteria può provocare il rischio di lesioni e incendi.

c) **Quando il blocco batteria non è in uso, tenerlo lontano da altri oggetti metallici quali fermagli, monete, chiavi, chiodi, viti o altri piccoli oggetti metallici che possono determinare un collegamento tra i terminali.** Il cortocircuito dei terminali della batteria può provocare ustioni o incendi.

d) **In condizioni di abuso, è possibile che la batteria espella del liquido; evitare il contatto. Se dovesse verificarsi un contatto, sciacquare con acqua. Se il liquido entra in contatto con gli occhi, consultare un medico.** Il liquido espulso dalla batteria può causare irritazioni o ustioni.

### 6) RIPARAZIONI

a) **L'elettro utensile deve essere riparato da personale qualificato, utilizzando parti di ricambio identiche.** In questo modo viene garantita la sicurezza dell'elettro utensile.

## ULTERIORI REGOLE SPECIFICHE PER LA SICUREZZA

### Avvertenze relative alla sicurezza di trapani/avvitatori/trapani a percussione

- **Con i trapani a percussione indossare protezioni per le orecchie.** L'esposizione al rumore può causare perdita dell'udito.
- **Quando si eseguono operazioni in cui l'utensile di taglio può entrare in contatto con fili nascosti o con il cavo elettrico, tenere l'elettro utensile esclusivamente dalle impugnature, che sono isolate.** Il contatto tra l'accessorio di taglio e un filo "in tensione" può mettere "in tensione" le parti metalliche dello strumento esposte e causare una scossa elettrica all'operatore.
- **Utilizzare le maniglie aggiuntive in dotazione con l'utensile.** La perdita di controllo può causare lesioni personali.
- **Impiegare morsetti o altri strumenti per fissare il pezzo da lavorare ad una superficie stabile.** Tenere il pezzo da lavorare in mano o contro il proprio corpo è una soluzione instabile che può far perdere il controllo.
- **Indossare protezioni per le orecchie in caso di uso prolungato di un trapano a percussione.** La prolungata esposizione a rumori di alta intensità può causare la perdita dell'udito. Gli elevati livelli di pressione sonora generati da un trapano a percussione possono provocare la temporanea perdita dell'udito o gravi danni al timpano dell'orecchio.

- **Indossare occhiali di sicurezza o altre protezioni per gli occhi.** Le operazioni di martellamento e percussione possono provocare il lancio di schegge. Le schegge volanti possono provocare danni permanenti agli occhi.
- **Punte e utensili diventano molto caldi durante l'uso.** Quando li si tocca, indossare sempre i guanti.

## Etichette sull'utensile

### POSIZIONE DEL CODICE DELLA DATA

Il Codice della data, che comprende anche l'anno di fabbricazione, è stampato sulla superficie di protezione che forma il giunto di montaggio tra l'utensile e la batteria!

Esempio:

2007 XX XX  
Anno di fabbricazione

## Istruzioni di sicurezza importanti per tutti i caricabatteria

**CONSERVARE QUESTE ISTRUZIONI:** questo manuale contiene istruzioni importanti per l'uso e la sicurezza del caricabatteria 9023348.

- Prima di utilizzare il caricabatteria, leggere tutte le istruzioni e le avvertenze sul caricabatteria, sul blocco batteria e sul prodotto in cui viene utilizzato il blocco batteria.



**PERICOLO:** pericolo di folgorazione. Tensione di 230 volt sui terminali di carica. Non testare con oggetti conduttori. Pericolo di scosse elettriche o folgorazioni.



**AVVERTENZA:** pericolo di scosse elettriche. Non permettere la penetrazione di liquidi nel caricabatteria. Pericolo di scosse elettriche.



**ATTENZIONE:** pericolo di ustioni. Per ridurre il rischio di lesioni, ricaricare solo batterie ricaricabili BTI. Altri tipi di batterie potrebbero esplodere, provocando lesioni personali e danni



**ATTENZIONE:** in certi casi, con il caricabatteria collegato alla rete di alimentazione, i contatti di carica esposti all'interno del caricabatteria possono essere cortocircuitati da oggetti esterni. Gli oggetti esterni di natura conduttiva, tra cui, ma non solo, pagliette di ferro, carta in alluminio o accumuli di particelle

metalliche, devono essere tenuti lontani dai vani del caricabatteria. Scollegare sempre il caricabatteria dall'alimentazione quando il blocco batteria non è inserito nel vano. Scollegare il caricabatteria prima di effettuarne la pulizia.

- **NON tentare di caricare il blocco batteria con caricabatteria diversi da quelli descritti nel presente manuale.** Il caricabatteria e il blocco batteria sono appositamente progettati per l'uso congiunto.
- **Questi caricabatteria non vanno destinati ad usi diversi dalla carica delle batterie ricaricabili BTI.** Qualsiasi altro utilizzo può provocare il pericolo di incendi, scosse elettriche o folgorazioni.
- **Non esporre il caricabatteria a pioggia o neve.**
- **Per scollegare il caricabatteria, tirare la spina, anziché il cavo.** In questo modo si riduce il rischio di danni alla spina elettrica e al cavo.
- **Assicurarsi che il cavo si trovi in una posizione in cui non possa essere calpestato, in cui si possa inciampare, o comunque essere altrimenti soggetto a danni o sollecitazioni.**
- **Non utilizzare una prolunga, salvo ove assolutamente necessario.** L'utilizzo di una prolunga di tipo improprio può dare luogo a pericolo di incendi, scosse elettriche o folgorazioni.
- **Per ragioni di sicurezza una prolunga deve essere realizzata con un filo di misura AWG (American Wire Gauge) a sezione adeguata.** Quanto più piccolo è il numero AWG del filo, tanto maggiore è la capacità del cavo, cioè un cavo AWG 16 ha capacità maggiore di uno AWG 18. Quando si usa più di una prolunga per raggiungere la lunghezza totale, accertarsi che ogni prolunga sia realizzata con almeno la minima sezione del filo.
- **Non posizionare alcun oggetto sopra il caricabatteria o posizionare il caricabatteria su una superficie morbida, che può ostruire le aperture di ventilazione e provocare un surriscaldamento interno.** Posizionare il caricabatteria lontano da qualsiasi fonte di calore. Il caricabatteria è ventilato attraverso aperture che si trovano in cima e in fondo all'involucro.
- **Non utilizzare il caricabatteria se la spina o il cavo sono danneggiati;** procedere immediatamente alla loro sostituzione.
- **Non utilizzare il caricabatteria se ha subito urti violenti, è caduto o è stato danneggiato in altro modo.** Consegnarlo ad un centro assistenza autorizzato.

## ITALIANO

- **Quando occorre eseguire operazioni di manutenzione o riparazione, non smontare il caricabatteria; consegnarlo ad un centro di assistenza autorizzato.** Un errore nel rimontaggio può provocare il pericolo di scosse elettriche, folgorazioni o incendi.
- **Scollegare il caricabatteria dalla presa prima di cercare di pulirlo con qualunque metodo. In questo modo è possibile ridurre il pericolo di scosse elettriche.** La rimozione del blocco batteria non riduce tale rischio.
- **Non provare MAI a collegare insieme 2 caricabatteria.**
- **Il caricabatteria è progettato per funzionare con l'alimentazione della rete elettrica domestica a 230 V. Non provare ad usarlo con un'altra tensione di alimentazione.** Questo non vale per i caricabatteria per autoveicoli.

### CONSERVARE QUESTE ISTRUZIONI

## Caricabatteria

Il caricabatteria 9023348 è compatibile con batterie da 7,2 – 18 V NiCd, NiMH o Li-Ion.

Questi caricabatteria non richiedono regolazioni e sono progettati affinché il loro uso sia il più facile possibile.

## Procedura di carica



**PERICOLO:** pericolo di folgorazione. 230 volt sui terminali di carica. Non testare con oggetti conduttori. Pericolo di scosse elettriche o folgorazioni.

1. Collegare il caricabatteria (i) a una presa di corrente adeguata prima di inserire il blocco batteria.
2. Inserire il blocco batteria (g) nel caricabatteria. La spia rossa (di carica) lampeggia in modo continuo per indicare che è iniziato il ciclo di caricamento.
3. Il completamento della ricarica è indicato da una spia rossa ACCESA in modo fisso. Il blocco è completamente carico e può essere utilizzato immediatamente o lasciato nel caricabatteria.

## Procedimento di carica

Fare riferimento alla tabella seguente per verificare il livello di carica del blocco batteria.

Livello di carica	
carica in corso	-----
completamento carica	_____
ritardo dovuto a riscaldamento/raffreddamento	----
sostituire il blocco batteria	*****
problema	****

## Rinnovamento automatico

La modalità di rinnovamento automatico permette di equalizzare o bilanciare le celle del blocco batteria per ripristinarne la massima capacità. I blocchi batteria devono essere rinnovati settimanalmente o non appena non garantiscono più lo stesso livello di funzionamento. Per rinnovare il blocco batteria, inserirlo nel caricabatteria come al solito. Lasciare il blocco batteria nel caricabatteria per almeno 8 ore.

## Ritardo dovuto a riscaldamento/ raffreddamento

Quando il caricabatteria rileva che una batteria è troppo calda o troppo fredda, inizia automaticamente un Ritardo dovuto a riscaldamento/raffreddamento, sospendendo la carica fino al raggiungimento di una temperatura adeguata della batteria. Il caricabatteria passa quindi automaticamente alla modalità di carica della batteria. Questa funzionalità garantisce la massima vita utile della batteria.

## PROTEZIONE DALLA SCARICA COMPLETA

Il blocco batteria è protetto dalla scarica completa quando è utilizzato con lo strumento.

## Importanti istruzioni di sicurezza per tutti i blocchi batteria

Quando si ordinano blocchi batteria di ricambio, accertarsi di includere numero di catalogo e tensione. Vedere la tabella alla fine di questo manuale per la compatibilità tra caricabatteria e blocchi batteria.

Il blocco batteria non è completamente carico appena estratto dalla confezione. Prima di usare il blocco batteria e caricabatteria, leggere le istruzioni di sicurezza che seguono. Quindi, seguire il procedimento di carica indicato.

### LEGGERE TUTTE LE ISTRUZIONI

- **Non caricare o utilizzare le batterie in atmosfere esplosive, ad esempio in presenza di liquidi, gas o polveri infiammabili.** L'inserimento o l'estrazione della batteria dal caricabatteria può incendiare le polveri o i gas.
- **Caricare i blocchi batteria solo nei caricabatteria BTI.**
- **NON bagnare o immergere in acqua o altri liquidi.**
- **Non immagazzinare o usare lo strumento e il blocco batteria in luoghi dove la temperatura può raggiungere o superare i 40 °C (105 °F) (come in capannoni o edifici in metallo durante l'estate).**



**PERICOLO:** pericolo di folgorazione. Non tentare mai di aprire il blocco batteria, per nessun motivo. Se l'involucro del blocco batteria è incrinato o danneggiato, non inserirlo nel caricabatteria. Pericolo di scosse elettriche o folgorazioni. Consegnare i blocchi batteria danneggiati ai centri di assistenza per il loro riciclaggio.



**AVVERTENZA:** non tentare mai di aprire un blocco batteria, per nessun motivo. Se l'involucro del blocco batteria è incrinato o danneggiato, non inserirlo nel caricabatteria. Non schiacciare, far cadere o danneggiare il blocco batteria. Non usare un blocco batteria o un caricabatteria che hanno subito urti violenti, sono caduti, sono stati schiacciati o sono stati in qualsiasi modo danneggiati (ad es. bucati con un chiodo, colpiti con un martello, calpestati). Consegnare i blocchi batteria danneggiati ai centri di assistenza per il loro riciclaggio.



**ATTENZIONE:** quando non si usa lo strumento, collocarlo su un fianco su una superficie stabile dove non possa fare inciampare o cadere. Alcuni strumenti con grandi blocchi batteria sono in grado restare dritti se posti sul blocco batteria stesso, ma possono facilmente rovesciarsi.

#### ISTRUZIONI DI SICUREZZA SPECIFICHE PER LE BATTERIE AL NICHEL-CADMIO (NiCd) O AL NICHEL-IDRURO METALLICO (NiMH)

- **Non incenerire il blocco batteria anche se è gravemente danneggiato o completamente usurato.** Il blocco batteria può esplodere tra le fiamme.
- **In condizioni estreme di uso o temperatura, può verificarsi una piccola perdita di liquido dalle celle del blocco batteria.** Questo non è segno di guasto.

Tuttavia, se il sigillo esterno è rotto:

- a. e il liquido della batteria entra in contatto con la pelle, lavare immediatamente con acqua e sapone per diversi minuti.
- b. se il liquido della batteria viene a contatto con gli occhi, lavarli con acqua pulita per almeno 10 minuti e rivolgersi immediatamente a un medico. **(Nota per il medico: il liquido è una soluzione di idrossido di potassio al 25-35%).**

#### ISTRUZIONI DI SICUREZZA SPECIFICHE PER IONI DI LITIO (LI-ION)

- **Non incenerire il blocco batteria anche se è gravemente danneggiato o completamente usurato.** Il blocco batteria può esplodere tra le fiamme. Quando i blocchi batteria a ioni di litio vengono bruciati si creano gas e materiali tossici.
- **Se il contenuto della batteria entra in contatto con la pelle, lavare immediatamente la pelle con acqua e sapone.** Se il liquido della batteria entra in contatto con gli occhi, sciacquare l'occhio aperto con acqua per 15 minuti o fino a quando l'irritazione cessa. Se è necessario l'intervento di un medico, l'elettrolita della batteria è composto di una mistura di carbonati organici liquidi e sali di litio.
- **Il contenuto delle celle della batteria aperte può provocare irritazione alle vie respiratorie.** Fornire aria fresca. Se i sintomi persistono, consultare un medico.



**AVVERTENZA:** pericolo di ustioni. Il liquido della batteria può essere infiammabile se esposto a scintille o fiamme.

#### Calotta della batteria (fig. 3)

La dotazione comprende una calotta protettiva per la batteria, da utilizzare per coprire i contatti di un blocco batteria non in uso. Se non si applica la calotta protettiva, gli oggetti in metallo possono provocare un corto circuito dei contatti, creando pericolo di incendi e danneggiando il blocco batteria.

1. Rimuovere la calotta protettiva della batteria prima di inserire il blocco batteria nel caricabatteria o nello strumento (fig. 3A).
2. Posizionare la calotta protettiva sui contatti subito dopo aver rimosso il blocco batteria dal caricabatteria o dallo strumento (fig. 3B).



**AVVERTENZA:** verificare di aver applicato la calotta della batteria prima di conservare o trasportare un blocco batteria non in uso.

#### Blocco batteria (fig. 1)

##### TIPO DI BATTERIA

I modelli A-SBS 18V e A-SBS 18V LI utilizzano i blocchi batteria a 18 volt.

I modelli A-SBS 14,4V e A-SBS 14,4V LI utilizzano i blocchi batteria a 14,4 volt.

I modelli A-BS 12V-2 utilizzano blocchi batteria a 12 volt.

# ITALIANO

## Istruzioni per la conservazione

1. Il luogo migliore per conservare le batterie è fresco e asciutto, lontano dalla luce diretta del sole o da temperature estremamente calde o fredde.
2. Una conservazione prolungata non danneggerà il blocco batteria o il caricabatteria. Nelle condizioni appropriate, essi possono essere conservati per 5 o più anni.

### Etichette su caricabatteria e blocco batteria

Oltre alle indicazioni grafiche utilizzate nel manuale, le etichette sul caricabatteria e sul blocco batteria riportano i seguenti pittogrammi:



Leggere il manuale di istruzioni prima dell'uso.



Batteria in carica.



Batteria carica.



Batteria difettosa.



Ritardo dovuto a riscaldamento/raffreddamento.



Non testare con oggetti conduttori.



Non caricare blocchi batteria danneggiati.



Utilizzare solo con blocchi batteria BTI; altri blocchi batteria possono esplodere, provocando lesioni personali e danni.



Non esporre all'acqua.



Sostituire immediatamente i cavi difettosi.



Caricare a temperature comprese tra 4 °C e 40 °C.



Smaltire il blocco batteria con la dovuta attenzione all'ambiente.



Non incenerire il blocco batteria NiMH, NiCd+ e Li-Ion.



Carica blocchi batteria NiMH e NiCd.



Carica i blocchi batteria Li-Ion.



Per il tempo di caricamento, vedere i dati tecnici.

## Ambito della consegna

	A-SBS 18V LI	A-SBS 18V	A-BS 14,4V LI	A-SBS 14,4V	A-BS 12V-2
Articolo N.	9023345	9023344	9023343	9023341	9023340
1 Martello pneumatico/ cacciavite cordless	X	X		X	
1 Trapano combi elettrico			X		X
2 Batterie ricaricabili (SYSTRA modul)	X	X	X	X	X
Batteria NiCd		X		X	X
Batteria agli ioni di litio	X		X		
1 Carica batteria	X	X	X	X	X
1 Istruzioni per l'uso	X	X	X	X	X
1 Vista esplosa	X	X	X	X	X

- Accertarsi che l'utensile, le parti o gli accessori non abbiano subito danni durante il trasporto.
- Prima dell'uso, trovare il tempo di leggere con attenzione il presente manuale.

## Descrizione (figura 1)



**AVVERTENZA:** non modificare mai l'elettrotensile o le sue parti. Si potrebbero provocare danni o lesioni personali.

### UTILIZZO PREVISTO

Questi trapani/avvitatori/trapani a percussione sono stati progettati per eseguire operazioni professionali di foratura e avvitatura/svitatura.

**NON** utilizzare in condizioni di umidità o in presenza di liquidi o gas infiammabili.

Questi trapani/avvitatori/trapani a percussione sono elettrotensili professionali. **NON** lasciare che i bambini entrino in contatto con l'utensile. È necessaria una supervisione quando questo utensile è usato da personale inesperto.

- a. Interruttore di azionamento
- b. Pulsante avanti/indietro
- c. Anello di regolazione della coppia
- d. Selettore di velocità
- e. Torcia
- f. Mandrino autoserrante
- g. Blocco batteria
- h. Pulsanti di rilascio della batteria

### Sicurezza elettrica

Il motore elettrico è predisposto per operare con un'unica tensione. Verificare sempre che la tensione del blocco batteria corrisponda alla tensione sulla targhetta.



Verificare inoltre che la tensione del caricabatteria corrisponda a quella della rete elettrica.



Il caricabatteria BTI è dotato di doppio isolamento secondo la norma EN 60335; pertanto non è necessaria la messa a terra.

Se il cavo di alimentazione è danneggiato, è necessario sostituirlo con un cavo apposito, disponibile presso il centro di assistenza BTI.

(CH) Per la sostituzione del cavo di alimentazione, utilizzare sempre la spina di tipo prescritto.

Tipo 11 per la classe II (doppio isolamento) - utensili elettrici

Tipo 12 per la classe I (messa a terra) - utensili elettrici

(CH) Gli apparecchi portatili, utilizzati in ambiente esterno, devono essere collegati ad un interruttore differenziale.

## Uso di una prolunga

È preferibile non utilizzare una prolunga, tranne nei casi in cui sia assolutamente necessario. Utilizzare una prolunga approvata, adatta per la tensione in ingresso del caricabatteria (vedere i dati tecnici). La dimensione minima del conduttore è 1 mm<sup>2</sup>; la lunghezza massima è 30 m.

Se si utilizza un avvolgitore, estrarre il cavo per l'intera lunghezza.

## MONTAGGIO E REGOLAZIONI



**AVVERTENZA:** prima di effettuare montaggio e regolazioni, rimuovere sempre il blocco batteria. Spegnerne sempre l'elettro utensile prima di inserire o rimuovere il blocco batteria.



**AVVERTENZA:** usare solo blocchi batteria e caricabatteria BTI.

## Inserimento e rimozione del blocco batteria dall'utensile (fig. 2)



**AVVERTENZA:** per ridurre il rischio di gravi lesioni personali, spegnere l'utensile e rimuovere il blocco batteria prima di effettuare qualunque regolazione o prima di rimuovere/ installare eventuali parti o accessori. Un avvio accidentale può causare lesioni personali.

## PER INSTALLARE IL BLOCCO BATTERIA NEL MANICO DELL'UTENSILE

1. Allineare la base dell'utensile con la tacca all'interno dell'impugnatura dell'utensile (fig. 2).
2. Far scorrere il blocco batteria saldamente nell'impugnatura fino a sentire lo scatto di blocco in posizione.

## RIMOZIONE DEL BLOCCO BATTERIA DALL'UTENSILE

1. Premere i pulsanti di rilascio della batteria (h) ed estrarre con sicurezza il blocco batteria dall'impugnatura dell'utensile.
2. Inserire il blocco batteria nel caricabatteria come descritto nella sezione relativa al caricabatteria di questo manuale.

## USO

### Istruzioni per l'uso



**AVVERTENZA:** osservare sempre le istruzioni per la sicurezza e le normative vigenti.

### Interruttore a velocità variabile (fig. 1)

Per mettere in funzione l'utensile, premere l'interruttore di azionamento (a).

Per spegnere l'utensile, rilasciare l'interruttore di azionamento. L'utensile è dotato di freno. Il mandrino si arresta non appena l'interruttore di azionamento viene rilasciato completamente.

**NOTA:** l'utilizzo continuativo a velocità variabile è sconsigliato. Può danneggiare l'interruttore e deve essere evitato.

### Pulsante di controllo avanti/indietro (fig. 1)

Un pulsante di controllo avanti/indietro (b) determina il verso di rotazione dell'utensile e serve anche come pulsante di blocco.

Per selezionare la rotazione in avanti, rilasciare l'interruttore di azionamento e premere il pulsante di controllo avanti/indietro sul lato destro dell'utensile.

Per selezionare la rotazione inversa, premere il pulsante di controllo avanti/indietro sul lato sinistro dell'utensile.

La posizione centrale del pulsante di controllo blocca l'utensile in posizione spenta. Assicurarsi di avere rilasciato il grilletto prima di cambiare la posizione del pulsante di controllo.

## ITALIANO

**NOTA:** la prima volta che l'utensile viene messo in moto dopo un cambio della direzione di rotazione, è possibile sentire uno scatto al momento dell'avvio. È un fatto normale che non indica la presenza di problemi.

### Anello di regolazione della coppia (fig. 1)

L'utensile è provvisto di un meccanismo di regolazione della coppia per le operazioni di serraggio e rimozione di chiodi di varie forme e dimensioni; alcuni modelli sono dotati di un meccanismo a percussione per la foratura di opere in muratura. Attorno all'anello (c) sono presenti dei numeri, il simbolo di una punta di trapano e, in alcuni modelli, il simbolo di un martello. I numeri servono a tarare la frizione in modo da erogare una determinata gamma di coppia. Maggiore è il numero sull'anello, maggiore è la coppia, con la possibilità di avvitare viti o bulloni di grandi dimensioni. Per selezionare un numero ruotare l'anello fino ad allineare il numero desiderato con la freccia.

### Doppia velocità (fig. 1)

Questo trapano/avvitatore è dotato di un cambio a due velocità per consentire una maggiore versatilità.

Per selezionare l'impostazione a bassa velocità e coppia elevata, spegnere l'utensile e attendere fino al suo completo arresto. Spingere il selettore (d) in avanti (verso il mandrino) come mostrato in figura 1.

Per selezionare l'impostazione ad alta velocità e coppia ridotta, spegnere l'utensile e attendere fino al suo completo arresto. Spingere il selettore indietro (in direzione opposta al mandrino).

**NOTA:** non modificare la velocità mentre l'utensile è in funzione. Se non si riesce a cambiare velocità, accertarsi che il selettore sia stato completamente spinto in avanti o all'indietro.

### Torcia (fig. 1)

Immediatamente sopra l'interruttore di azionamento (a) si trova una torcia (e). La torcia viene attivata appena si preme l'interruttore di azionamento.

**NOTA:** la torcia è intesa per la superficie immediata di lavoro e non deve essere usata come torcia per illuminazione.

### Mandrino autoserrante con manicotto singolo (fig. 1)

L'utensile è dotato di un mandrino autoserrante (f) con un manicotto rotante che consente di operare sul mandrino con un mano sola. Per inserire una punta o un altro accessorio procedere come segue.

1. Bloccare l'interruttore di azionamento in posizione spenta, come già descritto.
2. Afferrare il manicotto nero del mandrino con una mano, tenendo fermo l'utensile con l'altra mano. Ruotare il manicotto in senso antiorario fino ad avere l'apertura adeguata per alloggiare l'accessorio desiderato.
3. Inserire l'accessorio nel mandrino per una profondità di circa 19 mm e serrarlo con forza ruotando il manicotto in senso orario con una mano e tenendo l'utensile con l'altra mano. L'utensile è dotato di un meccanismo di blocco automatico dell'asse. Ciò consente di aprire e chiudere il mandrino con una sola mano.

Per rimuovere l'accessorio dall'utensile, ripetere l'operazione di cui al passo 2.



**AVVERTENZA:** non tentare di serrare una punta (o qualsiasi altro accessorio) tenendo ferma la parte anteriore del mandrino e mettendo in funzione l'utensile. Potrebbero derivarne danni al mandrino e lesioni personali. Bloccare sempre l'interruttore di azionamento prima di cambiare gli accessori.

Quando si serra il mandrino tenere una mano sul manicotto e l'altra mano sull'utensile per assicurare la massima presa.

### Funzionamento del trapano (fig. 4)



**AVVERTENZA:** per ridurre il rischio di gravi lesioni personali, spegnere l'utensile e scollegarlo dall'alimentazione elettrica prima di eseguire qualsiasi regolazione o rimuovere/installare un accessorio.



**AVVERTENZA:** per ridurre il rischio di lesioni personali, accertarsi SEMPRE che il pezzo sia stato ancorato o fissato perfettamente. Durante la foratura di materiali di piccolo spessore utilizzare un blocco di legno come supporto per evitare di danneggiare il materiale.

1. Utilizzare esclusivamente punte affilate. Per il LEGNO, utilizzare l'impostazione a bassa velocità e punte elicoidali, piatte, a tortiglione, o frese a tazza. Per il METALLO, utilizzare l'impostazione a bassa velocità e punte elicoidali o frese a tazza in acciaio. Per OPERE IN MURATURA, come mattoni, cemento, calcestruzzo ecc., utilizzare punte in carbonio adatte per la foratura a percussione. Utilizzare l'impostazione a bassa velocità per punte di diametro superiore a 10 mm.

2. Applicare sempre la pressione in linea retta con la punta. Esercitare una pressione sufficiente per agevolare l'azione di foratura senza però spingere eccessivamente, in modo da non bloccare il motore o deformare la punta.
3. Tenere saldamente l'utensile con entrambe le mani per controllare il movimento rotatorio del trapano. Se il modello non è dotato di impugnatura laterale, afferrare l'utensile ponendo una mano sul manico e l'altra sul blocco batteria.



**ATTENZIONE:** se sovraccaricato, il trapano può bloccarsi e girare improvvisamente su se stesso. Tenere sempre presente questa eventualità e a tal fine afferrare saldamente il trapano per controllare l'azione di torsione ed evitare lesioni.

4. **IN CASO DI STALLO DEL MOTORE**, il motivo è da ricercarsi in un sovraccarico o in un uso improprio dell'utensile. **RILASCIARE IMMEDIATAMENTE L'INTERRUTTORE**, allontanare la punta del trapano dall'area di lavoro e determinare la causa dello stallo. **NON ACCENDERE E SPEGNERE L'INTERRUTTORE NEL TENTATIVO DI AVVIARE UN TRAPANO IN STALLO IN QUANTO CIÒ PUÒ CAUSARE DANNI AL MOTORE.**
5. Per ridurre al minimo le probabilità di stallo o di danneggiamento del materiale, ridurre la pressione esercitata sul trapano e sulla punta durante le fasi finali della foratura.
6. Continuare a tenere il motore in funzione nel ritirare la punta fuori da un foro, in modo da evitare che questa si inceppi.
7. Con i trapani a velocità variabile non è necessario utilizzare un punzone per centrare il punto dove praticare il foro. Utilizzare una bassa velocità all'avvio, quindi accelerare spingendo a fondo l'interruttore di azionamento quando il foro è abbastanza profondo da evitare che la punta esca fuori.

## Funzionamento del trapano a percussione (fig. 5)

1. Posizionare l'anello (c) sul simbolo a forma di martello.
2. Impostare il trapano sull'alta velocità facendo scorrere indietro il selettore (in direzione opposta al mandrino).  
**IMPORTANTE:** utilizzare esclusivamente punte per muratura o al carbonio.
3. Eseguire la foratura esercitando sul trapano una forza appena sufficiente ad evitare che il trapano rimbalzi eccessivamente o la punta si "sollevi". Una forza

eccessiva causerà il rallentamento della velocità di foratura, il surriscaldamento del motore e una minore efficacia dell'utensile.

4. Evitare di tenere il trapano in posizione inclinata, mantenendo la punta perpendicolare al piano di lavoro. Non esercitare pressioni laterali sulla punta durante la lavorazione in quanto ciò provoca l'ostruzione delle scanalature presenti sulla punta e una diminuzione della velocità del trapano.
5. Quando si praticano fori profondi, se la velocità di percussione comincia a ridursi, estrarre parzialmente la punta dal foro con l'utensile in funzione, in modo da far fuoriuscire i detriti dal foro.

**NOTA:** la fuoriuscita continua e regolare di polvere dal foro è indice di un funzionamento adeguato.

## Operazioni di avvitatura/svitatura (fig. 6)

1. Selezionare la gamma di velocità/coppia desiderata per mezzo dell'apposito selettore, in modo da adattare velocità e coppia all'operazione da eseguire.
2. Ruotare il collare di regolazione della coppia nella posizione prescelta. I numeri più bassi indicano coppie minori; i numeri più alti indicano coppie maggiori.
3. Inserire l'accessorio di avvitatura desiderato nel mandrino, con le stesse modalità utilizzate per l'inserimento di una punta.
4. Eseguire delle prove su un pezzo di materiale di scarto o su zone non visibili del materiale per accertarsi di avere scelto la posizione adeguata del collare della frizione.
5. Avviare sempre il trapano con una coppia bassa, quindi proseguire con coppie superiori per evitare di danneggiare il dispositivo di fissaggio o l'area di lavoro.

## MANUTENZIONE

Questo elettrotensile BTI è stato progettato per funzionare a lungo con una minima manutenzione. L'uso prolungato in buone condizioni dipende dalla corretta manutenzione dello strumento e dalla sua pulizia periodica.



**AVVERTENZA:** per ridurre il rischio di serie lesioni personali, spegnere lo strumento e rimuovere il blocco batteria prima di effettuare qualunque regolazione o prima di rimuovere/ installare eventuali parti o accessori. Un avvio accidentale può causare lesioni personali.

## ITALIANO



### Lubrificazione

L'elettrotensile non richiede lubrificazioni aggiuntive.



### Pulizia



**AVVERTENZA:** soffiare via lo sporco e la polvere dall'alloggiamento principale con aria secca non appena si nota l'accumulo di sporco sia all'interno che intorno alle prese d'aria. Indossare occhiali di protezione a norma e una maschera di protezione a norma quando si effettua questa procedura.



**AVVERTENZA:** non utilizzare mai solventi o altre sostanze chimiche aggressive per pulire le parti non metalliche dello strumento. Queste sostanze potrebbero indebolire i materiali utilizzati per costruire tali parti. Utilizzare un panno inumidito solo con acqua e con un sapone delicato. Non lasciare mai che un liquido penetri all'interno dello strumento e non immergere mai alcuna parte dello strumento in un liquido.

### ISTRUZIONI PER LA PULIZIA DEL CARICABATTERIA



**AVVERTENZA:** pericolo di scosse elettriche. Scollegare il caricabatteria dalla presa di rete CA prima di effettuare la pulizia. Per rimuovere sporcizia e grasso dalla parte esterna del caricabatteria, utilizzare un panno o una spazzola morbida (non in metallo). Non utilizzare acqua o soluzioni detergenti.

### Accessori opzionali



**AVVERTENZA:** poiché non sono stati testati con detto prodotto, l'uso di accessori diversi da quelli offerti da BTI con questo strumento potrebbe essere pericoloso. Per ridurre il rischio di lesioni personali, si consiglia di utilizzare soltanto accessori raccomandati da BTI.

Rivolgersi al rivenditore per ulteriori informazioni sugli accessori disponibili.

### Protezione dell'ambiente



Raccolta differenziata. Questo prodotto non deve essere smaltito con i normali rifiuti domestici.

Se il prodotto BTI deve essere sostituito o non è più utilizzato, non effettuare lo smaltimento con i rifiuti domestici. Consegnare il prodotto per la raccolta differenziata.



La raccolta differenziata di prodotti usati e imballaggi permette il riciclo e il riutilizzo dei materiali. Il riutilizzo di materiali riciclati aiuta a impedire l'inquinamento ambientale e riduce la richiesta di materiali grezzi.

Secondo le normative locali, la raccolta differenziata di prodotti elettrici può avvenire a domicilio, presso le sedi di raccolta comunali oppure presso il rivenditore all'acquisto di un nuovo prodotto.

BTI offre un servizio di ritiro e riciclaggio dei suoi prodotti alla fine della loro vita utile. Per usufruire di questo servizio, restituire il prodotto a un tecnico autorizzato per le riparazioni, che lo raccoglie per conto del cliente.

È possibile individuare il tecnico per le riparazioni autorizzato più vicino rivolgendosi all'ufficio BTI di zona all'indirizzo indicato nel presente manuale.



### Blocco batteria ricaricabile

Questo blocco batteria di lunga durata deve essere ricaricato quando non è in grado di produrre energia sufficiente per svolgere lavori in precedenza eseguiti senza problemi. Alla fine della sua durata tecnica, deve essere smaltito con la dovuta attenzione per l'ambiente:

- Scaricare completamente il blocco batteria, quindi estrarlo dallo strumento.
- Le celle Li-Ion, NiCd e NiMH sono riciclabili. Consegnarli al rivenditore o ad un servizio di riciclaggio di zona. I blocchi batteria raccolti vengono riciclati o smaltiti in modo corretto.

**GARANZIA E SERVIZIO ASSISTENZA**

Ogni utensile, pezzo di ricambio o accessori vengono controllati a fondo prima di essere spediti dall'azienda produttrice. Se, comunque, si rivela qualche difetto su un utensile, ce lo faccia pervenire direttamente alla nostra sede centrale per i servizi assistenza o all'officina convenzionata più vicina della ditta BTI.

Il periodo di garanzia di 36 mesi inizia al giorno di compra, il che deve essere provato con l'originale del documento d'acquisto. Il produttore risponde durante il periodo di garanzia di:

- eliminazione gratuita di eventuali avarie
- sostituzione gratuita di tutti i pezzi danneggiati
- assistenza gratuita e professionale

Il requisito è che questi siano materiali e/o difetti di produzione e che non vi sia stato alcun uso inappropriato [della macchina]. Inoltre, è possibile usare solo accessori originali, che BTI ha espressamente indicato come adatti per l'uso con le macchine BTI.

Gli indirizzi di officine convenzionate sono riportati a retro.

**PERCEUSE/VISSEUSE COMPACT SANS FIL**

**A-BS 12V-2 et A-BS 14,4V LI**

**PERCEUSE/VISSEUSE/MARTEAU PERFORATEUR COMPACT SANS FIL**

**A-SBS 18V, A-SBS 18V LI et A-SBS 14,4V**

**Félicitations !**

Vous avez choisi un outil BTI. Des années d'expérience, un développement de produits approfondi et une innovation constante font de BTI l'un des partenaires les plus fiables pour les utilisateurs d'outils électriques professionnels.

**Caractéristiques techniques**

		<b>A-SBS 18V LI</b>	<b>A-SBS 18V</b>	<b>A-BS 14,4V LI</b>	<b>A-SBS 14,4V</b>	<b>A-BS 12V-2</b>
Tension	V <sub>DC</sub>	18	18	14.4	14.4	12
Type de pile		Li-Ion	NiCd	Li-Ion	NiCd	NiCd
Puissance fournie	W	375	400	270	295	240
Régime à vide						
1re vitesse	min <sup>-1</sup>	0-500	0-500	0-400	0-400	0-400
2e vitesse	min <sup>-1</sup>	0-1700	0-1700	0-1450	0-1450	0-1450
Cadence de frappe						
1re vitesse	min <sup>-1</sup>	0-8500	0-8500	–	0-6800	–
2e vitesse	min <sup>-1</sup>	0-29000	0-29000	–	0-25000	–
Couple max.	Nm	41	44	37	40	35
Capacité du mandrin	mm	13	13	13	13	13
Capacité de perçage max.						
Bois	mm	38	38	35	35	28
Métal	mm	13	13	13	13	13
Maçonnerie	mm	13	13	–	13	–
Poids (sans le bloc-piles)	kg	1.46	1.46	1.35	1.45	1.34

		A-SBS 18V LI	A-SBS 18V	A-BS 14,4V LI	A-SBS 14,4V	A-BS 12V-2
$L_{pA}$ (pression acoustique)	dB(A)	83	83	76	83	76
$K_{pA}$ (incertitude K de la pression acoustique)	dB(A)	3	3	3	3	3
$L_{WA}$ (puissance acoustique)	dB(A)	87	94	87	94	87
$K_{WA}$ (incertitude K de la puissance acoustique)	dB(A)	3	3	3	3	3

Valeurs totales de la vibration (mesure triaxiale) déterminées d'après la norme EN 60745 :

Valeur de l'émission

vibratoire  $a_h$

Perçage dans le métal

$a_hD =$	$m/s^2$	1.40	1.40	1.15	1.15	1.15
Uncertainty K =	$m/s^2$	1.58	1.58	1.70	1.70	1.70

Valeur de l'émission

vibratoire  $a_h$

Perçage dans le béton

$a_hD =$	$m/s^2$	7.8	7.8	–	–	–
Uncertainty K =	$m/s^2$	2.7	2.7	–	–	–

Le niveau de l'émission vibratoire indiqué dans ce feuillet informatif a été mesuré conformément à une méthode d'essai normalisée dans EN 60745 et peut être utilisé pour comparer un outil à un autre. Il peut être utilisé pour une évaluation préliminaire de l'exposition.



**AVERTISSEMENT** : le niveau d'émission vibratoire déclaré correspond aux applications principales de l'outil. Néanmoins, si l'outil est utilisé pour différentes applications, associé à des accessoires différents ou mal entretenu, l'émission vibratoire peut varier. Cela peut considérablement augmenter le niveau d'exposition sur la période totale de travail.

Une estimation du niveau d'exposition aux vibrations doit également prendre en compte le temps où l'outil est mis hors tension ou lorsqu'il tourne, mais n'effectue aucune tâche. Cela peut considérablement réduire le niveau d'exposition sur la période totale de travail.

Identifiez des mesures de sécurité supplémentaires pour protéger l'opérateur des effets des vibrations, telles que : l'entretien de l'outil et des accessoires, le maintien des mains au chaud, l'organisation des tâches de travail.

# FRANÇAIS

Bloc-piles		A-SBS 18V LI	A-BS 14,4V LI	A-SBS 18V	A-SBS 14,4V	A-BS 12V-2
Type de pile		Li-Ion	Li-Ion	NiCd	NiCd	NiCd
Tension	$V_{DC}$	18	14,4	18	14,4	12
Capacité	$A_h$	2,0	2,0	2,4	2,4	2,4
Poids	kg	0,68	0,58	1,0	0,82	0,68

Chargeur		LG 7,2-18V LI				
Tension secteur	$V_{AC}$	230				
Type de pile		NiCd/NiMH/Li-Ion				
Durée de charge approx.	min	40 (Blocs-piles de 2,0 Ah)				
Poids	kg	0,52				

## Fusibles :

Europe	Outils de 230 V	10 ampères, secteur
Royaume-Uni et Irlande	Outils de 230 V	13 ampères, sur fiches

## Definiciones: normas de seguridad

Las siguientes definiciones describen el nivel de gravedad de las señales. Lea el manual y preste atención a estos símbolos.



**PELIGRO:** indica una situación de peligro inminente, que si no se evita, **provocará la muerte o lesiones graves.**



**ADVERTENCIA:** indica una situación de posible peligro que, si no se evita, **podría provocar la muerte o lesiones graves.**



**ATENCIÓN:** indica una situación de posible peligro que, si no se evita, **puede provocar lesiones leves o moderadas.**



**ATENCIÓN:** utilizado sin el símbolo de alerta de seguridad indica una situación de posible peligro que, si no se evita, **puede provocar daños materiales.**



Indica riesgo de descarga eléctrica.



Indica riesgo de incendio.

## Déclaration de conformité CE



**A-SBS 18V, A-SBS 18V LI, A-SBS 14,4V, A-BS 14,4V LI, A-BS 12V-2**

BTI déclare que les produits décrits dans les « caractéristiques techniques » ont été mis au point en conformité avec les normes :

98/37/CEE (jusqu'au 28 décembre 2009), 2006/42/CE (à partir du 29 décembre 2009), 2004/108/CE, 2006/95/CE, EN 55014-1, EN 55014-2, EN 60745-1, EN 60745-2-1, EN 60745-2-2.

Pour de plus amples informations, adressez-vous à BTI à l'adresse ci-dessous ou reportez-vous au dos de ce manuel.

J. Dietz  
General Manager

i.V. G. Hub  
Purchasing Manager

BTI Befestigungstechnik GmbH  
D-74653 Ingelfingen, 05/2008



Le soussigné est responsable de la compilation du fichier technique et fait cette déclaration au nom de BTI.



**AVERTISSEMENT** : afin de réduire le risque de blessure, lisez le manuel d'instruction.

## Avertissements de sécurité généraux pour les outils électriques



**AVERTISSEMENT !** Lisez tous les avertissements de sécurité et toutes les consignes. Le non-respect de ces avertissements et consignes peut entraîner un choc électrique, un incendie et/ou de graves blessures.

### CONSERVEZ TOUS LES AVERTISSEMENTS ET LES CONSIGNES POUR RÉFÉRENCE ULTÉRIEURE

Le terme « outil électrique » mentionné dans les avertissements se rapporte aux outils branchés sur secteur (avec câble de raccordement) ou fonctionnant sur piles (sans fil).

#### 1) SÉCURITÉ DE L'AIRE DE TRAVAIL

- a) **Maintenez l'aire de travail propre et bien éclairée.** Une aire de travail encombrée ou mal éclairée augmente les risques d'accident.
- b) **N'utilisez pas les outils électriques dans un environnement explosif, comme en présence de liquides, gaz ou poussières inflammables.** Les outils électriques produisent des étincelles qui peuvent enflammer la poussière ou les émanations.
- c) **Tenez à distance enfants et spectateurs pendant que vous opérez un outil électrique.** Une distraction peut vous faire perdre le contrôle de l'outil.

#### 2) SÉCURITÉ ÉLECTRIQUE

- a) **La fiche de l'outil électrique doit correspondre avec la prise de courant. Ne modifiez en aucun cas la fiche. N'utilisez pas de fiches adaptatrices avec des outils électriques reliés à la terre (masse).** Les fiches non modifiées et les prises de courant adaptées réduisent les risques d'électrocution.
- b) **Évitez tout contact physique avec des surfaces reliées à la terre ou à la masse, tels que tuyaux, radiateurs, cuisinières électriques et réfrigérateurs.** Le risque d'électrocution augmente si votre corps est relié à la terre.
- c) **N'exposez pas les outils électriques à la pluie ou à l'humidité.** Le risque d'électrocution augmente si de l'eau pénètre dans un outil électrique.
- d) **Ne maltraitez pas le cordon d'alimentation. N'utilisez jamais le cordon pour transporter, tirer**

**ou débrancher l'outil électrique. Tenez le cordon à l'écart des sources de chaleur, de l'huile, des bords tranchants ou des pièces en mouvement.**

Le risque d'électrocution augmente si le cordon est endommagé ou entortillé.

- e) **Utilisez une rallonge conçue pour l'utilisation à l'extérieur si vous utilisez l'outil électrique dehors.** Le risque d'électrocution diminue si vous utilisez un cordon conçu pour l'utilisation à l'extérieur.
  - f) **Si vous ne pouvez pas faire autrement qu'utiliser l'outil électrique dans un endroit humide, utilisez un circuit protégé par dispositif de courant résiduel (RCD).** L'utilisation d'un RCD réduit le risque d'électrocution.
- #### 3) SÉCURITÉ PERSONNELLE
- a) **Restez vigilant, surveillez vos gestes et faites preuve de bon sens lorsque vous utilisez un outil électrique. N'utilisez pas un outil électrique si vous êtes fatigué ou sous l'influence de drogues, d'alcool ou de médicaments.** Un moment d'inattention durant l'utilisation d'un outil électrique peut entraîner de graves blessures corporelles.
  - b) **Utilisez un équipement de sécurité individuelle. Portez toujours des lunettes de sécurité.** Un équipement de sécurité comme un masque anti-poussières, des chaussures de sécurité antidérapantes, un casque de sécurité ou un serre-tête antibruit, utilisé selon la tâche à effectuer, permettront de diminuer le risque de blessures corporelles.
  - c) **Évitez tout démarrage intempestif. Assurez-vous que l'interrupteur est en position arrêt avant de relier l'outil à la source d'alimentation et/ou au bloc-piles, ou de ramasser ou transporter l'outil.** Transporter les outils électriques le doigt placé sur l'interrupteur ainsi que brancher des outils électriques dont l'interrupteur est en position Marche augmentent les risques d'accident.
  - d) **Retirez toute clé de réglage ou autre avant de mettre l'outil sous tension.** Une clé laissée en place sur une pièce rotative de l'outil électrique peut entraîner des blessures corporelles.
  - e) **Ne vous penchez pas trop loin. Maintenez constamment votre équilibre.** Vous aurez ainsi une meilleure maîtrise de l'outil électrique en cas de situations imprévues.
  - f) **Portez des vêtements adéquats. Ne portez pas de vêtements amples ni de bijoux. Maintenez cheveux, vêtements et gants à l'écart des pièces en mouvement.** Les pièces en mouvement peuvent happer les vêtements amples, les bijoux et les cheveux longs.

## FRANÇAIS

g) **Si des accessoires sont fournis pour raccorder des dispositifs d'aspiration et de collecte de la poussière, vérifiez qu'ils sont bien raccordés et bien utilisés.** L'utilisation de dispositifs de collecte de la poussière peut réduire les risques liés à la poussière.

### 4) UTILISATION ET ENTRETIEN DES OUTILS ÉLECTRIQUES

a) **Ne forcez pas l'outil électrique. Utilisez l'outil électrique qui correspond à votre utilisation.** Si vous utilisez l'outil électrique adéquat et respectez le régime pour lequel il a été conçu, il réalisera un travail de meilleure qualité et plus sûr.

b) **N'utilisez pas l'outil électrique s'il est impossible de l'allumer ou de l'éteindre avec l'interrupteur.** Un outil électrique qui ne peut être contrôlé par l'interrupteur représente un danger et doit être réparé.

c) **Débranchez la fiche de la source d'alimentation et/ou le bloc-piles de l'outil électrique avant d'effectuer des réglages, de changer les accessoires ou de ranger les outils électriques.** Ces mesures de sécurité préventives réduiront les risques de démarrage accidentel de l'outil électrique.

d) **Après utilisation, rangez l'outil électrique hors de portée des enfants et ne laissez aucune personne l'utiliser si elle n'est pas familiarisée avec les outils électriques ou ces instructions.** Les outils électriques représentent un danger entre des mains inexpertes.

e) **Procédez à l'entretien des outils électriques. Assurez-vous que les pièces en mouvement ne sont pas désalignées ou coincées, qu'aucune pièce n'est cassée ou que l'outil électrique n'a subi aucun dommage pouvant affecter son bon fonctionnement.** Si l'outil électrique est endommagé, faites-le réparer avant de le réutiliser. De nombreux accidents sont causés par des outils mal entretenus.

f) **Maintenez vos outils affûtés et propres.** Un outil bien entretenu et aux bords bien affûtés risquera moins de se coincer et sera plus facile à maîtriser.

g) **Utilisez l'outil électrique, ses accessoires et ses embouts, etc. conformément aux instructions, en tenant compte des conditions de travail et de la tâche à effectuer.** L'utilisation d'un outil électrique à des fins autres que celles prévues est potentiellement dangereuse.

### 5) UTILISATION ET ENTRETIEN DU BLOC-PILES

a) **Rechargez le bloc-piles uniquement avec le chargeur spécifié par le fabricant.** Un chargeur prévu pour un

certain type de bloc-piles peut être à l'origine d'un incendie lorsqu'il est utilisé avec un autre bloc-piles.

b) **Utilisez les outils électriques uniquement avec les bloc-piles spécifiés.** L'utilisation d'autres blocs-piles peut être à l'origine de blessures ou d'incendie.

c) **Lorsque vous n'utilisez pas le bloc-piles, tenez-le à l'écart des objets métalliques, tels que trombones, pièces de monnaie, clés, clous, vis ou autres petits objets métalliques susceptibles de créer une connexion entre deux bornes.** Court-circuiter les bornes entre elles peut provoquer des brûlures ou un incendie.

d) **Dans des conditions abusives, du liquide peut s'échapper de la pile ; en éviter le contact. En cas de contact accidentel, rincez à l'eau. Si le liquide entre en contact avec les yeux, consultez également un médecin.** Le liquide qui s'échappe de la pile peut engendrer une irritation ou des brûlures.

### 6) RÉPARATION

a) **Confiez la réparation de votre outil électrique à un réparateur qualifié qui utilise des pièces de rechange identiques.** La sécurité de l'outil électrique sera ainsi préservée.

## CONSIGNES PARTICULIÈRES DE SÉCURITÉ SUPPLÉMENTAIRES

### Avertissements de sécurité spécifiques aux perceuses/visseuses/marteaux perforateurs

- **Portez des protecteurs d'oreilles avec les perceuses à percussion.** L'exposition au bruit peut entraîner une perte auditive.
- **Tenez les outils électriques par leurs surfaces de préhension isolées dans les situations où l'outil de coupe peut entrer en contact avec un câble électrique dissimulé ou avec son propre cordon d'alimentation.** En cas de contact de l'accessoire de découpe avec un câble sous tension, les pièces métalliques à découvert de l'outil peuvent devenir sous tension et électrocuter l'utilisateur.
- **Utilisez les poignées auxiliaires fournies avec l'outil.** Une perte de contrôle peut entraîner des blessures corporelles.
- **Immobilisez la pièce de travail sur une surface stable en utilisant un étou ou de toute autre manière adéquate.** Tenir la pièce avec la main ou l'appuyer contre le corps offre une stabilité insuffisante et peut provoquer une perte de contrôle.

- **Portez des protecteurs d'oreilles lorsque vous procédez au martelage pendant des périodes prolongées.** Une exposition prolongée à un bruit d'intensité élevée peut entraîner une perte auditive. Les niveaux sonores élevés produits par le marteau perforateur pourraient provoquer une perte auditive temporaire ou endommager gravement les tympans.
- **Portez des lunettes de protection ou autres verres protecteurs.** Le martelage et le perçage peuvent faire jaillir des éclats. Les particules projetées peuvent endommager irrémédiablement les yeux.
- **Les mèches à maçonnerie et les outils chauffent en cours d'utilisation.** Portez des gants pour les toucher.



**ATTENTION :** dans certaines conditions, lorsque le chargeur est branché sur le réseau d'alimentation électrique, les contacts de charge à découvert à l'intérieur du chargeur peuvent être court-circuités par un corps étranger. Les corps étrangers de nature conductrice tels que, mais sans s'y limiter, la paille de fer, le papier d'aluminium ou toute accumulation de particules métalliques doivent être tenus à l'écart des cavités du chargeur. Débranchez toujours le chargeur de la prise secteur lorsqu'il n'y a pas de bloc-piles dans la cavité. Débranchez le chargeur avant de procéder à son nettoyage.

## Étiquettes sur l'outil

### EMPLACEMENT DU CODE DATE

Le code date, qui comprend également l'année de fabrication, est imprimé sur la surface interne du boîtier qui forme la charnière entre l'outil et la pile !

Exemple:

2007 XX XX  
Année de fabrication

## Consignes de sécurité importantes pour tous les chargeurs de batterie

**CONSERVEZ CES CONSIGNES :** ce manuel renferme des consignes de sécurité et d'utilisation importantes pour le chargeur de batterie 9023348.

- Avant d'utiliser le chargeur, lisez toutes les consignes et règles de prudence indiquées sur le chargeur, le bloc-piles et le produit utilisant le bloc-piles.



**DANGER :** risque d'électrocution. Présence de 230 volts dans les terminaux de chargement. Ne pas insérer d'objets conducteurs. Un choc électrique ou une électrocution peut en résulter.



**AVERTISSEMENT :** risque de choc électrique. Ne laissez pas de liquide pénétrer dans le chargeur. Un choc électrique peut en résulter.



**ATTENTION :** risque de brûlure. Afin de réduire le risque de blessures corporelles, chargez uniquement des batteries rechargeables BTI. Les autres types de batteries peuvent exploser et provoquer des blessures corporelles ou des dégâts matériels.

- **N'essayez PAS de charger le bloc-piles avec des chargeurs autres que ceux décrits dans ce manuel.** Le chargeur et le bloc-piles sont conçus spécifiquement pour fonctionner ensemble.
- **Ces chargeurs ne sont pas prévus pour des utilisations autres que le chargement des batteries BTI rechargeables.** Toute autre utilisation peut entraîner un risque d'incendie, de choc électrique ou d'électrocution.
- **N'exposez pas le chargeur à la pluie ou à la neige.**
- **Tirez sur la fiche plutôt que sur le cordon lorsque vous débranchez le chargeur.** Cette précaution réduira le risque d'endommager la fiche et le cordon électriques.
- **Assurez-vous que le cordon soit placé en lieu sûr pour que personne ne marche ou ne trébuche dessus, et qu'il ne soit pas sujet à être endommagé ou soumis à une tension d'une quelconque autre manière.**
- **N'utilisez une rallonge qu'en cas de nécessité absolue.** L'utilisation d'une rallonge inadéquate peut entraîner un risque d'incendie, de choc électrique ou d'électrocution.
- **La rallonge utilisée doit avoir un calibre adéquat (AWG ou Calibrage américain normalisé des fils) pour assurer la sécurité.** Plus le numéro de calibre de fil est petit, et plus sa capacité est grande, par exemple, un calibre 16 a plus de capacité qu'un calibre 18. Si plus d'une rallonge est utilisée pour obtenir la longueur totale, assurez-vous que chaque rallonge présente au moins le calibre de fil minimum.
- **Ne mettez pas d'objet sur le chargeur, et ne placez pas le chargeur sur une surface molle qui pourrait obstruer les fentes d'aération et provoquer une chaleur interne excessive.** Mettez le chargeur à un endroit éloigné de toute source de chaleur. La ventilation du chargeur se fait par les fentes pratiquées dans les parties supérieures et inférieures du boîtier.

## FRANÇAIS

- **Ne faites pas fonctionner le chargeur si la fiche ou le cordon est endommagé ; faites les remplacer immédiatement.**
- **Ne faites pas fonctionner le chargeur s'il a reçu un choc violent, s'il est tombé, ou s'il a été autrement endommagé de quelque manière que ce soit.** Apportez le chargeur à un centre de réparation agréé.
- **Ne démontez pas le chargeur ; apportez-le à un centre de réparation agréé lorsqu'un entretien ou une réparation est nécessaire.** Un chargeur mal réassemblé peut entraîner un risque de choc électrique, d'électrocution ou d'incendie.
- **Débranchez le chargeur de la prise secteur avant de procéder à son nettoyage. Cette précaution réduira le risque de choc électrique.** Le retrait du bloc-piles ne réduira pas les risques.
- N'essayez **JAMAIS** de relier 2 chargeurs ensemble.
- **Le chargeur est conçu pour être alimenté en courant électrique domestique standard 230 V. N'essayez pas de l'utiliser sous n'importe quelle autre tension.** Cette directive ne concerne pas le chargeur véhiculaire.

### CONSERVEZ CES CONSIGNES

### Chargeurs

Le chargeur 9023348 accepte les *blocs-piles* NiCd, NiMH ou Li-Ion de 7,2 à 18 V.

Ces chargeurs ne nécessitent aucun réglage et sont conçus pour être d'une utilisation aussi facile que possible.

### Processus de charge



**DANGER** : risque d'électrocution. Présence de 230 V dans les terminaux de chargement. N'effectuez aucun test avec des objets conducteurs. Risque de choc électrique ou d'électrocution.

1. Branchez le chargeur (i) sur une prise secteur adéquate avant d'insérer le bloc-piles.
2. Insérez le bloc-piles (g) dans le chargeur. Le voyant rouge (de charge) clignote en continu pour indiquer que le processus de charge a commencé.
3. Lorsque le voyant rouge RESTE ALLUMÉ en continu, il indique que la charge est terminée. Le bloc-piles est complètement chargé et peut être immédiatement utilisé ou laissé dans le chargeur.

### Processus de charge

Reportez-vous au tableau ci-dessous pour connaître l'état de charge du bloc-piles.

#### État de charge

en charge	-----
complètement chargé	=====
chargement différé, chaud/froid	-----
remplacer le bloc-piles	*****
anomalie	****

### Régénération automatique

Le mode de régénération automatique permet de compenser ou d'équilibrer les cellules individuelles du bloc-piles à sa puissance de crête. Les blocspiles doivent être régénérés chaque semaine ou lorsque le bloc ne fournit plus la même quantité de travail. Pour régénérer votre bloc-piles, placez-le dans le chargeur comme d'habitude. Laissez le bloc-piles au moins 8 heures dans le chargeur.

### Chargement différé, chaud/froid

Lorsque le chargeur détecte une pile trop chaude ou trop froide, le Chargement différé chaud/froid est automatiquement lancé, et le chargement est suspendu jusqu'à ce que la pile retrouve une température normale. Le chargeur retourne ensuite automatiquement au mode de chargement du bloc-piles. Cette fonction garantit une durée de vie optimale du bloc-piles.

### PROTECTION CONTRE LA DÉCHARGE COMPLÈTE

Le bloc-piles est protégé contre la décharge complète lorsqu'il est utilisé dans l'outil.

### Consignes de sécurité importantes pour tous les blocs-piles

Lors de la commande de blocs-piles de rechange, assurez-vous d'inclure le numéro de catalogue et la tension. Consultez le tableau figurant à la dernière page du présent manuel pour connaître la compatibilité des chargeurs et des blocs-piles.

Le bloc-piles n'est pas entièrement chargé à la sortie de la boîte. Avant d'utiliser le bloc-piles et le chargeur, veuillez lire les consignes de sécurité indiquées ci-dessous. Suivez ensuite les procédures de chargement décrites.

### LISEZ TOUTES LES CONSIGNES.

- **Ne chargez pas ou n'utilisez pas une pile dans un milieu déflagrant, comme en présence de liquides, de gaz ou de poussières inflammables.** Insérer ou retirer le bloc-pile du chargeur peut enflammer la poussière ou des émanations.
- Chargez les blocs-piles uniquement sur les chargeurs BTI.
- **N'éclaboussez PAS le bloc-piles, NE l'immergez PAS dans l'eau ou tout autre liquide.**

- **Ne rangez pas ou n'utilisez pas l'outil et le bloc-piles dans des endroits où la température peut atteindre ou excéder 40 °C (105 °F) (comme dans les remises extérieures ou les bâtiments métalliques l'été).**



**DANGER** : risque d'électrocution. N'essayez jamais d'ouvrir un blocpiles, quelle qu'en soit la raison. Si le boîtier du bloc-piles est fissuré ou endommagé, ne l'insérez pas dans le chargeur. Un choc électrique ou une électrocution peut en résulter. Les blocs-piles endommagés doivent être envoyés au centre de réparation pour être recyclés.



**AVERTISSEMENT** : n'essayez jamais d'ouvrir un bloc-piles, quelle qu'en soit la raison. Si le boîtier du bloc-piles est fissuré ou endommagé, ne l'insérez pas dans le chargeur. N'écrasez pas, ne faites pas tomber, et n'endommagez pas le bloc-piles. N'utilisez pas un blocpiles ou un chargeur qui a reçu un coup violent, est tombé, a été écrasé ou endommagé de quelque manière que ce soit (c.-à-d. percé par un clou, frappé d'un coup de marteau, sur lequel on a marché). Les blocs-piles endommagés doivent être envoyés au centre de réparation pour être recyclés.



**ATTENTION** : lorsqu'il n'est pas utilisé, placez l'outil en le faisant reposer sur le côté sur une surface stable où il ne risque pas de faire tomber ou de faire trébucher. Certains outils qui ont de grands blocpiles peuvent tenir debout sur le blocpiles mais ils risquent d'être facilement renversés.

#### CONSIGNES DE SÉCURITÉ SPÉCIFIQUES POUR LE CADMIUM-NICKEL (NICD) OU LE NICKEL MÉTAL HYDRURE (NIMH)

- **N'incinerez pas le bloc-piles même s'il est fortement endommagé ou entièrement usé.** Le feu risque de le faire exploser.
- **Une petite fuite de liquide en provenance des cellules du bloc-piles peut se produire dans des conditions d'utilisation ou de température extrêmes.** Ce fait n'est pas l'indication d'une défaillance.

Néanmoins, si le film de protection est brisé :

- et que le liquide de la pile entre en contact avec votre peau, lavez immédiatement au savon et à l'eau pendant plusieurs minutes.

- et que liquide de la pile entre en contact avec vos yeux, rincez vos yeux avec de l'eau propre pendant au moins 10 minutes et consultez immédiatement un médecin. (**Note médicale** : le liquide est une solution d'hydroxyde de potassium à 25-35 %.)

#### CONSIGNES DE SÉCURITÉ SPÉCIFIQUES POUR LES BLOCS-PILES AU LITHIUM ION (LI-ION)

- **N'incinerez pas le bloc-piles même s'il est fortement endommagé ou entièrement usé.** Le feu risque de le faire exploser. Des vapeurs et des matières toxiques émanent des blocpiles au lithium-ion lorsqu'ils sont brûlés.
- **Si le contenu de la pile entre en contact avec la peau, lavez immédiatement la zone touchée au savon doux et à l'eau.** Si le liquide de la pile entre en contact avec les yeux, rincez l'oeil ouvert à l'eau pendant 15 minutes ou jusqu'à ce que l'irritation cesse. Si des soins médicaux sont nécessaires, l'électrolyte de la pile est composé d'un mélange de carbonates organiques liquides et de sels de lithium.
- **Le contenu des cellules de la pile ouvertes peut provoquer une irritation respiratoire.** Exposez la personne à l'air frais. Si les symptômes persistent, consultez un médecin.



**AVERTISSEMENT** : risque de brûlures. Le liquide de la pile peut s'enflammer s'il est exposé à des étincelles ou à une flamme.

#### Cache protecteur du bloc-piles (fig. 3)

Un cache protecteur est fourni pour recouvrir les contacts du bloc-piles lorsque celui-ci est détaché. Si le cache protecteur n'est pas en place, des objets métalliques pourraient court-circuiter les contacts, ce qui causerait un risque d'incendie et endommagerait le bloc-piles.

1. Enlevez le cache protecteur avant de placer le bloc-piles dans le chargeur ou l'outil (fig. 3A).
2. Placez le cache protecteur sur les contacts du bloc-piles immédiatement après avoir retiré le bloc-piles du chargeur ou de l'outil (fig. 3B).



**AVERTISSEMENT** : vérifiez que le cache protecteur est bien en place avant de ranger ou de transporter un bloc-piles détaché.

#### Bloc-piles (fig. 1)

##### TYPE DE PILE

Le A-SBS 18V et le A-SBS 18V LI fonctionnent sur des blocs-piles de 18 V.

## FRANÇAIS

Le A-SBS 14,4V et le A-BS 14,4V LI fonctionnent sur des blocs-piles de 14,4 V.

Le A-BS 12V-2 fonctionnent sur des blocs-piles de 12 V.

### Conseils pour le rangement

- Il est vivement conseillé de ranger le bloc-piles dans un endroit frais et sec, à l'abri des rayons directs du soleil et d'une chaleur ou d'un froid excessifs.
- Une conservation prolongée n'affecte pas le bloc-piles ou le chargeur. Dans de bonnes conditions, ils peuvent être conservés pendant 5 ans ou plus.

### Étiquettes figurant sur le chargeur et le bloc-piles

Outre les pictogrammes utilisés dans ce manuel, les étiquettes sur le chargeur et le bloc-piles comportent les pictogrammes suivants :



Lisez le manuel d'instruction avant utilisation.



Bloc-piles en charge.



Bloc-piles chargé.



Bloc-piles défectueux.



Chargement différé, chaud/froid.



N'insérez pas d'objets conducteurs.



Ne chargez pas un bloc-piles endommagé.



Utilisez le chargeur uniquement avec des blocs-piles BTI. Tout autre bloc-piles risque d'exploser et de provoquer des blessures corporelles ou des dégâts matériels.



Ne l'exposez pas à l'eau.



Faites immédiatement remplacer les cordons défectueux.



Chargez uniquement à une température comprise entre 4 °C et 40 °C.



Mettez le bloc-piles au rebut en respectant l'environnement.



N'incinerez pas le bloc-pile NiMH, NiCd+ et Li-Ion.



Charges NiMH and NiCd battery packs.



Charge les blocs-piles Li-Ion.



Consultez les caractéristiques techniques pour la durée de charge.

### Fourniture

	A-SBS 18V LI	A-SBS 18V	A-BS 14,4V LI	A-SBS 14,4V	A-BS 12V-2
N° d'élément	9023345	9023344	9023343	9023341	9023340
1 Perceuse visseuse à percussion sans fil	X	X		X	
1 perceuse combi sans fil			X		X
2 batteries rechargeables (SYSTRA modul)	X	X	X	X	X
Batterie NiCd		X		X	X
Batterie Lithium-ion	X		X		
1 chargeur de batterie	X	X	X	X	X
1 manuel de fonctionnement	X	X	X	X	X
1 vue exposée	X	X	X	X	X

- Vérifiez que l'outil, les pièces ou les accessoires n'ont pas été endommagés lors du transport.
- Prenez le temps de lire et de comprendre dans son intégralité ce manuel avant d'utiliser l'outil.

### Description (fig. 1)



**AVERTISSEMENT** : ne modifiez jamais l'outil électrique ou l'une de ses pièces. Des dégâts matériels ou des blessures corporelles pourraient en résulter.

### UTILISATION PRÉVUE

Ces perceuses/visseuses/marteaux perforateurs sont conçus pour les travaux professionnels de perçage et de vissage.

**NE** les utilisez **PAS** dans un endroit humide ou en présence de liquides ou de gaz inflammables.

Ces perceuses/visseuses/marteaux perforateurs sont des outils électriques professionnels. Tenez les enfants à l'écart de l'outil. Les utilisateurs inexpérimentés doivent être encadrés lorsqu'ils utilisent cet outil.

- Gâchette
- Sélecteur avant/arrière
- Bague de réglage du couple
- Sélecteur de vitesse
- Lampe de travail
- Mandrin sans clé
- Bloc-piles
- Boutons de dégagement du bloc-piles

## Sécurité électrique

Le moteur électrique a été conçu pour une seule tension. Vérifiez toujours que la tension du bloc-piles correspond à la tension indiquée sur la plaque signalétique. Vérifiez également que la tension de votre chargeur correspond à la tension secteur.



Votre chargeur BTI est à double isolation conformément à la norme EN 60335 ; un câble de mise à la terre n'est donc pas nécessaire.

Si le cordon d'alimentation est endommagé, remplacez-le par un cordon spécial disponible auprès du service après-vente BTI.

(CH) Toujours utiliser la fiche prescrite lors du remplacement du câble d'alimentation.

Type 11 pour la classe II (Isolation double) -outils

Type 12 pour la classe I (Conducteur de terre) - outils

(CH) En cas d'utilisation à l'extérieur, connecter les outils portatifs à un disjoncteur FI.

## Utilisation d'une rallonge

N'utilisez une rallonge qu'en cas de nécessité absolue. Utilisez une rallonge homologuée adaptée à la puissance absorbée de votre chargeur (consultez les caractéristiques techniques). Le calibre minimum du conducteur est de 1 mm<sup>2</sup> et la longueur maximum de 30 m.

En cas d'utilisation d'un dévidoir, toujours dérouler le câble complètement.

## ASSEMBLAGE ET RÉGLAGES



**AVERTISSEMENT** : retirez toujours le bloc-piles avant de procéder à l'assemblage et au réglage. Éteignez toujours l'outil avant d'insérer ou de retirer le bloc-piles.



**AVERTISSEMENT** : utilisez uniquement des blocs-piles et chargeurs BTI.

## Insertion et retrait du bloc-piles de l'outil (fig. 2)



**AVERTISSEMENT** : afin de diminuer le risque de graves blessures corporelles, mettez l'outil hors tension et débranchez le bloc-piles avant de procéder à des réglages ou de retirer/d'installer des accessoires ou des pièces de fixation. Un démarrage involontaire peut entraîner des blessures.

## POUR INSTALLER LE BLOC-PILES DANS LA POIGNÉE DE L'OUTIL

1. Alignez la base de l'outil avec l'encoche à l'intérieur de la poignée de l'outil (fig. 2).
2. Faites glisser fermement le bloc-piles dans la poignée jusqu'à ce que vous entendiez un déclic de mise en place.

## POUR RETIRER LE BLOC-PILES DE L'OUTIL

1. Appuyez sur les boutons de dégagement du bloc-piles (h) et tirez fermement le bloc-piles hors de la poignée de l'outil.
2. Insérez le bloc-piles dans le chargeur comme indiqué dans la section Chargeur de ce manuel.

## FONCTIONNEMENT

### Consignes d'utilisation



**AVERTISSEMENT** : respectez toujours les consignes de sécurité et les règlements en vigueur

### Gâchette de vitesse variable (fig. 1)

Pour faire démarrer l'outil, serrez la gâchette (a).

Pour arrêter l'outil, relâchez la gâchette. Votre outil est équipé d'un frein. Le mandrin s'arrêtera dès que la gâchette est entièrement relâchée.

**REMARQUE** : une utilisation constante dans la plage de vitesse variable n'est pas recommandée.

Une telle utilisation peut endommager la gâchette et doit être évitée.

### Sélecteur avant/arrière (fig. 1)

Un sélecteur avant/arrière (b) détermine la direction de l'outil et sert également de bouton de verrouillage.

Pour sélectionner le sens de rotation avant, relâchez la gâchette et appuyez sur le sélecteur avant/arrière sur le côté droit de l'outil.

Pour sélectionner le sens de rotation arrière, appuyez sur le sélecteur avant/arrière sur le côté gauche de l'outil.

La position centrale du sélecteur verrouille l'outil en position d'arrêt. Lorsque vous modifiez la position du sélecteur, assurez-vous que la gâchette est relâchée.

**REMARQUE** : lors de la première utilisation de l'outil après avoir changé le sens de rotation, un bruit de déclic peut se produire au démarrage. Ce bruit est tout à fait normal et n'indique pas qu'il y a un problème.

## FRANÇAIS

### Bague de réglage du couple (fig. 1)

Votre outil est doté d'un mécanisme de vissage à couple réglable pour le vissage et le retrait d'une grande variété de vis de diverses formes et tailles, et d'un mécanisme de martelage pour le perçage de maçonnerie sur certains modèles. On trouve inscrit sur la bague (c) des nombres, un symbole de mèche et, sur certains modèles, un symbole de marteau. Ces nombres servent à régler l'embrayage pour produire une plage de couple. Plus le nombre sur la bague est élevé, plus le couple est élevé, ce qui permet de visser une plus grande vis. Pour sélectionner un des nombres, tournez la bague jusqu'à ce que le nombre voulu s'aligne avec la flèche.

### Embrayage à double vitesse (fig. 1)

Pour une polyvalence accrue, la fonction à double vitesse de votre perceuse/visseuse vous permet de changer de vitesse.

Pour sélectionner la vitesse inférieure (le couple le plus élevé), mettez

l'outil hors tension et laissez-le s'immobiliser complètement. Faites glisser le sélecteur de vitesse (d) vers l'avant (en direction du mandrin) comme illustré sur la figure 1.

Pour sélectionner la vitesse supérieure (le couple le plus faible), mettez l'outil hors tension et laissez-le s'immobiliser complètement. Faites glisser le sélecteur de vitesse vers l'arrière (à l'opposé du mandrin).

**REMARQUE :** ne changez pas de vitesse lorsque l'outil est en marche. En cas de difficulté avec le changement de vitesse, vérifiez que le sélecteur de double vitesse est complètement enfoncé en avant ou en arrière.

### Lampe de travail (fig. 1)

Une lampe de travail (e) est située juste au-dessus de la gâchette (a). La lampe de travail est activée lorsque vous serrez la gâchette.

**REMARQUE :** la lampe de travail sert à éclairer la surface de travail immédiate et n'est pas prévue pour servir de torche électrique.

### Mandrin à manchon unique sans clé (fig. 1)

Votre outil est doté d'un mandrin sans clé (f) à manchon rotatif afin de vous permettre de manipuler le mandrin d'une seule main. Pour insérer une mèche ou tout autre accessoire, suivez ces étapes.

1. Verrouillez la gâchette en position d'ARRÊT comme décrit précédemment.
2. Saisissez le manchon noir du mandrin d'une main et retenez fermement l'outil de l'autre. Faites tourner le manchon dans le sens inverse des aiguilles d'une

montre jusqu'à ce que l'ouverture soit assez grande pour recevoir l'accessoire voulu.

3. Insérez l'accessoire dans le mandrin sur environ 19 mm, puis serrez solidement en tournant d'une main le manchon du mandrin dans le sens des aiguilles d'une montre tout en tenant l'outil de l'autre. Votre outil est équipé d'un mécanisme de blocage automatique de l'arbre qui vous permet d'ouvrir et de fermer le mandrin d'une seule main.

Pour libérer l'accessoire, répétez l'étape 2 ci-dessus.



**AVERTISSEMENT :** *n'essayez pas de serrer les mèches (ou tout autre accessoire) en saisissant la partie avant du mandrin et en mettant l'outil en marche, sous peine d'endommager le mandrin et de provoquer des blessures corporelles. Verrouillez toujours la gâchette lorsque vous changez d'accessoires.*

Veillez à serrer le mandrin des deux mains, une sur le manchon et l'autre sur l'outil, afin d'obtenir un serrage maximal.

### Fonctionnement en mode perceuse (fig. 4)



**AVERTISSEMENT :** *pour diminuer le risque de graves blessures corporelles, mettez l'outil hors tension et débranchez-le de sa source d'alimentation avant de procéder à des réglages ou de retirer/d'installer des accessoires ou des pièces de fixation.*



**AVERTISSEMENT :** *afin de diminuer les risques de blessures corporelles, veillez TOUJOURS à ce que la pièce à travailler soit retenue ou fixée solidement. Si le matériau à percer est mince, appuyez-le sur un bloc de bois pour éviter d'endommager le matériau.*

1. N'utilisez que des mèches bien affûtées. Pour le BOIS, utilisez la vitesse inférieure et des mèches hélicoïdales, des mèches à trois pointes, des mèches de tarière à moteur ou des scies cloches. Pour les MÉTAUX, utilisez la vitesse inférieure et des mèches hélicoïdales en acier ou des scies cloches. Pour la MAÇONNERIE (brique, ciment, parpaings, etc.), utilisez des mèches à plaquette en carbure métallique convenant au perçage par percussion. Utilisez la vitesse inférieure pour des mèches supérieures à 10 mm.
2. Exercez toujours une pression rectiligne par rapport à la mèche. Exercez suffisamment de pression pour faire mordre la mèche, mais n'appuyez pas à l'excès pour éviter de bloquer le moteur ou de faire dévier la mèche.
3. Tenez l'outil fermement à deux mains pour contrôler le mouvement de torsion de la perceuse. Si le modèle



ne comporte pas de poignée latérale, saisissez la poignée de la perceuse d'une main et placez l'autre main sur le bloc-piles.



**ATTENTION** : la perceuse peut caler en cas de surcharge provoquant une torsion brusque. Attendez-vous toujours à un calage. Tenez fermement la perceuse pour maîtriser la force de torsion et éviter les blessures.

- SI LA PERCEUSE CALE**, le problème est généralement attribuable à une surcharge ou à une mauvaise utilisation. **RELÂCHEZ IMMÉDIATEMENT LA GÂCHETTE**, retirez la mèche de la pièce et déterminez la cause du calage. **N'APPUYEZ PAS DE FAÇON RÉPÉTÉE SUR LA GÂCHETTE POUR TENTER DE DÉMARRER UNE PERCEUSE CALÉE, CAR CECI POURRAIT L'ENDOMMAGER.**
- Pour diminuer les risques de calage ou éviter que l'outil traverse le matériau, réduisez la pression exercée sur la perceuse afin que la mèche perce lentement la dernière partie du trou.
- Faites tourner la perceuse pour retirer la mèche du trou percé. Cela contribuera à empêcher la mèche de se coincer.
- Pour les perceuses à vitesse variable, il n'est pas nécessaire de marquer au pointeau le centre du trou à percer. Démarrez à basse vitesse pour amorcer le trou, puis accélérez en enfonçant davantage la gâchette lorsque le trou est suffisamment profond pour percer sans que la mèche ne sorte.

## Fonctionnement en mode marteau perforateur (fig. 5)

- Tournez la bague (c) sur le symbole du marteau perforateur.
- Sélectionnez la vitesse supérieure en faisant glisser le sélecteur vers l'arrière (à l'opposé du mandrin). **IMPORTANT** : n'utilisez que des mèches à plaquette en carbure métallique ou de maçonnerie.
- Pour effectuer le perçage, exercez juste assez de pression sur le marteau pour l'empêcher de rebondir excessivement ou pour éviter que la mèche ne se « soulève ». Une trop grande pression réduira la vitesse de l'outil, diminuera la cadence de perçage et causera une surchauffe.
- Maintenez l'outil bien droit, en vous assurant que la mèche est en angle droit avec la pièce à percer. N'exercez pas de pression latérale sur la mèche en cours de perçage, sous peine de boucher les cannelures de la mèche et de ralentir le régime de l'outil.
- Lors du perçage de trous profonds, si la vitesse du marteau commence à chuter, retirez partiellement la

mèche du trou avec le moteur toujours en marche pour aider au dégagement des débris du trou.

**REMARQUE** : une évacuation de poussière régulière et homogène du trou indique une cadence de perçage correcte.

## Fonctionnement en mode visseuse (fig. 6)

- À l'aide du sélecteur de double vitesse, sélectionnez la plage de vitesse et de couple désirée qui convient à la vitesse et au couple de l'opération planifiée.
- Tournez la bague de réglage du couple sur la position voulue. Les nombres inférieurs indiquent des réglages de couple inférieurs ; les nombres supérieurs indiquent des réglages de couple supérieurs.
- Insérez la vis ou le boulon de votre choix dans le mandrin, comme pour une mèche quelconque.
- Faites quelques essais sur une pièce inutilisable ou à un endroit qui n'est pas apparent afin de déterminer la position appropriée de la bague d'embrayage.
- Démarrez toujours avec des réglages de couple inférieurs, puis passez à des réglages supérieurs afin d'éviter d'endommager la pièce de travail, la vis ou le boulon.

## ENTRETIEN

Votre outil électrique BTI a été conçu pour durer longtemps avec un minimum d'entretien. Son fonctionnement satisfaisant pendant de longues années repose sur un entretien soigneux et régulier.



**AVERTISSEMENT** : afin de diminuer le risque de graves blessures corporelles, mettez l'outil hors tension et débranchez le bloc-piles avant de procéder à des réglages ou de retirer/d'installer des accessoires ou des pièces de fixation. Un démarrage involontaire peut entraîner des blessures corporelles.



## Graissage

Votre outil électrique ne nécessite pas de graissage supplémentaire.



## Nettoyage



**AVERTISSEMENT** : retirez la saleté et la poussière du logement principal en soufflant de l'air sec aussi souvent que

## FRANÇAIS

*vous remarquez une accumulation de saleté à l'intérieur et autour des orifices d'aération. Portez des lunettes de sécurité homologuées et un masque anti-poussière homologué lorsque vous effectuez cette procédure.*



**AVERTISSEMENT** : n'utilisez jamais de solvants ou d'autres produits chimiques corrosifs pour nettoyer les pièces non métalliques de l'outil. Ces produits chimiques risquent d'affaiblir les matériaux utilisés dans ces pièces. Utilisez un chiffon imbibé uniquement d'eau et de détergent doux. Ne laissez jamais un liquide pénétrer à l'intérieur de l'outil et n'immergez jamais les pièces de l'outil dans un liquide.

### INSTRUCTIONS DE NETTOYAGE DU CHARGEUR



**AVERTISSEMENT** : risque de choc électrique. Débranchez le chargeur de la prise secteur avant de procéder à son nettoyage. Vous pouvez retirer la saleté et la graisse sur l'extérieur du chargeur en utilisant un chiffon ou une brosse douce non métallique. N'utilisez pas d'eau ou d'autres solutions nettoyantes.

### Accessoires en option



**AVERTISSEMENT** : étant donné que les accessoires, autres que ceux fournis par BTI, n'ont pas été testés avec ce produit, l'utilisation de tels accessoires avec cet outil pourraient être dangereuse. Afin de réduire le risque de blessures corporelles, utilisez uniquement des accessoires recommandés par BTI avec ce produit.

Prenez contact avec votre revendeur pour obtenir de plus amples informations sur les accessoires appropriés.

### Respect de l'environnement



Collecte sélective. Ne jetez pas ce produit avec vos ordures ménagères.

Le jour où votre produit BTI doit être remplacé ou que vous n'en avez plus besoin, ne le jetez pas avec vos ordures ménagères. Préparez-le pour la collecte sélective.



La collecte sélective des produits et emballages usagés permet de recycler et réutiliser leurs matériaux. La réutilisation de matériaux recyclés aide à protéger l'environnement contre la pollution et à réduire la demande en matière première.

Selon les réglementations locales, un service de collecte sélective pour les produits électriques peut être fourni de porte à porte, dans une déchetterie municipale ou sur le lieu d'achat de votre nouveau produit.

BTI dispose d'installations pour la collecte et le recyclage des produits BTI en fin de cycle de vie utile. Pour profiter de ce service, veuillez rapporter votre produit à un réparateur autorisé qui le recyclera en notre nom.

Pour connaître l'adresse d'un réparateur autorisé près de chez vous, prenez contact avec votre bureau BTI local à l'adresse indiquée dans ce manuel de l'utilisateur.



### Bloc-piles rechargeable

Ce bloc-piles longue durée doit être rechargé lorsqu'il ne fournit plus suffisamment d'énergie pour des travaux réalisés aisément auparavant. En fin de vie utile, mettez le bloc-piles au rebut tout en respectant l'environnement :

- Déchargez complètement le bloc-piles, puis retirez-le de l'outil.
- Les cellules Li-Ion, NiCd et NiMH sont recyclables. Apportez-les à votre revendeur ou à un centre de recyclage local. Les blocs-piles collectés seront recyclés ou éliminés correctement.

### LA GARANTIE ET LE SERVICE POUR LE CLIENT

Chaque outillage, pièce de recharge ou accessoires sont contrôlés à fonds avant l'expédition de l'usine. Si malgré cela vous trouviez des défauts, envoyez la pièce défectueuse à notre centrale pour clients ou dans l'atelier de réparation contractuel de la société BTI le plus proche.

Le délai de garantie de 36 mois commence par le jour d'achat, ce que doit être prouvé par l'original du document d'achat. Pendant le délai de garantie le producteur garanti:

- Réparation gratuite des défauts éventuels
- Echange gratuit de toutes les pièces endommagées
- Le service gratuit et professionnel

La demande définit qu'il s'agit de défauts matériel et/ou de fabrication et que [la machine] n'a pas été utilisée de façon inappropriée. De plus, seules des pièces accessoires d'origine sont utilisées, pièces que BTI a expressément identifiées comme étant appropriées pour fonctionner sur les machines BTI.

Les adresses des ateliers de réparation contractuels sont données au verso.

**A-BS 12V-2 oraz A-BS 14,4V LI****BEZPRZEWODOWA KOMPAKTOWA WIERTARKA/WKRĘTARKA****A-SBS 18V, A-SBS 18V LI oraz A-SBS 14,4V****BEZPRZEWODOWA KOMPAKTOWA WIERTARKA/WKRĘTARKA/WIERTARKA UDAROWA****Gratulacje!**

Wybrali Państwo narzędzie firmy BTI. Dzięki wieloletniemu doświadczeniu, rozwijaniu i unowocześnianiu naszych produktów, firma BTI stała się jednym z najbardziej zaufanych partnerów profesjonalnych użytkowników elektronarzędzi.

**Dane techniczne**

		<b>A-SBS 18V LI</b>	<b>A-SBS 18V</b>	<b>A-BS 14,4V LI</b>	<b>A-SBS 14,4V</b>	<b>A-BS 12V-2</b>
Napięcie zasilania	$V_{DC}$	18	18	14.4	14.4	12
Typ akumulatora		Li-Ion	NiCd	Li-Ion	NiCd	NiCd
Moc	W	375	400	270	295	240
Prędkość bez obciążenia	$min^{-1}$	0–500	0–500	0–400	0–400	0–400
1 przełożenie	$min^{-1}$	0–1700	0–1700	0–1450	0–1450	0–1450
2 przełożenie						
Udar						
1 przełożenie	$min^{-1}$	0-8500	0-8500	–	0-6800	–
2 przełożenie	$min^{-1}$	0–29000	0–29000	–	0–25000	–
Maksymalny moment obrotowy	Nm	41	44	37	40	35
Średnica uchwyty	mm	13	13	13	13	13
Maksymalna średnica wiertła	mm			35	35	28
Drewno	mm	38	38	13	13	13
Metal	mm	13	13	–	13	–
Beton		13	13			
Waga (bez akumulatorów)	kg	1.46	1.46	1.35	1.45	1.34

# P O L S K I

		A-SBS 18V LI	A-SBS 18V	A-BS 14,4V LI	A-SBS 14,4V	A-BS 12V-2
$L_{pA}$ (ciśnienie akustyczne)	dB(A)	83	83	76	83	76
$K_{pA}$ (wahania ciśnienia akustycznego K)	dB(A)	3	3	3	3	3
$L_{WA}$ (moc akustyczna)	dB(A)	87	94	87	94	87
$K_{WA}$ (wahania mocy akustycznej K)	dB(A)	3	3	3	3	3

Całkowita wartość drgań (suma wektorów trzech osi), oznaczone według normy EN60745:

Wartość emisji drgań  $a_h$

Wiercenie w metalu

$a_{hD}$ =	m/s <sup>2</sup>	1.40	1.40	1.15	1.15	1.15
Wahania K =	m/s <sup>2</sup>	1.58	1.58	1.70	1.70	1.70

Wartość emisji drgań  $a_h$

Wiercenie w betonie

$a_{hD}$ =	m/s <sup>2</sup>	7.8	7.8	–	–	–
Niepełność K =	m/s <sup>2</sup>	2.7	2.7	–	–	–

Poziom emisji drgań podany w tej karcie informacyjnej został zmierzony zgodnie ze znormalizowanym testem opisanym w normie EN 60745 i może być stosowany do porównywania narzędzi. Może być również wykorzystywany do wstępnej analizy ekspozycji.



**UWAGA:** Podany poziom emisji drgań dotyczy głównych zastosowań narzędzia. Jednakże, w przypadku użycia narzędzia do innych zastosowań, przy użyciu innych akcesoriów lub narzędzia nie konserwowanego poprawnie, poziom drgań może być inny od podanego. Może to znacznie zwiększyć poziom ekspozycji na drgania przez cały okres pracy.

W oszacowaniu poziomu ekspozycji na drgania należy również brać pod uwagę czas wyłączenia narzędzia lub okresy, kiedy narzędzie jest włączone, ale nie wykonuje pracy. Może to znacznie zmniejszyć poziom ekspozycji na drgania przez cały okres pracy.

Należy określić dodatkowe środki ostrożności w celu ochrony operatora przed działaniem drgań, takie jak: konserwacja narzędzia i akcesoriów, utrzymywanie ciepłoty rąk, organizacja metod pracy.

Akumulatory		A-SBS 18V LI	A-BS 14,4V LI	A-SBS 18V	A-SBS 14,4V	A-BS 12V-2
Typ akumulatora		Li-Ion	Li-Ion	NiCd	NiCd	NiCd
Napięcie zasilania	$V_{DC}$	18	14,4	18	14,4	12
Pojemność	$A_h$	2,0	2,0	2,4	2,4	2,4
Waga	kg	0,68	0,58	1,0	0,82	0,68

Ładowarka		LG 7,2-18V LI				
Napięcie sieci zasilania	$V_{AC}$	230				
Typ akumulatora		NiCd/NiMH/Li-Ion				
Przybliżony czas ładowania	min	40 (dla akumulatorów 2.0 Ah)				
Waga	kg	0,52				

#### Bezpieczniki:

Europa	narzędzia 230 V	10 Amperów, na sieci zasilającej
Wielka Brytania i Irlandia	narzędzia 230 V	13 Amperów, we wtyczce

#### Definicje: Wytyczne dotyczące bezpieczeństwa

Poniższe definicje określają poziom zagrożenia dla poszczególnych określeń. Prosimy przeczytać instrukcję i zwrócić uwagę na następujące oznaczenia.



**NIEBEZPIECZEŃSTWO:** Powoduje natychmiastowe powstanie niebezpiecznej sytuacji, która jest przyczyną **śmierci lub poważnego zranienia**.



**UWAGA:** Oznacza prawdopodobieństwo powstania niebezpiecznej sytuacji, która **może stać się przyczyną śmierci lub poważnego zranienia**.



**O S T R O Ź N I E :** O z n a c z a prawdopodobieństwo powstania niebezpiecznej sytuacji, która **może stać się przyczyną zranienia**.



**OSTROŻNIE:** Nie zastosowanie się do ostrzeżeń powoduje prawdopodobieństwo powstania niebezpiecznej sytuacji, która **może stać się przyczyną uszkodzenia mienia**.



Oznacza ryzyko porażenia prądem elektrycznym..



Oznacza ryzyko pożaru.

#### Deklaracja Zgodności WE



#### A-SBS 18V, A-SBS 18V LI, A-SBS 14,4V, A-BS 14,4V LI, A-BS 12V-2

BTI oświadcza, że te produkty opisane w rozdziale "dane techniczne", zostały zaprojektowane zgodnie z: 98/37/EEC (do 28 grudnia 2009), 2006/42/EC (od 29 grudnia 2009), 2004/108/EC, 2006/95/EC, EN 55014-1, EN 55014-2, EN 60745-1, EN 60745-2-1, EN 60745-2-2.

Aby uzyskać więcej informacji, prosimy skontaktować się z firmą BTI pod adresem podanym poniżej lub skorzystać z danych podanych z tyłu instrukcji.

J. Dietz  
General Manager

i.V. G. Hub  
Purchasing Manager

BTI Befestigungstechnik GmbH  
D-74653 Ingelfingen, 05/2008

## P O L S K I

Niżej podpisana osoba odpowiada za utworzenie dossier technicznego i składa to oświadczenie w imieniu firmy BTI.



**UWAGA:** Aby zmniejszyć ryzyko zranienia, należy przeczytać instrukcję obsługi.

### Ogólne zasady bezpiecznego użytkowania elektronarzędzia



**UWAGA!** Należy przeczytać wszystkie instrukcje i zalecenia dotyczące bezpiecznej pracy. Nie stosowanie się do ostrzeżeń i instrukcji może stać się przyczyną porażenia prądem elektrycznym, pożaru i/lub poważnego zranienia.

### ZACHOWAJ WSZYSTKIE OSTRZEŻENIA I INSTRUKCJE DO PÓZNIJSZEGO UŻYCIA.

Określenie "elektronarzędzie", występujące w ostrzeżeniach, dotyczy elektronarzędzi zasilanych z sieci (przewodem zasilającym) lub elektronarzędzi zasilanych akumulatorowo (bezprowadowych).

#### 1) BEZPIECZEŃSTWO W MIEJSCU PRACY

- a) **Utrzymuj miejsce pracy w czystości i dbaj o dobre oświetlenie.** Nieporządek i niedostateczne oświetlenie sprzyjają wypadkom.
- b) **Nie wolno używać elektronarzędzi w strefach zagrożenia wybuchem, w pobliżu palnych płynów, gazów lub pyłów.** W czasie pracy elektronarzędzi powstają iskry, które mogą spowodować zapłon pyłów lub oparów.
- c) **W czasie pracy elektronarzędziami nie pozwalaj na przebywanie w pobliżu dzieci i innych osób postronnych.** Brak skupienia może spowodować utratę kontroli nad narzędziem.

#### 2) OCHRONA PRZECIWPORAŻENIOWA

- a) **Gniazdo musi być dostosowane do wtyczki elektronarzędzia. Nie wolno dokonywać przeróbek wtyczki. Nie wolno używać przejściówek do zasilania uziemionych (zerowanych) elektronarzędzi.** Nieprzerabiane wtyczki i odpowiednie gniazda zmniejszają ryzyko porażenia prądem elektrycznym.
- b) **Należy unikać bezpośredniej styczności z uziemionymi lub zerowanymi powierzchniami, takimi jak rury, grzejniki, Kuchenki i lodówki.** Ryzyko porażenia prądem elektrycznym wzrasta, jeśli twoje ciało jest zerowane lub uziemione.
- c) **Nie narażaj elektronarzędzi na działanie deszczu lub zwiększonej wilgotności.** Woda wnikająca do

wnętrza elektronarzędzia zwiększa ryzyko porażenia prądem elektrycznym.

- d) **Nie wolno ciągnąć za przewód zasilający. Nie podnoś, nie ciągnij i nie wyciągaj z gniazda wtyczki, poprzez ciągnięcie za przewód zasilający elektronarzędzia. Chroń przewód zasilający przed kontaktem z gorącymi elementami, olejami, ostrymi krawędziami i ruchomymi częściami.** Uszkodzenie lub zaplątanie przewodu zasilającego zwiększa ryzyko porażenia prądem elektrycznym.
  - e) **Do pracy poza pomieszczeniami zamkniętymi, należy używać przedłużacza przystosowanego do użycia na dworze.** Korzystanie z przedłużaczy przystosowanych do użycia na dworze, zmniejsza ryzyko porażenia prądem.
  - f) **Jeśli użycie elektronarzędzia w wilgotnym otoczeniu jest konieczne, należy używać źródła zasilania zabezpieczonego wyłącznikiem różnicowoprądowym (RDC).** Stosowanie wyłączników różnicowoprądowych zmniejsza ryzyko porażenia prądem elektrycznym.
- 3) **BEZPIECZEŃSTWO OSOBISTE**
- a) **W czasie pracy elektronarzędziem zachowaj czujność, patrz uważnie i kieruj się zdrowym rozsądkiem. Nie używaj elektronarzędzi, jeżeli jesteś zmęczony lub pod wpływem narkotyków, alkoholu lub leków.** Nawet chwila nieuwagi, w czasie pracy elektronarzędziem, może doprowadzić do poważnego uszkodzenia ciała.
  - b) **Używaj środków ochrony osobistej. Zawsze zakładaj okulary ochronne.** Środki ochrony osobistej, takie jak maska przeciwpyłowa, obuwie antypoślizgowe, kask oraz ochrona słuchu, stosowane w zależności od sytuacji, chronią przed obrażeniami.
  - c) **Zapobiegaj przypadkowemu włączeniu. Przed podłączeniem do zasilania i/lub włożeniem akumulatora oraz podnoszeniem i przenoszeniem, upewnij się, że wyłącznik znajduje się w pozycji "wyłączone".** Trzymanie palca na wyłączniku w czasie przenoszenia lub podłączania do zasilania jest bardzo niebezpieczne.
  - d) **Przed uruchomieniem narzędzia usuń wszystkie klucze i narzędzia do regulacji.** Pozostawienie klucza przyłączonego do elementów wirujących elektronarzędzia, może być bardzo niebezpieczne i stać się przyczyną zranienia.
  - e) **Nie wychylaj się. Nie wychylaj się i przyjmij stabilną pozycję, aby zawsze zachowywać równowagę.** Umożliwia to lepszą kontrolę narzędzia w nagłych sytuacjach.
  - f) **Założ odpowiedni strój. Nie noś luźnego ubrania ani biżuterii. Trzymaj włosy, ubranie i rękawice z**

*dalej od ruchomych części. Luźne ubranie, biżuteria lub długie włosy mogą zostać pochwycone przez ruchome części.*

- g) **Jeśli sprzęt jest przystosowany do przyłączenia urządzeń odprowadzających i zbierających pył, upewnij się, czy są one przyłączone i właściwie użytkowane.** Używanie urządzeń odprowadzających pył zmniejsza zagrożenia związane z obecnością pyłów.

#### 4) OBSŁUGA I KONSERWACJA ELEKTRONARZĘDZI

- a) **Nie wolno przeciążać elektronarzędzi. Używaj elektronarzędzi odpowiednich do danego zastosowania.** Właściwie dobrane elektronarzędzie umożliwi wykonanie pracy lepiej i w bezpieczny sposób, przy odpowiednim wykorzystaniu wydajności narzędzia.
- b) **Nie wolno używać elektronarzędzia z zepsutym wyłącznikiem, który nie pozwala na sprawne włączanie i wyłączanie.** Elektronarzędzie, którego pracy nie można kontrolować wyłącznikiem jest niebezpieczne i musi zostać naprawione.
- c) **Przed przystąpieniem do regulacji, wymiany akcesoriów oraz przed schowaniem elektronarzędzia, należy odłączyć wtyczkę od źródła zasilania i/lub odłączyć akumulator od urządzenia.** Stosowanie takich środków zapobiegawczych zwiększa bezpieczeństwo i zmniejsza ryzyko przypadkowego uruchomienia elektronarzędzia.
- d) **Nie używane elektronarzędzie przechowuj poza zasięgiem dzieci i nie dopuszczaj osób nie znających elektronarzędzia lub tej instrukcji do posługiwania się elektronarzędziem.** Elektronarzędzia obsługiwane przez osoby nieprzygotowane stanowią zagrożenie.
- e) **Regularnie dokonuj konserwacji elektronarzędzi.** Sprawdź, czy ruchome części są właściwie połączone i zamocowane, czy części nie są uszkodzone oraz skontroluj wszelkie inne elementy mogące mieć wpływ na pracę elektronarzędzia. Wszelkie uszkodzenia należy naprawić przed rozpoczęciem pracy. Wiele wypadków spowodowanych jest przez niedostateczną konserwację elektronarzędzi.
- f) **Dbaj o czystość narzędzi i ostrość elementów tnących.** Zadbane narzędzia tnące, z ostrymi krawędziami tnącymi, rzadziej się zacinają i są łatwiejsze w prowadzeniu.
- g) **Elektronarzędzi, akcesoriów, końcówek itp. należy używać zgodnie z niniejszą instrukcją obsługi, uwzględniając zakres i warunki pracy.** Używanie elektronarzędzia niezgodnie z przeznaczeniem może być bardzo niebezpieczne.

#### 5) UŻYTKOWANIE I KONSERWACJA ELEKTRONARZĘDZI ZASILANYCH AKUMULATOROWO

- a) **Używaj wyłącznie ładowarki zalecanej przez producenta.** Użycie ładowarki do ładowania innych niż dostosowane akumulatory, jest niebezpieczne.
- b) **Używaj tylko baterii zgodnych ze specyfikacją podaną przez producenta.** Użycie innych akumulatorów może powodować zagrożenie uszkodzenia ciała i pożar.
- c) **Nie używany akumulator należy chronić przed kontaktem z metalowymi elementami, takimi jak spinacze biurowe, monety, klucze, gwoździe, śruby lub inne małe przedmioty, które mogą doprowadzić do zwarcia biegunów.** Zwarcie biegunów może być przyczyną oparzenia lub pożaru.
- d) **W wyjątkowych przypadkach może dojść do wycieku płynu z akumulatora - należy unikać kontaktu z płynem. W razie styczności, obficie przemywać wodą. Jeśli substancja dostanie się do oczu, należy zasięgnąć porady lekarskiej.** Płyn wydostający się z akumulatora może powodować podrażnienia i oparzenia.

#### 6) NAPRAWY

- a) **Powierzaj naprawy elektronarzędzi wyłącznie osobom wykwalifikowanym, używającym identycznych części zamiennych.** Zapewni to bezpieczeństwo użytkowania naprawionego urządzenia.

### DODATKOWE WSKAZÓWKI DOTYCZĄCE BEZPIECZNEJ PRACY

#### Ostrzeżenia dotyczące wiertarek / wrętarek / wiertarek udarowych

- **W czasie pracy wiertarką udarową należy nosić ochronę słuchu.** Ekspozycja na hałas może spowodować utratę słuchu.
- **W sytuacji, gdy może dojść do zetknięcia narzędzia tnącego z przewodem pod napięciem lub własnym przewodem zasilającym, należy trzymać narzędzie za izolowane uchwyty.** Zetknięcie z przewodem pod napięciem może spowodować pojawienie się napięcia na metalowych częściach obudowy i porażenie prądem użytkownika.
- **Używaj, dostarczonych razem z narzędziem, dodatkowych uchwytów.** Utrata kontroli nad narzędziem może spowodować uszkodzenie ciała.
- **Obrabiany element należy przymocować do stabilnego blatu za pomocą zacisków lub w inny wygodny sposób.**

Trzymanie rękami obrabianego elementu lub oparcie o własne ciało nie daje dostatecznej stabilizacji i może spowodować utratę kontroli nad narzędziem.

- **W czasie długotrwałej pracy wiertarkami udarowymi należy stosować ochronę słuchu.** Długotrwała ekspozycja na hałas o dużym natężeniu może spowodować uszkodzenie słuchu. Wysoki poziom dźwięku powstający w czasie wiercenia z uderem może powodować czasowe uszkodzenie słuchu lub poważne uszkodzenie bębenków słuchowych.
- **Należy zakładać gogle ochronne lub inną ochronę oczu.** W czasie wiercenia i kucia powstają latające opiłki. Latające cząsteczki mogą spowodować trwałe uszkodzenie oczu.
- **Wiertła do udaru i narzędzia rozgrzewają się w czasie pracy.** Należy dotykać ich w rękawicach.



**UWAGA:** Niebezpieczeństwo oparzenia. Aby zmniejszyć zagrożenie zranienia, należy ładować wyłącznie akumulatory BTI. W przypadku innych typów może dojść do rozsadzenia akumulatorów, zranienia i zniszczeń.



**UWAGA:** W szczególnym przypadku może dojść do zwarcia przypadkowym przedmiotem styków podłączonej do napięcia ładowarki. Należy chronić ładowarkę przed wszelkimi przedmiotami przewodzącymi prąd, takimi jak między innymi wióry metalowe, folia aluminiowa lub zbierający się pył zawierający cząsteczki metalu. Gdy nie są ładowane akumulatory, należy zawsze odłączać ładowarkę od źródła zasilania. Wyjąć wtyczkę ładowarki przed rozpoczęciem czyszczenia.

## Symbole na urządzeniu

### NUMER I DATA PRODUKCJI

Numer produktu zawierający również rok produkcji, wydrukowany jest na obudowie w miejscu, które jest stanowi połączenie narzędzia i akumulatora!

Na przykład:

2007 XX XX  
Rok produkcji

## Ważne instrukcje dotyczące bezpiecznej eksploatacji ładowarek

**ZACHOWAĆ INSTRUKCJĘ:** Niniejsza instrukcja obsługi zawiera ważne informacje dotyczące bezpieczeństwa i obsługi ładowarki 9023348.

- Przed rozpoczęciem użytkowania ładowarki, należy zapoznać się z całą instrukcją obsługi i oznaczeniami ostrzegawczymi umieszczonymi na ładowarce, akumulatorach i urządzeniu, od którego pochodzą.



**NIEBEZPIECZEŃSTWO:** Niebezpieczeństwo śmiertelnego porażenia prądem. Na stykach ładowarki występuje napięcie 230 V. Nie wolno sprawdzać obecności napięcia przewodzącymi przedmiotami. Może to spowodować porażenie prądem nawet ze skutkiem śmiertelnym.



**UWAGA:** Zagrożenie porażeniem prądem. Nie wolno pozwolić na przedostanie się jakiegokolwiek płynu do ładowarki. Może to spowodować porażenie prądem elektrycznym.

- **NIE WOLNO ładować akumulatorów za pomocą innych ładowarek niż wymienione w instrukcji obsługi.** Ładowarki są przeznaczone do ładowania konkretnych akumulatorów.
- **Opisywane ładowarki przeznaczone są wyłącznie do ładowania akumulatorów BTI.** Używanie w inny sposób może spowodować zagrożenie pożarem lub porażenia prądem nawet ze skutkiem śmiertelnym.
- **Nie wolno wystawiać ładowarki na działanie deszczu lub śniegu**
- **W czasie odłączania od źródła zasilania, należy ciągnąć za wtyczkę a nie za przewód zasilający.** Zmniejszy to ryzyko uszkodzenia wtyczki i przewodu.
- **Należy upewnić się, że przewód jest tak przeprowadzony, że nie ma możliwości nadeptnięcia go, potknięcia się lub uszkodzenia go inny sposób.**
- **Przedłużaczy należy używać tylko, gdy jest to naprawdę konieczne.** Użytkowanie niewłaściwych przedłużaczy może być przyczyną zagrożenia pożarem, porażeniem prądem nawet ze skutkiem śmiertelnym.
- **Ze względów bezpieczeństwa przedłużacz powinien mieć odpowiednią średnicę (według AWG lub American Wire Gauge).** Im niższa wartość oznaczenia średnicy, tym większa wydajność przewodzenia. To znaczy, że przewód oznaczony numerem 16 ma większą wydajność niż oznaczony numerem 18. Używając więcej niż jednego przedłużacza, należy upewnić się, że każdy z nich ma przynajmniej minimalną średnicę.



- **Nie wolno nic kłaść na ładowarce, ani stawiać ładowarki na miękkim podłożu, aby nie zasłaniać otworów wentylacyjnych i nie spowodować przegrzania.** Nie umieszczać ładowarki w pobliżu źródła ciepła. Wentylacja ładowarki odbywa się przez otwory rozmieszczone w górnej i dolnej części ładowarki.
- **Nie wolno używać ładowarki z uszkodzoną wtyczką lub przewodem - należy natychmiast dokonać ich wymiany.**
- Nie wolno używać ładowarki, jeśli została uderzona ostrym przedmiotem, upuszczona lub w inny sposób uszkodzona. Ładowarkę należy powierzyć Autoryzowanemu Centrum Serwisowemu.
- **Nie wolno rozmontowywać ładowarki; jeśli konieczna jest naprawa, należy przekazać ją do Autoryzowanego Centrum Serwisowego.** Niewłaściwie zmontowanie może stać się przyczyną porażenia prądem elektrycznym nawet ze skutkiem śmiertelnym lub pożaru.
- **Przed rozpoczęciem czyszczenia, należy wyjąć wtyczkę z gniazdka. Pozwala to zmniejszyć zagrożenie porażeniem prądem elektrycznym.** Wyjęcie akumulatora nie powoduje zmniejszenia zagrożenia.
- **NIE WOLNO** próbować łączyć razem dwóch ładowarek.
- **Ładowarka przystosowana jest do pracy przy standardowym napięciu dostępnym w gospodarstwach domowych - 230V. Nie wolno podejmować prób użycia jej przy innych wartościach napięcia zasilania.** Nie dotyczy to ładowarki samochodowej..

## ZACHOWAĆ INSTRUKCJĘ

## Ładowarki

Opisywana ładowarka 9023348 przeznaczona jest do ładowania akumulatorów typu NiCd, NiMH lub Li-Ion o napięciu 7,2 – 18 V.

Ładowarka nie wymaga żadnej regulacji i są zaprojektowane tak, aby ich obsługa była jak najprostsza.

## Ładowanie



**N I E B E Z P I E C Z E Ń S T W O :**  
 Niebezpieczeństwo śmiertelnego porażenia prądem. Na stykach ładowarki występuje napięcie 230 V. **Nie wolno sprawdzać obecności napięcia przewodzącymi przedmiotami.** Niebezpieczeństwo porażenia prądem elektrycznym nawet ze skutkiem śmiertelnym.

1. Podłączyć ładowarkę (i) do odpowiedniego gniazda zasilania.
2. Wsunąć akumulatory (g) do ładowarki. Czerwona lampka ładowania będzie błyskała w sposób ciągły wskazując rozpoczęcie procesu ładowania.
3. Zakończenie ładowania sygnalizuje świecąca się w sposób ciągły. Akumulator jest wówczas całkowicie naładowany i może być użyty lub pozostawiony w ładowarce.

## Ładowanie

Poniższa tabela objaśnia stany naładowania akumulatorów.

Stan naładowania	
ładowanie	-----
w pełni naładowane	=====
wstrzymanie pracy z powodu zimnych/gorących akumulatorów	-----
wymienić akumulatory	*****
sygnalizacja błędu	*****

## Automatyczne odświeżanie

Tryb automatycznego odświeżania powoduje wyrównanie lub zrównoważenie celek ogniw w akumulatorze w momencie osiągnięcia maksymalnej pojemności. Akumulatory należy odświeżać raz w tygodniu lub za każdym razem, gdy daje się zaobserwować utrata wydajności akumulatora.

Aby odświeżyć akumulator, należy umieścić go w ładowarce. Pozostawić do ładowania, na co najmniej 8 godzin.

## Wstrzymanie pracy z powodu zimnych/gorących akumulatorów

Jeśli akumulator w ładowarce jest zbyt ciepły lub zbyt zimny, automatycznie włączy się funkcja wstrzymania pracy, która powoduje wstrzymanie ładowania do momentu, gdy akumulator osiągnie odpowiednią temperaturę. Ładowarka sama przełączy się w tryb ładowania. Funkcja ta zapewnia maksymalną żywotność akumulatorów.

## OCHRONA PRZEZ CAŁKOWITYM ROZŁADOWANIEM

Akumulator posiada ochronę przed całkowitym rozładowaniem w czasie używania.

## Ważne zalecenia dotyczące bezpiecznego użytkowania akumulatorów

Zamawiając zapasowe akumulatory, należy podać numer katalogowy oraz napięcie. W tabelce znajdującej się na końcu instrukcji, umieszczone są informacje dotyczące kompatybilności ładowarek i akumulatorów.

## P O L S K I

Nowe akumulatory nie są w pełni naładowane. Przed rozpoczęciem użytkowania baterii i ładowarki należy przeczytać poniższe zalecenia. Następnie można przystąpić do ładowania akumulatorów.

### PRZECZYTAĆ WSZYSTKIE INSTRUKCJE OBSŁUGI

- **Nie wolno ładować ani używać akumulatorów w atmosferze wybuchowej, czyli na przykład w pobliżu palnych cieczy, gazów lub pyłów.** Wkładanie lub wyjmowanie akumulatorów z ładowarki może spowodować zapłon pyłów lub oparów.
- Akumulatory wolno ładować wyłącznie w ładowarkach BTI.
- **NIE WOLNO** pryskać wodą na akumulator ani zanurzać go w wodzie lub innych płynach.
- **Nie wolno przechowywać ani używać narzędzia ani akumulatorów w miejscach, w których temperatura może osiągnąć lub przekroczyć 40° C (105° F) (np. latem pod wiatami i w metalowych halach).**



**N I E B E Z P I E C Z E Ń S T W O :** Niebezpieczeństwo śmiertelnego porażenia prądem. Pod żadnym pozorem nie wolno próbować otwierać akumulatorów. Nie wolno wkładać pękniętego lub zepsutego akumulatora do ładowarki. Może to spowodować porażenie prądem nawet ze skutkiem śmiertelnym.



**UWAGA:** Pod żadnym pozorem nie wolno próbować otwierać akumulatorów. Nie wolno wkładać pękniętego lub zepsutego akumulatora do ładowarki. Nie wolno łamać, upuszczać ani niszczyć akumulatorów. Nie wolno używać akumulatorów lub ładowarek, które zostały uderzone ostrym przedmiotem, upuszczone, przejechane lub uszkodzone w jakikolwiek sposób (np. przedziurawione gwoździem, uderzone młotkiem, rozdeptane). Uszkodzone akumulatory należy przekazać do recyklingu do centrum serwisowego.



**UWAGA:** Nie używane narzędzia należy kłaść a boku na stabilnym podłożu, w miejscu, w którym nie stworzy niebezpieczeństwa potknięcia lub upadku. Niektóre narzędzia mają duże akumulatory umożliwiające pionowe postawienie narzędzia, jednak łatwo je wówczas przewrócić.

### ZALECENIA DOTYCZĄCE BEZPIECZNEGO UŻYWANIA AKUMULATORÓW NiCd LUB NiMH

- **Nie wolno wrzucać do ognia akumulatorów nawet, jeśli są bardzo uszkodzone lub całkowicie zużyte.** Akumulator może wybuchnąć w ogniu.
- **W przypadku bardzo intensywnej eksploatacji lub ekstremalnie wysokiej temperatury otoczenia może dojść do małego wycieku z akumulatora.** Nie oznacza to uszkodzenia. Jednak zawsze, gdy akumulator się rozszczelniał,
  - a. a płyn z akumulatora wejdzie w kontakt ze skórą, należy natychmiast umyć skórę wodą z mydłem, powtarzając czynności przez kilka minut.
  - b. a płyn dostanie się do oczu, należy przemywać oczy czystą wodą przez przynajmniej 10 minut i natychmiast zasięgnąć porady lekarza. (Informacja medyczna: Płyn jest 25-35% roztworem wodorotlenku potasu.)

### WSKAZÓWKI DOTYCZĄCE BEZPIECZNEJ EKSPLOATACJI AKUMULATORÓW LITOWO JONOWYCH (LI-ION)

- **Nie wolno wrzucać do ognia akumulatorów nawet, jeśli są bardzo uszkodzone lub całkowicie zużyte.** Akumulator może wybuchnąć w ogniu. W czasie spalania akumulatorów litowo jonowych powstają toksyczne opary i substancje stałe.
- **Jeśli dojdzie do kontaktu elektrolitu ze skórą, należy natychmiast umyć obszar kontaktu wodą z delikatnym mydłem.** Jeśli płyn z akumulatora dostanie się do oczu, należy płukać wodą otwarte oko przez 15 minut aż do załagodzenia podrażnienia. W przypadku konieczności konsultacji lekarskiej, należy podać informację, że elektrolit jest mieszaniną ciekłych węglanów organicznych i soli litu.
- **Zawartość otwartych ogniw akumulatorów może spowodować podrażnienie dróg oddechowych.** Zapewnić dostęp do świeżego powietrza. Jeśli objawy nie występują, należy zasięgnąć porady lekarza.



**UWAGA:** Niebezpieczeństwo oparzenia. Elektrolit może okazać się palny w przypadku kontaktu z iskrami lub płomieniem.

### Nakładka ochronna akumulatora (Rys. 3)

W zestawie znajduje się nakładka ochronna do założenia na odłączony akumulator. Gdy nakładka nie jest założona, przypadkowe przedmioty metalowe mogą spowodować zwarcie styków, niebezpieczeństwo pożaru i uszkodzenia akumulatora.

1. Przed włożeniem akumulatora do ładowarki lub narzędzia, należy zdjąć nakładkę ochronną (Rys. 3A).

2. Nakładkę należy założyć natychmiast po wyjęciu akumulatora z ładowarki lub elektronarzędzia. (Rys. 3B).



**UWAGA:** *Przed schowaniem lub przenoszeniem odłączonego akumulatora należy upewnić się, że nakładka ochronna została umieszczona na odpowiednim miejscu.*

## Akumulator (Rys. 1)

### TYP AKUMULATORA

Urządzenie A-SBS 18V oraz A-SBS 18V LI współpracują z akumulatorami o napięciu 18 volt.

Urządzenie A-SBS 14,4V oraz A-BS 14,4V LI współpracują z akumulatorami o napięciu 14,4 volt.

Urządzenie A-BS 12V-2 współpracuje z akumulatorami 12 volt.

### Przechowywanie

- Najlepiej przechowywać urządzenie w chłodnym i suchym miejscu, z dala od bezpośredniego promieniowania słonecznego oraz od źródeł ciepła i chłodu.
- Długi okres przechowywania nie ma negatywnego wpływu na ładowarkę ani akumulatory. W odpowiednich warunkach można je przechowywać 5 lat a nawet dłużej.

### Etykiety na ładowarce i akumulatorach

W nawiązaniu do oznaczeń używanych w niniejszej instrukcji obsługi, etykiety na ładowarce i akumulatorach zawierają następujące piktogramy:



Przed rozpoczęciem użytkowania przeczytać instrukcję obsługi.



Ładowanie akumulatorów



Akumulatory naładowane



Akumulator uszkodzony



Wstrzymywanie pracy z powodu zimnych/gorących akumulatorów



Nie wolno sprawdzać obecności napięcia przewodzącymi przedmiotami.



Nie wolno ładować uszkodzonych akumulatorów



Używać wyłącznie z akumulatorami firmy BTI. Inne akumulatory mogą eksplodować powodując zranienie i zniszczenia.



Nie wolno wystawiać na działanie wody.



Wadliwe przewody zasilające należy natychmiast wymienić.



Ładować tylko przy temperaturze otoczenia w zakresie od 4 °C do 40 °C.



Akumulator należy utylizować w sposób przyjazny dla środowiska.



Nie wolno spalać akumulatorów NiMH, NiCd+ i Li-Ion.



NiMH  
NiCd

Ładowanie akumulatorów NiMH oraz NiCd.



Li-Ion

Ładowanie akumulatorów Li-Ion.



Czas ładowania podany jest w rozdziale "Dane techniczne".

### Zakres dostawy

	A-SBS 18V LI	A-SBS 18V	A-BS 14.4V LI	A-SBS 14.4V	A-BS 12V-2
Nr artykułu	9023345	9023344	9023343	9023341	9023340
1 Akumulatorowa wiertarka udarowa/wkrętek	X	X		X	
1 Bezprzewodowa wiertarka Combi			X		X
2 Akumulatory (SYSTRA modul)	X	X	X	X	X
Akumulator NiCd		X		X	X
Akumulator litowo-jonowy	X		X		
1 Ładowarka	X	X	X	X	X
1 Instrukcja obsługi	X	X	X	X	X
1 Rysunek szczegółowy	X	X	X	X	X

- Sprawdzić, czy narzędzie lub inne elementy nie zostały uszkodzone w czasie transportu.
- Przed rozpoczęciem użytkowania należy dokładnie i ze zrozumieniem przeczytać całą instrukcję obsługi.

### Opis (Rys. 1)



**UWAGA:** *Nigdy nie wolno dokonywać przeróbek elektronarzędzia ani jego części. Może to prowadzić do zniszczenia lub zranienia.*

# P O L S K I

## PRZEZNACZENIE

Opisywane wiertarki / wkrętarki / wiertarki udarowe przeznaczone są do profesjonalnych zastosowań, do wiercenia i wkręcania wkrętów.

**NIE WOLNO** używać w wilgotnym otoczeniu lub w obecności palnych płynów czy gazów.

Opisywane wiertarki / wkrętarki / wiertarki udarowe to profesjonalne elektronarzędzia. **NIE WOLNO** pozwalać dzieciom na dotykanie narzędzia. Należy zapewnić nadzór nad mało doświadczonymi użytkownikami narzędzia.

- Wyłącznik
- Przełącznik lewych / prawych obrotów
- Pierścień nastawczy momentu obrotowego
- Przełącznik przełożenia
- Podświetlenie
- Uchwyt bezkluczykowy
- Akumulatory
- Przycisk zwalniający akumulator

## Ochrona przed porażeniem prądem elektrycznym

Silnik elektryczny dostosowany jest tylko do jednej wartości napięcia. Należy zawsze upewnić się, że napięcie akumulatorów jest zgodne z wartością napięcia podaną na tabliczce znamionowej. Należy także upewnić się, że napięcie pracy ładowarki jest zgodne z napięciem w sieci zasilającej.



Opisywana ładowarka BTI posiada podwójną izolację wykonaną zgodnie z normą EN 60335; dlatego nie ma konieczności stosowania dodatkowego uziemienia.

Uszkodzony przewód zasilający należy zastąpić specjalnym przewodem, który dostępny jest w sieci serwisów BTI.

## Użycie przedłużacza

Przedłużacz można używać tylko, gdy jest to absolutnie konieczne. Należy używać atestowanego przedłużacza dostosowanego do takiego obciążenia, jakie powoduje ładowarka (patrz dane techniczne). Minimalny przekrój przewodnika wynosi 1 mm<sup>2</sup>; maksymalna długość 30 m. Przewód nawinięty na bęben należy zawsze rozwinąć.

## MONTAŻ I REGULACJA



**UWAGA:** Przed przystąpieniem do montażu i regulacji zawsze należy wyjąć akumulator.



**UWAGA:** Należy używać wyłącznie ładowarek i akumulatorów firmy BTI.

## Wsuwanie i wyjmowanie akumulatorów z narzędzia (Rys. 2)



**UWAGA:** Przed przystąpieniem do regulacji lub montażu/demontażu akcesoriów i końcówek, należy wyłączyć urządzenie i wyjąć akumulator. **Dzięki temu zmniejsza się zagrożenie porażeniem prądem elektrycznym.** Przypadkowe włączenie może być przyczyną zranienia.

## MONTAŻ AKUMULATORA W RĘKOJEŚCI NARZĘDZIA

- Ustawić podstawę narzędzia i akumulator tak względem siebie, aby dopasować wcięcia (Rys. 2).
- Wsunąć baterię do środka, aż do zamocowania na miejscu.

## WYJMOWANIE AKUMULATORA Z NARZĘDZIA

- Nacisnąć przyciski zwalniające baterię (h) i wyciągnąć akumulator z rękojeści.
- Wsunąć akumulator do ładowarki w sposób opisany w rozdziale o ładowarkach niniejszej instrukcji.

## OBSŁUGA

### Instrukcja obsługi



**UWAGA:** Należy zawsze przestrzegać instrukcji bezpieczeństwa i stosownych zaleceń.

## Wyłącznik z regulacją prędkości obrotowej (Rys. 1)

**Aby włączyć narzędzie,** należy nacisnąć wyłącznik (a).

**Aby wyłączyć narzędzie,** należy zwolnić wyłącznik. Opisywane narzędzie jest wyposażone w hamulec. Uchwyt wiertarski zatrzyma się natychmiast po całkowitym zwolnieniu wyłącznika.

**UWAGA:** Praca ciągła w płynnym zakresie regulacji jest niekorzystna. Może to doprowadzić do uszkodzenia wyłącznika i dlatego należy tego unikać.

## Przełącznik prawych/lewych obrotów (Rys. 1)

Przełącznik prawych/lewych obrotów (b) służy do określania kierunku obrotów narzędzia oraz służy także do wyłączenia narzędzia.

**Aby włączyć prawe obroty,** należy zwolnić wyłącznik i opuścić przełącznik prawych/lewych obrotów od prawej strony narzędzia.

**Aby włączyć lewe obroty**, należy opuścić przełącznik prawych/lewych obrotów po lewej stronie narzędzia.

Położenie centralne przełącznika powoduje zablokowanie wyłączonego narzędzia. Zmieniając pozycję przełącznika kierunku obrotów, należy upewnić się, że wyłącznik jest zwolniony.

**UWAGA:** Przy pierwszym uruchomieniu narzędzia po przełączeniu kierunku obrotów, może być słyszalne kliknięcie. Jest to zjawisko normalne i nie świadczy o uszkodzeniu.

## Pierścień nastawczy momentu obrotowego (fig. 1)

Opisywane narzędzie wyposażone jest w mechanizm wkręcania śrub z regulacją momentu obrotowego, co umożliwia wkręcanie i wykręcanie wkrętów o różnych kształtach i wielkościach. Niektóre modele wyposażone są w mechanizm udaru do wiercenia w murach. Wokół pierścienia (c) znajdują się cyfry, symbol wiertła, a w niektórych modelach także symbol młotka. Oznaczenia te służą do ustawiania sprzęgła, aby zapewnić odpowiedni moment obrotowy. Im wyższy numer, tym wyższy moment obrotowy i tym większy wkręt można wkręcić. Aby wybrać żądany numer, należy obracać pierścień, aż cyfra będzie pokrywała się ze strzałką.

## Dwie możliwości przełożenia (Rys. 1)

Podwójne przełożenia wkrętarki/wiertarki umożliwiają szersze zastosowanie urządzenia.

Aby wybrać ustawienie niskiej prędkości obrotowej i wysoki moment obrotowy, należy wyłączyć narzędzie i zaczekać aż się zatrzyma. Przesunąć przełącznik przełożenia (d) do przodu (w stronę uchwytu wiertarskiego) jak pokazano na Rys. 1.

Aby wybrać ustawienie wysokiej prędkości obrotowej i niski moment obrotowy, należy wyłączyć narzędzie i zaczekać aż się zatrzyma. Przesunąć przełącznik kierunku obrotów do tyłu (w stronę od uchwytu wiertarskiego).

**UWAGA:** Nie wolno zmieniać przełożenia w czasie pracy urządzenia. W razie problemów ze zmianą przełożenia, należy upewnić się, że przełącznik jest całkowicie przesunięty do tyłu lub do przodu.

## Podświetlenie (Rys. 1)

Nad wyłącznikiem (a) umieszczone jest podświetlenie (e). Podświetlenie działa, gdy wciśnięty jest wyłącznik.

**UWAGA:** Podświetlenie służy do oświetlenia najbliższego obszaru pracy i nie jest przeznaczone do oświetlania całego stanowiska pracy.

## Uchwyt bezkluczkowy z pojedynczym zaciskiem (Rys. 1)

Opisywane narzędzie wyposażone jest w uchwyt bezkluczkowy (f) z pojedynczym zaciskiem obrotowym umożliwiającym obsługę jedną ręką. Aby zamocować wiertło lub inne akcesoria, należy postępować według poniższej instrukcji.

1. Zablokować wyłącznik w pozycji "wyłączone", jak opisano powyżej.
2. Chwyć zacisk uchwytu jedną ręką a drugą trzymać narzędzie. Obracając zacisk przeciwnie do ruchu wskazówek zegara otworzyć zacisk na tyle, aby móc wsunąć wybraną końcówkę.
3. Wsunąć w uchwyt na głębokość około 19 mm i zaciśnąć uchwyt mocno obracając zacisk zgodnie z ruchem wskazówek zegara. Drugą ręką trzymać narzędzie. Opisywane narzędzie wyposażone jest w mechanizm automatycznej blokady wrzeczona. Pozwala to na zamykanie i otwieranie uchwytu jedną ręką.

Aby wyjąć końcówkę, należy powtórzyć czynności opisane powyżej w punkcie drugim.



**UWAGA:** Nie wolno mocować wiertła (ani innych akcesoriów) poprzez chwytywanie przedniej części uchwytu wiertarskiego i włączanie urządzenia. Może to doprowadzić do uszkodzenia i zranienia. W czasie wymiany akcesoriów, wyłącznik musi być zawsze w pozycji "wyłączone".

Aby zapewnić odpowiednie mocowanie, uchwyt należy zaciskać zawsze trzymając jedną ręką za zacisk a drugą za narzędzie.

## Wiercenie (Rys. 4)



**UWAGA:** Aby zmniejszyć ryzyko zranienia, należy przed przystąpieniem do regulacji lub montażem/demontażem akcesoriów, wyłączyć narzędzie i odłączyć je od źródła zasilania.



**UWAGA:** Aby zmniejszyć ryzyko zranienia, należy ZAWSZE zapewnić mocne zamocowanie obrabianego elementu. W czasie wiercenia w cienkim materiale, należy podłożyć drewniany klocek, co pozwoli uniknąć uszkodzenia materiału.

1. Należy używać wyłącznie ostrych wiertel. Do wiercenia w DREWNIĘ, należy używać niskich prędkości obrotowych i skreconych wiertel, piórkowych,

## POLSKI

świdrów lub sękarek. Do wiercenia w METALACH, należy używać niskich prędkości obrotowych oraz wiertła do stali lub pił do otworów. Do wiercenia w MURACH, takich jak z cegły, cementu, pustaków itp, należy używać wiertła karbidowych przeznaczonych do wiercenia udarowego. W przypadku użycia wiertła większych niż 10 mm należy używać niskich prędkości.

2. W czasie wiercenia zawsze należy naciskać w linii prostej do wiertła. Dociskaj tak mocno, aby wiertło kręciło się, nie dopuszczaj do zatrzymania silnika lub wyginania wiertła.
3. Trzymaj narzędzie mocno obiema rękami, aby przeciwstawić się sile obrotowej wiertarki. Jeśli dany model nie jest wyposażony w boczny uchwyt, należy trzymać wiertarkę jedną ręką za uchwyt a drugą za akumulator.



**UWAGA:** Przy zbyt dużym obciążeniu wiertło może się zatrzymać i spowodować nagły obrót. Należy być zawsze na to przygotowanym. Należy mocno trzymać wiertarkę, co pozwoli na opanowanie siły obrotowej i zapobiega zranieniu.

4. **ZWYKLE WIERTŁO BLOKUJE SIĘ**, ponieważ było zbyt mocno obciążone lub źle używane. **NALEŻY NATYCHMIAST ZWOLNIĆ WYŁĄCZNIK**, wyjąć zaklinowane wiertło z otworu i określić przyczynę zablokowania. **PRÓBUJĄC WYJĄĆ WIERTŁO NIE WOLNO WŁĄCZAĆ I WYŁĄCZAĆ NARZĘDZIA - MOŻE TO DOPROWADZIĆ DO USZKODZENIA.**
5. Aby zminimalizować blokowanie wiertła i kruszenie materiału, należy zmniejszyć nacisk na wiertarkę i lekko przeprowadzić wiertło przez ostatnią część otworu.
6. Wyciągając wiertło z otworu nie wyłączaj silnika. Pomaga to zapobiegać zaklinowaniu.
7. W przypadku używania wiertarek ze zmienną prędkością obrotową, nie ma potrzeby punktowania w miejscu wierconego otworu. Wiercenie rozpoczyna się przy niskiej prędkości obrotowej, a gdy otwór jest już wystarczająco głęboki, można zwiększyć prędkość wciskając głębiej wyłącznik.

### Wiercenie z udarem (Rys. 5)

1. Obrócić pierścień (c) do symbolu udaru.
2. Wybrać wysoką prędkość obrotową przesuając przełącznik do tyłu (w stronę od uchwytu).  
**WAŻNE:** Używać wyłącznie karbidowych wiertła lub innych przeznaczonych do wiercenia w murach.
3. Wiertarkę należy dociskać, aby wiertło nie odskakiwało. Zbyt mocne dociskanie spowoduje

zwolnienie wiercenia, przegrzanie i zmniejszenie wydajności.

4. Wiercić pod kątem prostym. Nie należy wywierać nacisku bocznego na wiertło, ponieważ może to spowodować zapchanie się rowków wiertła i spowolnienie wiercenia.
5. W przypadku wiercenia głębokich otworów, gdy prędkość udaru spada, należy przy pracującym silniku częściowo wysunąć wiertło z otworu, co pozwoli na lepsze oczyszczenie otworu z zalegającego pyłu.

**UWAGA:** Równomierny i płynny wypływ kurzu z otworu pozwala na zachowanie odpowiedniej wydajności wiercenia.

### Wkręcanie wkrętów (Rys. 6)

1. Dobrać żądaną wartość prędkości/momentu obrotowego za pomocą przełącznika przełożeń w zależności od wykonywanej pracy.
2. Ustawić pierścień nastawczy momentu obrotowego w żądanej pozycji. Niższe numery oznaczają niższe ustawienia momentu obrotowego; wyższe numery oznaczają wyższe ustawienia momentu obrotowego.
3. Wsunąć wybraną końcówkę w uchwyt w taki sam sposób, jak by to było wiertło.
4. Wypróbuj działanie na ścinkach lub w niewidocznym miejscu, aby określić odpowiedni obrót pierścienia sprężła.
5. Zawsze rozpoczynaj pracę przy ustawieniu niskiej prędkości obrotowej i zwiększaj stopniowo, aby uniknąć uszkodzenia materiału lub wkrętu.

### KONSERWACJA

Opisywane elektronarzędzie BTI przeznaczone jest do długotrwałej pracy i wymaga tylko minimalnej konserwacji. Aby długo cieszyć się właściwą pracą urządzenia, należy odpowiednio z nim postępować i regularnie je czyścić.



**UWAGA:** Aby zmniejszyć ryzyko zranienia, należy wyłączyć urządzenie i odłączyć od źródła zasilania przed przystąpieniem do regulacji, montażem/demontażem akcesoriów.



### Smarowanie

Opisywane elektronarzędzie nie wymaga dodatkowego smarowania.



## Czyszczenie



**UWAGA:** Zabrudzenia wewnątrz i wokół otworów wentylacyjnych należy usuwać suchym sprężonym powietrzem. W czasie wykonywania tych czynności należy używać atestowanych okularów ochronnych i maski przeciwpyłowej.



**UWAGA:** Nie wolno używać rozpuszczalników i innych żrących chemikaliów do czyszczenia innych niż metalowe części narzędzia. Substancje te mogą uszkodzić materiały z których wykonane są te części. Należy używać tylko ściereczki i wody z mydłem. Nie wolno dopuszczać do dostania się wody do wnętrza narzędzia. Nie wolno zanurzać żadnej części narzędzia w płynie.

## CZYSZCZENIE ŁADOWARKI



**UWAGA:** Zagrożenie porażeniem prądem. Przed rozpoczęciem czyszczenia należy odłączyć ładowarkę od źródła zasilania. Zabrudzenia i smary można usunąć z obudowy za pomocą ściereczki lub miękkiej szczotki (nie metalowej). Nie należy używać wody, ani żadnych płynów czyszczących.

## Dodatkowe akcesoria



**UWAGA:** Ponieważ do użycia z opisywanym urządzeniem testowano tylko akcesoria firmy BTI, używanie innych akcesoriów może być niebezpieczne. Aby zmniejszyć ryzyko zranienia, należy używać wyłącznie akcesoriów BTI.

Więcej informacji na temat odpowiednich akcesoriów otrzymają Państwo kontaktując się ze sprzedawcą.

## Ochrona środowiska



Selektywna zbiórka odpadów. Opisywanego produktu nie wolno utylizować razem ze zwykłymi śmieciami z gospodarstw domowych.

Jeśli okaże się, że posiadany produkt firmy BTI wymaga wymiany lub nie będzie dłużej używany, nie należy wyrzucać go razem z odpadami z gospodarstwa domowego. Należy przekazać produkt do punktu selektywnej zbiórki odpadów.



Selektywna zbiórka zużytych produktów i opakowań pozwala na recykling materiałów i ich powtórne wykorzystanie. Powtórne użycie materiałów pomaga chronić środowisko naturalne przed zanieczyszczeniem i zmniejsza zapotrzebowanie na surowce.

Miejscowe prawodawstwo może zapewniać możliwość osobnej zbiórki urządzeń elektrycznych z gospodarstw domowych na miejskich wysypiskach śmieci lub u sprzedawcy w momencie zakupu nowego urządzenia.

Firma BTI zapewnia zbiórki i recykling swoich produktów po zakończeniu okresu ich użytkowania. Aby skorzystać z tej możliwości, prosimy zwrócić się do jednego z Autoryzowanych Przedstawicieli Serwisowych, który odbierze je od Państwa w naszym imieniu.

Adres najbliższego Autoryzowanego Przedstawiciela Serwisowego otrzymają Państwo kontaktując się z miejscowym biurem BTI, którego adres podany jest w instrukcji obsługi.



## Akumulatory wielokrotnego ładowania

Opisywane akumulatory należy powtórnie naładować, gdy jego moc staje się niewystarczająca do wykonania prac, które wcześniej były bez problemu wykonywane. Po zakończeniu użytkowania należy zutylizować je w bezpieczny dla środowiska sposób.

- Należy całkowicie rozładować akumulator i wyjąć go z narzędzia.
- Ogniwa typu NiCd, NiMH i Li-Ion nadają się do recyklingu. Należy przekazać je sprzedawcy lub do punktu zbiórki. Zebrane akumulatory zostaną poddane recyklingowi lub zutylizowane w bezpieczny sposób.

**GWARANCJA I OBSŁUGA KLIENTÓW**

Każde urządzenie, część zamienna lub akcesoria są dokładnie kontrolowane przed ekspedycją z zakładu produkcyjnego. Jeśli pomimo tego urządzenie posiada wady, należy je przesłać bezpośrednio do najbliższego centrum obsługi klientów lub najbliższego punktu serwisowego BTI.

Okres gwarancji wynosi 36 miesięcy od dnia zakupu, potwierdzonego oryginalnym dowodem zakupu. W okresie gwarancji zapewniamy:

- bezpłatne usunięcie ewentualnych wad
- bezpłatną wymianę wszystkich uszkodzonych części
- bezpłatny i fachowy serwis

Warunkiem jest, aby wykryte usterki wynikały z wad materiałowych i / lub wykonania. Ponadto urządzenie nie mogło być użytkowane niezgodnie z przeznaczeniem. Dopuszcza się użycie tylko oryginalnych części i akcesoriów, które firma BTI określiła jako kompatybilne z produkowanymi przez nią urządzeniami.

Adresy punktów serwisowych są podane na odwrotnej stronie.



**A-BS 12V-2 и A-BS 14,4V LI**

**БЕСПРОВОДНЫЕ КОМПАКТНЫЕ ДРЕЛИ / ШУРУПОВЕРТЫ**

**A-SBS 18V, A-SBS 18V LI и A-SBS 14,4V**

**ИНСТРУКЦИЯ ПО ТЕХНИКЕ БЕЗОПАСНОСТИ ПРИ РАБОТЕ**

**С БЕСПРОВОДНОЙ КОМПАКТНОЙ ДРЕЛЬЮ / ШУРУПОВЕРТОМ / ПЕРФОРАТОРОМ**

**Поздравляем!**

Вы выбрали электрический инструмент фирмы ВТИ. Многолетний опыт, тщательная разработка изделий и инновации делают компанию ВТИ одним из самых надежных партнеров для пользователей профессионального электроинструмента.

**Технические характеристики**

		<b>A-SBS 18V LI</b>	<b>A-SBS 18V</b>	<b>A-BS 14,4V LI</b>	<b>A-SBS 14,4V</b>	<b>A-BS 12V-2</b>
Напряжение питания	В пост. тока	18	18	14,4	14,4	12
Тип батареи		Li-Ion	NiCd	ионно-литиевый	NiCd	NiCd
Выходная мощность	Вт	375	400	270	295	240
Частота вращения на холостом ходу	мин <sup>-1</sup>	0–500	0–500	0–400	0–400	0–400
1-я ступень	мин <sup>-1</sup>	0–1700	0–1700	0–1450	0–1450	0–1450
2-я ступень						
Ударная энергия						
1-я ступень	мин <sup>-1</sup>	0-8500	0-8500	–	0-6800	–
2-я ступень	мин <sup>-1</sup>	0–29000	0–29000	–	0–25000	–
Макс. крутящий момент	Нм	41	44	37	40	35
Внутренний размер сверлильного патрона	мм	13	13	13	13	13
Максимальный диаметр сверления						
Дерево	мм	38	38	35	35	28
Металл	мм	13	13	13	13	13
Камень, кирпич	мм	13	13	–	13	–
Вес (без аккумулятора)	кг	1.46	1.46	1,35	1,45	1,34

## РУССКИЙ ЯЗЫК

		A-SBS 18V LI	A-SBS 18V	A-BS 14,4V LI	A-SBS 14,4V	A-BS 12V-2
$L_{pA}$ (звуковое давление)	дБ(А)	83	83	76	83	76
$K_{pA}$ (погрешность звукового давления К)	дБ(А)	3	3	3	3	3
$L_{WA}$ (акустическая мощность)	дБ(А)	87	94	87	94	87
$K_{WA}$ (погрешность акустической мощности К)	дБ(А)	3	3	3	3	3

Общая величина вибрации (суммарный триаксиальный вектор), определенная на основании стандарта EN60745:

Значение эмиссии

вибрации  $a_h$

Сверление металла

$a_{hD} =$

Коэффициент погрешности	$m/c^2$	1,40	1,40	1,15	1,15	1,15
$K =$	$m/c^2$	1,58	1,58	1,70	1,70	1,70

Значение эмиссии

вибрации  $a_h$

Сверление бетона

$a_{hD} =$

Коэффициент погрешности	$m/c^2$	7,8	7,8	–	–	–
$K =$	$m/c^2$	2,7	2,7	–	–	–

Значение вибрационной характеристики, приведённое в этом информационном листке, было измерено в соответствии со стандартизированным испытанием, выполненном согласно EN 60745, и может использоваться для сравнения инструментов между собой. Кроме того, оно может использоваться для предварительной оценки воздействия вибрации.



**ВНИМАНИЕ:** Заявленное значение эмиссии относится к основным областям применения инструмента. Тем не менее, если инструмент используется для других целей, с другими дополнительными приспособлениями или без соответствующего технического обслуживания, значение вибрационной характеристики может отличаться от указанного. Это может привести к значительному увеличению уровня воздействия вибрации в течение всего рабочего периода.

При расчете приблизительного значения уровня воздействия вибрации также необходимо учитывать время выключения инструмента или то время, когда он работает вхолостую. Это может привести к значительному снижению уровня воздействия вибрации в течение всего рабочего периода.

Необходимо принимать дополнительные меры безопасности для защиты оператора от воздействия вибрации: выполнять своевременное техническое обслуживание инструмента и дополнительных приспособлений, держать руки теплыми и правильно организовать работу.

Аккумуляторная батарея		A-SBS 18V LI	A-BS 14,4V LI	A-SBS 18V	A-SBS 14,4V	A-BS 12V-2
Тип батареи		ионно-литиевый	ионно-литиевый	NiCd	NiCd	NiCd
Напряжение	В пост. тока	18	14,4	18	14,4	12
Емкость	А·ч	2,0	2,0	2,4	2,4	2,4
Вес	кг	0,68	0,58	1,0	0,82	0,68

Зарядное устройство		LG 7,2-18V LI				
Напряжение сети	В пер. тока	230				
Тип батареи		NiCd/NiMH/Li-Ion				
Приблизительное время зарядки	мин	40 (Аккумуляторная батарея 2,0 А·ч)				
Вес	кг	0,52				

Предохранители:		
Европа	инструменты на 230 В	10 А, сетевые
Великобритания и Ирландия	инструменты на 230 В	13 А, в штепсельных вилках

### Обозначения: Правила техники безопасности

Ниже описывается уровень опасности, обозначаемый каждым из предупреждений. В процессе ознакомления с руководством просим обращать внимание на данные символы.



**ОПАСНО!** Обозначает опасную ситуацию, которая **неизбежно** приведет к **серьезной травме или смертельному исходу**.



**ВНИМАНИЕ:** Обозначает потенциально опасную ситуацию, которая **может** привести к **серьезной травме или смертельному исходу**.



**ПРЕДУПРЕЖДЕНИЕ:** Указывает на потенциально опасную ситуацию, которая, если не принять меры, **может** привести к **травмам малой и средней тяжести**.



**ПРЕДУПРЕЖДЕНИЕ:** При использовании без условного обозначения указывает на потенциально опасную ситуацию, которая **может** привести к **повреждению оборудования и нанесению материального ущерба**.



Возможно поражение электрическим током!



Указывает на риск пожара.

### Заявление о соответствии нормам ЕС



#### A-SBS 18V, A-SBS 18V LI, A-SBS 14,4V, A-BS 14,4V LI, A-BS 12V-2

BTI подтверждает, что инструменты, описываемые в разделе «Технические характеристики», были разработаны в соответствии со следующими стандартами:

98/37/EEC (до 28 декабря 2009 г.), 2006/42/EC (после 29 декабря 2009 г.), 2004/108/EC, 2006/95/EC, EN 55014-1, EN 55014-2, EN 60745-1, EN 60745-2-1, EN 60745-2-2.

За дополнительной информацией обращайтесь в компанию BTI по адресу, указанному ниже или приведенному на задней обложке руководства.

J. Dietz  
General Manager

i.V. G. Hub  
Purchasing Manager

BTI Befestigungstechnik GmbH  
D-74653 Ingelfingen, 05/2008

## РУССКИЙ ЯЗЫК

Нижеподписавшийся несёт ответственность за составление технической документации и составил данную декларацию по поручению компании ВТІ.



**ВНИМАНИЕ:** Чтобы снизить риск травм, прочитайте Руководство по эксплуатации.

### Общие правила безопасности при работе с электроинструментом



**ПРЕДУПРЕЖДЕНИЕ!** Прочитайте все предупреждения и инструкции. Несоблюдение предупреждений и инструкций может привести к поражению электрическим током, возникновению пожара и/или к тяжким телесным повреждениям.

Сохраните данное руководство для последующего обращения к нему.

Термин «электроинструмент» во всех приведенных ниже предупреждениях относится к питаемому от электросети (проводному) или от батарей (беспроводному) электроинструменту.

#### 1) БЕЗОПАСНОСТЬ НА РАБОЧЕМ МЕСТЕ

- а) **Содержите рабочее место в чистоте и обеспечьте его хорошую освещенность.** Наличие мусора на рабочем месте и недостаточное освещение являются причиной возникновения несчастных случаев.
- б) **Не используйте электроинструменты во взрывоопасной атмосфере, например, при наличии горючих жидкостей, газов или пыли.** Электроинструмент образует искры, которые могут вызвать возгорание пыли, газов или испарений.
- в) **Не разрешайте детям и посторонним лицам находиться рядом с Вами при работе с электроинструментом.** Отвлекающие моменты могут стать причиной потери контроля над инструментом.

#### 2) ЭЛЕКТРИЧЕСКАЯ БЕЗОПАСНОСТЬ

- а) **Штепсельные вилки электроинструмента должны соответствовать типу сетевой розетки. Ни в коем случае не изменяйте конструкцию штепсельной вилки. Не используйте переходники для штепсельных вилок с заземляющим контактом.** Использование оригинальных штепсельных вилок с соответствующим типом сетевой розетки снижает риск поражения электрическим током.

- б) **Следует избегать контакта с заземленными поверхностями - такими, как трубы, радиаторы, батареи и холодильники.** Существует повышенный риск поражения электрическим током, если ваше тело заземлено.
- в) **Не допускайте нахождения электроинструментов под дождем или в условиях повышенной влажности.** При попадании воды в электроинструмент риск поражения электрическим током возрастает.
- г) **Необходимо бережно обращаться со шнуром питания. Никогда не используйте шнур питания для переноски, а также для вытягивания или отключения электроинструмента от сетевой розетки. Необходимо держать шнур питания вдали от источников тепла, острых углов или движущихся деталей, а также избегать попадания масла.** Поврежденный или запутанный шнур питания повышает риск поражения электротоком.
- д) **При работе с электроинструментом вне помещения необходимо пользоваться шнуром-удлинителем, рассчитанным на эксплуатацию вне помещения.** Использование удлинителя соответствующего типа снижает риск поражения электротоком.
- е) **При необходимости эксплуатации электроинструмента в местах с повышенной влажностью используйте устройство защиты от токов замыкания на землю (RCD).** Использование RCD снижает риск поражения электротоком.
- з) **Обеспечение индивидуальной безопасности**
  - а) **При работе с электроинструментом сохраняйте концентрацию, смотрите, что Вы делаете, и руководствуйтесь здравым смыслом. Запрещается работа с электроинструментом в утомленном состоянии, а также в состоянии наркотического или алкогольного опьянения и под воздействием лекарственных препаратов.** Невнимательность при работе с электроинструментом может привести к серьезным телесным повреждениям.
  - б) **Используйте средства индивидуальной защиты. Всегда надевайте защитные очки.** Средства защиты, такие как респиратор, нескользящие защитные ботинки, защитный шлем или средства защиты органов слуха, используемые для соответствующих условий, уменьшат последствия опасных ситуаций.

- в) **Примите меры для предотвращения случайного включения. Убедитесь, что выключатель находится в положении «выкл.», прежде чем подключать инструмент к источнику питания и/или аккумуляторной батарее, поднимать или переносить его.** Удержание пальца на выключателе во время переноски инструмента или переноска подключенного к источнику питания инструмента во включенном состоянии может привести к несчастному случаю.
- г) **Удалите с инструмента все регулировочные ключи, прежде чем подавать на него питание.** Ключ, оставленный на вращающейся части электроинструмента, может привести к травме.
- д) **Не пытайтесь дотянуться до слишком удаленных поверхностей. Необходимо сохранять устойчивое положение и равновесие.** Это поможет обеспечить лучшее управление электроинструментом в случае нештатной ситуации.
- е) **Надевайте соответствующую одежду. Не надевайте свободную одежду или украшения. Держите волосы, одежду и перчатки на расстоянии от движущихся частей.** Возможно наматывание свободной одежды, ювелирных изделий и длинных волос на движущиеся детали.
- ж) **При наличии устройстве для подключения оборудования для удаления и сбора пыли, необходимо обеспечить правильность их подключения и эксплуатации.** Использование этих устройств помогает уменьшить вредное воздействие пыли.
- 4) ИСПОЛЬЗОВАНИЕ ИНСТРУМЕНТА С ЭЛЕКТРИЧЕСКИМ ПРИВОДОМ И УХОД ЗА НИМ**
- а) **Не перегружайте электроинструмент. Используйте электроинструмент, соответствующий выполняемому типу работ.** Соответствующий электроинструмент позволяет лучше и безопаснее выполнять работу при нагрузке, на которую он рассчитан.
- б) **Не используйте электроинструмент, если не работает его выключатель.** Любой электроинструмент, которым невозможно управлять с помощью переключателя, представляет опасность и подлежит ремонту.
- в) **Перед выполнением любой регулировки, заменой дополнительных приспособлений или хранением электроинструмента отключите устройство от сети или извлеките батарею из устройства.** Такие предупредительные меры безопасности снижают риск непреднамеренного включения электроинструмента.
- г) **Храните неиспользуемый электроинструмент в недоступном для детей месте и не позволяйте его использовать лицам, не имеющим соответствующих навыков или не ознакомленным с данными инструкциями.** Электроинструмент представляет собой опасность в руках неподготовленного пользователя.
- д) **Обеспечьте уход за электроинструментом. Проверьте движущиеся детали на несоосность или заклинивание, поломку или на наличие других неисправностей, которые могут негативно влиять на работу электроинструмента. При наличии поврежденных необходимо починить электроинструмент перед использованием.** Многие несчастные случаи происходят из-за недостаточного ухода за электроинструментом.
- е) **Необходимо содержать режущий инструмент в остро заточенном и чистом состоянии.** Надлежащим образом обслуживаемый и остро заточенный режущий инструмент менее склонен к заклиниванию и проще управляется.
- ж) **Используйте данный электроинструмент, а также дополнительные приспособления и насадки в соответствии с данными инструкциями и с учетом условий и специфики работы.** Использование электроинструмента для работ, отличающихся от его прямого назначения, могут создать опасную ситуацию.
- 5) Использование аккумуляторных электроинструментов и уход за ними**
- а) **Используйте для зарядки аккумулятора только указанное производителем зарядное устройство.** Использование зарядного устройства определенного типа для зарядки других аккумуляторов может привести к пожару.
- б) **Используйте для электроинструмента только аккумуляторы указанного типа.** Использование других аккумуляторных батарей может стать причиной травмирования и пожара.
- в) **Оберегайте батарею от попадания на**

## РУССКИЙ ЯЗЫК

неё скрепок, монет, ключей, гвоздей, болтов или других мелких металлических предметов, которые могут вызывать замыкание контактов. Короткое замыкание контактов аккумулятора может привести к пожару или получению ожогов.

- г) При повреждении аккумулятора, из него может вытечь электролит. При случайном контакте с электролитом, смойте его водой. При попадании жидкости в глаза, обратитесь за медицинской помощью. Жидкость, вытекающая из аккумулятора, может стать причиной раздражений или ожогов.
- б) Техническое обслуживание
- а) Обслуживание электроинструмента должно выполняться только квалифицированным техническим персоналом. При выполнении обслуживания следует использовать только оригинальные запчасти. Это поможет обеспечить безопасность электроинструмента.

## ДОПОЛНИТЕЛЬНЫЕ СПЕЦИФИЧЕСКИЕ ПРАВИЛА ТЕХНИКИ БЕЗОПАСНОСТИ

### Инструкции по технике безопасности при работе с дрелью/шурупвертом/перфоратором

- При эксплуатации ударных дрелей следует использовать средства защиты слуха. Воздействие шума может вызвать потерю слуха.
- Держите электроинструмент за изолированные поверхности для захвата во время работы, когда режущий инструмент может коснуться скрытой проводки или шнура питания. Режущая оснастка, в случае задевания за провод под напряжением, может передать напряжение на внешние металлические элементы инструмента, что приведёт к поражению оператора электрическим током.
- Пользуйтесь дополнительными рукоятками, входящими в комплект поставки инструмента. Потеря управления может привести к травме.
- Используйте зажимы или другие уместные средства фиксации обрабатываемой детали на стабильной опоре. Удерживание обрабатываемой детали рукой или прижимание ее к телу не обеспечивает

устойчивости и может привести к потере контроля.

- При работе в режиме ударного сверления в течение продолжительного времени, используйте защитные наушники. Длительное воздействие сильного шума может привести к потере слуха. Из-за воздействия сильного шума во время ударного сверления может произойти временная потеря слуха или серьезные повреждения барабанных перепонок.
- Всегда надевайте защитные очки или другое устройство защиты глаз. При перфорировании и сверлении разлетаются осколки. Разлетающиеся осколки могут серьезно повредить глаза.
- Перфорационные наконечники и насадки нагреваются во время работы. Не прикасайтесь к ним голыми руками.

### Условные обозначения на инструменте РАСПОЛОЖЕНИЕ КОДА ДАТЫ

Код даты, в котором также указывается год производства, отпечатан на поверхности корпуса, которая образует соединительный элемент между инструментом и аккумуляторной батареей!

Пример:

2007 XX XX  
Год производства

### Важные инструкции по технике безопасности для всех зарядных устройств

**СОХРАНИТЕ НАСТОЯЩЕЕ РУКОВОДСТВО** В этом руководстве содержатся важные инструкции по технике безопасности и эксплуатации для зарядного устройства 9023348.

- Прежде чем использовать зарядное устройство, внимательно изучите все инструкции и предупредительные этикетки на зарядном устройстве, батарее и инструменте, для которого используется батарея.



**ОПАСНО!** Опасность поражения электрическим током. На контактах находится напряжение 230 вольт. Не касайтесь токопроводящими предметами контактов аккумулятора и зарядного устройства. Это может привести к поражению электрическим током.



**ВНИМАНИЕ:** Опасность поражения электрическим током. Не допускайте попадания жидкости в зарядное устройство. Это может привести к поражению электрическим током.



**ПРЕДУПРЕЖДЕНИЕ:** Опасность ожога. Чтобы снизить риск получения травмы, необходимо заряжать только аккумуляторные батареи ВТИ. Другие типы аккумуляторов могут взорваться и привести к травмированию персонала и материальному ущербу.



**ПРЕДУПРЕЖДЕНИЕ:** В определенных условиях, при подключении зарядного устройства к источнику питания, может произойти короткое замыкание контактов внутри зарядного устройства посторонними материалами. Не допускайте попадания в полости зарядного устройства таких токопроводящих посторонних предметов, как стальная стружка, алюминиевая фольга или другие металлические частицы и т.п. Всегда отключайте зарядное устройство от источника питания, если в нем нет аккумуляторной батареи. Перед очисткой необходимо всегда отключать зарядное устройство от сети.

- **НЕ пытайтесь заряжать батареи с помощью каких-либо других зарядных устройств, кроме тех, которые указаны в данном руководстве.** Зарядное устройство и батарея предназначены для совместного использования.
- **Эти зарядные устройства не предназначены ни для какого другого использования, помимо зарядки аккумуляторных батарей ВТИ.** Любое другое их применение может привести к возникновению пожара или поражению электрическим током.
- **Не подвержайте зарядное устройство воздействию снега или дождя.**
- **При отключении зарядного устройства от сети всегда тяните за штепсельную вилку, а не за шнур.** Это позволит избежать риска повреждения штепселя и шнура питания.
- **Убедитесь в том, что шнур расположен таким образом, чтобы на него не наступили, не споткнулись об него, а также в том,**

**что он не натянут и не может быть поврежден.**

- **Не используйте удлинительный шнур без необходимости.** Использование удлинительного шнура неподходящего типа может привести к пожару или поражению электрическим током.
- **Удлинительный шнур должен иметь достаточную площадь сечения проводников (AWG или Американский сортамент проводов).** Чем меньше калибр провода, тем больше проводящая способность провода; это означает, что калибр 16 имеет большую проводящую способность, чем калибр 18. При использовании нескольких удлинителей для получения нужной длины, проследите за тем, чтобы калибр проводов каждого удлинителя был не менее минимального требуемого калибра.
- **Не ставьте на зарядное устройство никакие предметы и не устанавливайте зарядное устройство на мягкую поверхность, которая может закрыть вентиляционные отверстия и привести к перегреванию.** Не располагайте зарядное устройство поблизости от источников тепла. Вентиляция зарядного устройства происходит с помощью отверстий в верхней и нижней части корпуса.
- **Не используйте зарядное устройство при наличии поврежденный шнура или штепсельной вилки** — в этом случае необходимо немедленно их заменить.
- **Не используйте зарядное устройство, если его роняли либо если оно подвергалось сильному ударам или было повреждено каким-либо иным образом.** Обратитесь в авторизованный сервисный центр.
- **Не разбирайте зарядное устройство; при необходимости ремонта или технического обслуживания обратитесь в официальный сервисный центр.** Неправильная сборка может стать причиной пожара или поражения электрическим током.
- **Перед чисткой отключите зарядное устройство от сети.** Иначе это может привести к поражению электрическим током. Извлечение аккумуляторной батареи не приведет к снижению степени этого риска.
- **НИКОГДА не подключайте два зарядных устройства вместе.**
- **Зарядное устройство предназначено для работы при стандартном напряжении 230 В.**

# РУССКИЙ ЯЗЫК

*Не пытайтесь использовать его при каком-либо ином напряжении. Это не относится к автомобильному зарядному устройству.*

## СОХРАНИТЕ НАСТОЯЩЕЕ РУКОВОДСТВО

### Зарядные устройства

Зарядное устройство 9023348 предназначено для никель-кадмиевых (NiCd), никель-металгидридных (NiMH) или ионно-литиевых батарей (Li Ion) с напряжением от 7,2 до 18 В.

Данные зарядные устройства не требуют регулировки и максимально просты в использовании.

### Процесс зарядки



**ОПАСНО!** Опасность поражения электрическим током. На контактах находится напряжение 230 вольт. Не касайтесь токопроводящими предметами контактов аккумулятора и зарядного устройства. Опасность поражения электрическим током или гибели от электрошока.

1. Перед установкой батареи (i) подключите зарядное устройство к соответствующей розетке.
2. Вставьте батарею (g) в зарядное устройство. Красный индикатор зарядки начнет мигать. Это означает, что процесс зарядки начался.
3. После окончания зарядки красный индикатор будет гореть ПОСТОЯННО. Теперь батарея полностью заряжена, и ее можно использовать или оставить в зарядном устройстве.

### Процесс зарядки

См. состояние зарядки аккумуляторной батареи в приведенной ниже таблице.

#### Состояние зарядки

идет зарядка	-----
полная зарядка	_____
температурная задержка	-----
замените батарею	*****
неисправность	*****

### Автоматическое восстановление

Режим автоматического восстановления выравнивает заряд отдельных элементов аккумулятора при полном уровне зарядки. Восстановление аккумуляторов следует проводить еженедельно, либо если аккумулятор больше не справляется с обычным объемом работ.

Для восстановления аккумулятора поместите

его в зарядное устройство, как обычно. Оставьте аккумуляторную батарею в зарядном устройстве минимум на 8 часов.

### Температурная задержка

Если температура аккумулятора слишком низкая или слишком высокая, зарядное устройство автоматически переходит в режим температурной задержки; при этом зарядка не начинается до тех пор, пока аккумулятор не достигнет нужной температуры. После того, как нужный уровень температуры будет достигнут, устройство перейдет в режим зарядки аккумулятора. Данная функция обеспечивает максимальный срок эксплуатации батареи.

### ЗАЩИТА ОТ ГЛУБОКОЙ РАЗРЯДКИ

Аккумуляторная батарея во время ее использования с инструментом защищена от глубокой разрядки.

### Важные инструкции по технике безопасности для всех батарей

При заказе запасных батарей не забудьте указать номер по каталогу и напряжение питания. Совместимость зарядных устройств и батарей приведена в таблице в конце данного руководства.

При покупке батарея заряжена не полностью. Перед тем, как использовать батарею и зарядное устройство, прочтите следующие инструкции по технике безопасности. Затем выполните необходимые действия для зарядки.

#### ПОЛНОСТЬЮ ПРОЧИТИТЕ ДАННОЕ РУКОВОДСТВО

- **Не заряжайте и не используйте батарею во взрывоопасной атмосфере, например, при наличии горючих жидкостей, газов или пыли.** Установка или удаление батарей из зарядного устройства может привести к воспламенению пыли или газов.
- Заряжайте батареи только с помощью зарядных устройств ВТИ.
- **НЕ проливайте на них и не погружайте их в воду или другие жидкости.**
- **Не храните и не используйте данное устройство и батарею при температуре выше 40°C (например, на внешних пристройках или на металлических поверхностях зданий в летнее время).**



**ОПАСНО!** Опасность поражения электрическим током. Ни в коем случае не разбирайте батареи. При наличии трещин или других повреждений батареи, не устанавливайте ее в



зарядное устройство. Это может привести к поражению электрическим током. Поврежденные батареи необходимо вернуть в сервисный центр для повторной переработки.



**ВНИМАНИЕ:** Ни в коем случае не разбирайте батареи. При наличии трещин или других повреждений батареи, не устанавливайте ее в зарядное устройство. Не роняйте батарею и не подвергайте ее ударам или другим повреждениям. Не используйте батарею или зарядное устройство после удара, падения или получения каких-либо других повреждений (например, после того, как ее проткнули гвоздем, ударили молотком или наступили на нее). Поврежденные батареи необходимо вернуть в сервисный центр для повторной переработки.



**ПРЕДУПРЕЖДЕНИЕ:** Когда устройство не используется, кладите его на бок на устойчивую поверхность в том месте, где об него нельзя споткнуться и упасть. Некоторые инструменты с батареями большого размера могут стоять на батарее в вертикальном положении, но при этом они неустойчивы и могут легко упасть.

### СПЕЦИАЛЬНЫЕ ИНСТРУКЦИИ ПО ТЕХНИКЕ БЕЗОПАСНОСТИ ДЛЯ НИКЕЛЬ-КАДМИЕВЫХ (NiCd) ИЛИ НИКЕЛЬ-МЕТАЛГИДРИДНЫХ (NiMH) БАТАРЕЙ

- Не сжигайте батареи, даже если они серьезно повреждены или полностью отработаны. При попадании в огонь батареи могут взорваться.
- При очень интенсивном использовании или под воздействием высоких температур может произойти незначительная утечка содержимого батарей. Это не является неисправностью. Тем не менее, если корпус поврежден
  - а. и содержимое батареи попадет на кожу, следует немедленно промыть это место водой с мылом в течение нескольких минут.
  - б. и содержимое батареи попадет в глаза, следует немедленно промыть их чистой водой в течение не менее 10 минут и

сразу обратиться к врачу. **(Медицинское примечание:** жидкость представляет собой 25-35% раствор гидроксида калия).

### СПЕЦИАЛЬНЫЕ ИНСТРУКЦИИ ПО ТЕХНИКЕ БЕЗОПАСНОСТИ ДЛЯ ИОННО-ЛИТИЕВЫХ (Li ION) БАТАРЕЙ

- Не сжигайте батареи, даже если они серьезно повреждены или полностью отработаны. При попадании в огонь батареи могут взорваться. При сжигании ионно-литиевых батарей образуются токсичные вещества и газы.
- При попадании содержимого батареи на кожу, немедленно промойте это место водой с мыльным раствором. При попадании содержимого батареи в глаза, необходимо промыть открытые глаза проточной водой в течение 15 минут или до тех пор, пока не пройдет раздражение. При необходимости обращения к врачу, может пригодиться следующая информация: электролит представляет собой смесь жидких органических углекислых и литиевых солей.
- При вскрытии батареи, ее содержимое может вызвать раздражение дыхательных путей. Обеспечьте наличие свежего воздуха. Если симптомы сохраняются, обратитесь к врачу.



**ВНИМАНИЕ:** Опасность ожога. Содержимое батареи может воспламениться при попадании искры или огня.

### Крышка батареи (рис. 3)

В комплект поставки входит защитная крышка, предназначенная для предохранения контактов отсоединенного аккумулятора. Без установленной защитной крышки посторонние металлические предметы могут вызвать короткое замыкание контактов, что может привести к пожару или повреждению аккумулятора.

1. Снимите защитную крышку аккумуляторной батареи перед ее установкой в зарядное устройство или инструмент (рис. 3А).
2. Наденьте защитный колпачок на контакты сразу же после извлечения батареи из зарядного устройства или инструмента (рис. 3В).



**ВНИМАНИЕ:** Перед хранением или переноской аккумулятора проследите, чтобы защитная крышка находилась на своем месте.

# РУССКИЙ ЯЗЫК

## Аккумуляторная батарея (рис.1)

### ТИП АККУМУЛЯТОРА

A-SBS 18V и A-SBS 18V LI используются в 18 вольтовых аккумуляторах.

A-SBS 14,4V и A-BS 14,4V LI используются в 14,4 вольтовых аккумуляторах.







A-BS 12V-2 используется в 12 вольтовых аккумуляторах.

### Рекомендации по хранению

1. Лучшим местом для хранения является прохладное и сухое место, защищенное от прямых солнечных лучей, высокой или низкой температуры.
2. Длительное хранение не вредит аккумуляторным батареям или зарядному устройству. При соблюдении надлежащих условий их можно хранить 5 и более лет.

### МАРКИРОВКА НА ЗАРЯДНОМ УСТРОЙСТВЕ И АККУМУЛЯТОРЕ

Помимо пиктограмм, используемых в данном руководстве, на зарядном устройстве и аккумуляторе имеются следующие обозначения:

-  Перед началом работы прочтите руководство по эксплуатации.
-  Зарядка аккумулятора
-  Аккумулятор заряжен
-  Аккумулятор неисправен
-  Температурная задержка
-  Не касайтесь токопроводящими предметами контактов аккумулятора и зарядного устройства.
-  Не пытайтесь заряжать поврежденный аккумулятор
-  Используйте только входящие в комплект поставки батареи ВТИ; использование других батарей может привести к их взрыву, повреждению зарядного устройства и получению травмы.



Не подвергайте электроинструмент или его элементы воздействию влаги.



Немедленно заменяйте поврежденный шнур питания.



Заряжайте аккумуляторные батареи при температуре окружающей среды от 4°C до 40°C.



Утилизируйте отработанную батарею безопасным для окружающей среды способом.



Не сжигайте никель-металгидридные, никель-кадмиевые и литий-ионные батареи.



Зарядка никель-металгидридных (NiMH) и никель-кадмиевых (NiCd) батарей.



Зарядка литий-ионных батарей.



Чтобы узнать время зарядки, см. технические характеристики.

### Объём поставки

	A-SBS 18V LI	A-SBS 18V	A-BS 14,4V LI	A-SBS 14,4V	A-BS 12V-2
Номер артикула	9023345	9023344	9023343	9023341	9023340
1 Беспроводная ударная дрель/гайковерт	X	X		X	
1 Беспроводная комбинированная дрель			X		X
2 Аккумуляторные батареи (SYSTRA modul)	X	X	X	X	X
Никель-кадмиевая аккумуляторная батарея		X		X	X
Ионно-литиевая аккумуляторная батарея	X		X		
1 Зарядное устройство	X	X	X	X	X
1 Инструкция по эксплуатации	X	X	X	X	X
1 Сборочный чертёж с разнесением компонентов	X	X	X	X	X

- Проверить инструмент, детали и дополнительные приспособления на наличие повреждений, которые могли произойти во время транспортировки.
- Перед началом работы необходимо внимательно прочитать настоящее руководство и принять к сведению содержащуюся в нем информацию.

## Описание (рис. 1)



**ВНИМАНИЕ:** *Никогда не вносите изменения в конструкцию электроинструмента или какой-либо его части. Это может привести к травме.*

### ЦЕЛЕВОЕ ИСПОЛЬЗОВАНИЕ

Данные дрели/шуруповерты/перфораторы предназначены для профессионального сверления и открывания/закручивания винтов.

**НЕ ИСПОЛЬЗУЙТЕ** этот инструмент в условиях повышенной влажности или близости от легковоспламеняющихся жидкостей или газов.

Данные дрели/шуруповерты/перфораторы являются профессиональными инструментами. **НЕ ПОДПУСКАЙТЕ** детей к инструменту. Неопытные операторы должны использовать данный инструмент под руководством опытного инструктора.

- а. Курковый переключатель
- б. Кнопка направления вращения
- в. Кольцо установки крутящего момента
- г. Регулятор передачи
- д. Подсветка
- е. Быстрозажимной патрон
- ж. Аккумулятор
- з. Кнопки открывания аккумуляторного отсека

### Электробезопасность

Зарядное устройство предназначено для работы только при одном напряжении электросети. Необходимо обязательно убедиться в том, что напряжение источника питания соответствует указанному на шильдике. Необходимо также убедиться в том, что напряжение зарядного устройства соответствует напряжению в сети.



Зарядное устройство ВТI оснащено двойной изоляцией в соответствии с требованиями норм EN 60335; поэтому провод заземления не требуется.

В случае повреждения шнура питания его необходимо заменить специально подготовленным шнуром, который можно приобрести в сервисных центрах ВТI.

### Удлинительный кабель

Удлинительный шнур должен использоваться только в случаях крайней необходимости. Используйте только утвержденные удлинители промышленного изготовления, рассчитанные

на мощность не меньшую, чем потребляемая мощность зарядного устройства (см. раздел технические характеристики). Минимальное поперечное сечение провода электрокабеля должно составлять не менее 1 мм<sup>2</sup>; максимальная длина - 30 м. При использовании катушки для кабеля, необходимо всегда полностью сматывать кабель.

### СБОРКА И РЕГУЛИРОВКА



**ВНИМАНИЕ:** *Перед выполнением сборки и регулировки всегда необходимо извлекать блок аккумулятора. Перед установкой или извлечением аккумулятора необходимо всегда выключать инструмент.*



**ВНИМАНИЕ:** *Используйте зарядные устройства и аккумуляторы только марки ВТI.*

### Установка и извлечение аккумуляторной батареи из инструмента (рис. 2)



**ВНИМАНИЕ:** *Чтобы снизить риск получения серьезной травмы, необходимо выключить инструмент и отсоединить батарею, прежде чем выполнять какую-либо регулировку либо удалять/устанавливать какие-либо дополнительные приспособления. Случайное включение инструмента может привести к несчастному случаю.*

### УСТАНОВКА БАТАРЕИ В РУКОЯТКУ ИНСТРУМЕНТА

1. Совместите основание инструмента с выемкой на внутренней стороне рукоятки (Рис. 2).
2. Проталкивайте батарею внутрь рукоятки до тех пор, пока она не защелкнется на месте.

### ИЗВЛЕЧЕНИЕ БАТАРЕИ

1. Нажмите кнопки извлечения батареи (h) и вытащите батарею из рукоятки.
2. Вставьте батарею в зарядное устройство, как указано в разделе данного руководства, посвященном зарядному устройству.

### ЭКСПЛУАТАЦИЯ

#### Инструкции по использованию



**ВНИМАНИЕ:** *Выполняйте требования действующих норм и техники безопасности!*

# РУССКИЙ ЯЗЫК

## Регулятор скорости (Рис. 1)

**Чтобы включить инструмент**, нажмите на курковый выключатель (a).

**Чтобы выключить инструмент**, отпустите курковый выключатель. Инструмент оснащен тормозом. Патрон останавливается сразу же после полного отпускания выключателя.

**ПРИМЕЧАНИЕ:** Постоянное использование в режиме переменной скорости не рекомендуется. Это может привести к повреждению выключателя и, поэтому, не допускается.

## Кнопка изменения направления вращения (рис. 1)

Кнопка изменения направления вращения (b) определяет направление вращения инструмента, а также используется для блокировки.

**Для установки вращения вперед:** отпустите выключатель и нажмите кнопку изменения направления вращения на правой стороне инструмента.

**Для выбора обратного направления вращения:** нажмите кнопку изменения направления вращения на левой стороне инструмента.

Центральное положение кнопки управления блокирует инструмент в выключенном положении. При изменении положения кнопки управления курковый выключатель должен быть отпущен.

**ПРИМЕЧАНИЕ:** При работе в первый раз после смены направления вращения может быть слышен щелчок. Это нормальное явление и не указывает на неисправность.

## Кольцо регулировки момента (рис. 1)

Данный инструмент оснащен регулируемым механизмом настройки момента для закручивания/откручивания ряда крепежных деталей разной формы и размера, а некоторые модели оснащены также ударным механизмом для сверления в бетоне и кирпичной кладке. Это кольцо имеет числовую маркировку (c), значок насадки дрели, а некоторые модели, также имеют значок молотка. Эти числа используются для настройки нужного значения крутящего момента. Чем больше число на ободке кольца, тем больше крутящий момент, и тем большего размера детали он позволяет закручивать. Для выбора нужного числа, поворачивайте кольцо до тех пор, пока нужный номер не совместится со стрелкой.

## Двухдиапазонная передача (рис. 1)

Двойной диапазон передач данного шуруповерта/дрели обеспечивает более широкие возможности переключения передач.

Для работы на низкой передаче с высоким крутящим моментом, выключите инструмент и дождитесь его остановки. Сдвиньте переключатель передач (d) вперед (в сторону патрона), как показано на рис. 1.

Для работы на высокой передаче с низким крутящим моментом, выключите инструмент и дождитесь его остановки. Сдвиньте переключатель скоростей назад (от патрона).

**ПРИМЕЧАНИЕ:** Не переключайте передачи на работающем инструменте. В случае затрудненного переключения передач, убедитесь в том, что двухдиапазонный переключатель передач сдвинут до конца вперед либо сдвинут до конца назад.

## Подсветка (рис. 1)

Прямо над выключателем (e) находится лампа для подсветки (g). Она включается автоматически при нажатии выключателя.

**ПРИМЕЧАНИЕ:** Подсветка предназначена для освещения рабочей поверхности и не может использоваться в качестве фонаря.

## Быстрозажимной одинарный патрон (рис. 1)

Данный инструмент оснащен быстрозажимным патроном (f) с одной вращающейся втулкой, позволяющей работать с патроном одной рукой. Для установки насадок или других дополнительных принадлежностей выполните следующие шаги.

1. Заблокируйте переключатель в выключенном положении, как описано выше.
2. Возьмите черную втулку патрона одной рукой. Поворачивайте втулку против часовой стрелки до тех пор, чтобы установить в нее нужную насадку.
3. Вставьте насадку в патрон приблизительно на 19 мм и надежно затяните ее, поворачивая втулку патрона по часовой стрелке, придерживая инструмент другой рукой. Данный инструмент оснащен механизмом автоматической блокировки шпинделя. Таким образом, вы сможете открывать и закрывать патрон одной рукой.

Чтобы удалить насадку, повторите шаг 2.



**ВНИМАНИЕ:** Не пытайтесь затягивать насадки дрели (или любые другие насадки), удерживая патрон

и включая инструмент. Это может привести к повреждению патрона и травме. При смене насадок всегда блокируйте выключатель.

Для максимально эффективного затягивания патрона удерживайте одной рукой втулку, а другой рукой - инструмент.

### Сверление (рис. 4)



**ВНИМАНИЕ:** Чтобы снизить риск получения серьезной травмы, необходимо выключить инструмент и отключить инструмент от источника питания, прежде чем выполнять какую-либо регулировку либо удалять/устанавливать насадки.



**ВНИМАНИЕ:** Во избежание травмы, ВСЕГДА надежно закрепляйте заготовку. При сверлении тонкого материала используйте деревянную подложку во избежание повреждения материала.

1. Используйте только хорошо заточенные насадки. Для работы по ДЕРЕВУ устанавливайте низкую скорость и используйте спиральные сверла, долотчатые головки, винтовые сверла или кольцевые пилы. Для работы по МЕТАЛЛУ устанавливайте низкую скорость и используйте стальные витые сверла или кольцевые пилы. Для работы по БЕТОНУ ИЛИ КИРПИЧНОЙ КЛАДКЕ, цементу, шлакобетонным блокам и т.д. используйте насадки с твердосплавными режущими пластинами, специально предназначенными для ударно-вращательного сверления. Устанавливайте низкую скорость для насадок, размер которых превышает 10 мм.
2. Всегда прикладывайте усилие по оси насадки. Прикладывайте усилия, достаточные для работы сверла, но не прикладывайте чрезмерных усилий во избежание заклинивания или деформации насадки.
3. Крепко удерживайте инструмент двумя руками для управления вращательным движением сверла. Если данная модель не имеет дополнительной рукоятки, одной рукой держите дрель за рукоятку, а другой рукой - за батарею.



**ПРЕДУПРЕЖДЕНИЕ:** В случае перегрузки насадку дрели может заклинить в обрабатываемом материале, что может привести к

ее непредвиденному закручиванию. Необходимо всегда быть готовым к этой ситуации. Прочно удерживайте дрель, чтобы сохранять управление в случае закручивания и избежать травмы.

4. ЕСЛИ ДРЕЛЬ ОСТАНАВЛИВАЕТСЯ, обычно это происходит вследствие перегрузки или ненадлежащего использования. В этом случае **НЕМЕДЛЕННО ОТПУСТИТЕ ВЫКЛЮЧАТЕЛЬ**, извлеките насадку и определите причину остановки. **НЕ ПЫТАЙТЕСЬ ВКЛЮЧАТЬ ОСТАНОВИВШУЮСЯ ДРЕЛЬ ПУТЕМ ПОСЛЕДОВАТЕЛЬНЫХ НАЖАТИЙ ВЫКЛЮЧАТЕЛЯ — ЭТО МОЖЕТ ПРИВЕСТИ К ПОВРЕЖДЕНИЮ ИНСТРУМЕНТА.**
5. Чтобы снизить риск заклинивания инструмента или пробивания материала насквозь, необходимо уменьшить давление на дрель и установить насадку в нужную часть отверстия.
6. Не выключайте двигатель при извлечении насадки из высверленного отверстия. Это поможет предотвратить его зажатие.
7. При использовании дрелей с регулируемой частотой вращения нет необходимости кернить точку высверливания. При высверливании отверстия, начинайте работать на низких оборотах, постепенно увеличивая их, нажимая переключатель сильнее, когда глубина отверстия будет достаточной для того, чтобы насадка не соскальзывала.

### Ударное сверление (рис. 5)

1. Поверните кольцо (с) таким образом, установив его на значок перфоратора.
2. Установите высокую скорость, сдвинув переключатель назад (в обратную сторону от патрона). **ВАЖНО:** Используйте только насадки с твердосплавными режущими пластинами или насадки для работы по бетону и кирпичной кладке.
3. При сверлении не прикладывайте чрезмерных усилий, они должны быть достаточными для того, чтобы избежать слишком сильных колебаний дрели и смещения насадки. Слишком большие усилия приводят к замедлению скорости сверления, перегреву инструмента, а также снижают эффективность работы.
4. При высверливании отверстий держите насадку под нужным углом по отношению к заготовке.

## РУССКИЙ ЯЗЫК

Во время сверления не оказывайте боковое давление на насадку, это может привести к забиванию желобков сверла и снижению скорости работы.

5. Если скорость ударной дрели начинает снижаться при высверливании глубоких отверстий, частично извлеките насадку из отверстия при работающем инструменте, чтобы очистить отверстие от частиц материала.

**ПРИМЕЧАНИЕ:** Наличие умеренного и равномерного потока частиц из отверстия указывает на то, что скорость сверления выбрана правильно.

### Завинчивание (рис. 6)

1. Выберите нужное сочетание скорости и момента на двухдиапазонном переключателе.
2. Установите кольцо регулировки момента в нужное положение. Чем ниже число, тем ниже значение крутящего момента; чем выше число, тем выше значение крутящего момента.
3. Вставьте в патрон нужную насадку для крепежных элементов - так же, как и любую другую насадку.
4. Сделайте пробные отверстия на ненужном материале или в незаметных местах, чтобы определить правильное положение муфты сцепления.
5. Всегда начинайте работать с низким значением момента, постепенно увеличивая его, чтобы избежать повреждения заготовки или крепежных элементов.

### Техническое обслуживание

Электроинструмент ВТИ имеет длительный срок эксплуатации и требует минимальных затрат на техническое обслуживание. Для длительной безотказной работы необходимо обеспечить правильный уход за инструментом и его регулярную очистку.



**ВНИМАНИЕ:** Чтобы снизить риск получения травмы, выключите инструмент и отключите его от источника питания, прежде чем устанавливать или извлекать насадки либо другие принадлежности, выполнять какую-либо регулировку или настройки.



### Смазка

Данный инструмент не требует дополнительной смазки.



### Чистка



**ВНИМАНИЕ:** Грязь и пыль из корпуса должны удаляться сжатым сухим воздухом по мере накопления ее в воздуховодах. Во время этой операции используйте надлежащее средство защиты для глаз и респиратор.



**ВНИМАНИЕ:** Никогда не пользуйтесь растворителями или другими сильнодействующими химическими веществами для чистки неметаллических частей инструмента. Эти химикаты могут ослаблять структуру материала, используемого для производства таких деталей. Для их очистки пользуйтесь тканью, смоченной водой и слабым мыльным раствором. Не допускайте попадания жидкости внутрь инструмента; не погружайте никакую часть инструмента в жидкость.

### ИНСТРУКЦИИ ПО ОЧИСТКЕ ЗАРЯДНОГО УСТРОЙСТВА



**ВНИМАНИЕ:** Опасность поражения электрическим током. Перед чисткой отключите зарядное устройство от сети питания. Грязь и жир можно удалить с наружной поверхности зарядного устройства с помощью тряпки или мягкой неметаллической щетки. Не используйте воду или чистящие растворы.

### Дополнительные приспособления



**ВНИМАНИЕ:** В связи с тем, что дополнительные приспособления других производителей не проходили проверку на совместимость с данным изделием, их использование может представлять опасность. Возбуждение травм следует использовать для данного инструмента только дополнительные приспособления, рекомендованные ВТИ.

За дополнительной информацией о правильном выборе дополнительных приспособлений обратитесь к своему поставщику.

## Защита окружающей среды



Данное изделие нельзя выбрасывать вместе с обычными бытовыми отходами. Оно подлежит отдельной утилизации.

При необходимости замены изделия фирмы ВТІ или если оно Вам более не требуется, не выбрасывайте его вместе с бытовыми отходами. Он подлежит отдельной утилизации.



Система раздельного сбора отработанных изделий и упаковочных материалов позволяет перерабатывать их и использовать повторно. Повторное использование вторичных материалов снижает уровень загрязнения окружающей среды и потребность в сырье.

В соответствии с местным законодательством может требоваться утилизация электротоваров отдельно от бытовых отходов и их сдача в местные пункты приема или продавцу при покупке нового изделия.

Сервисные центры ВТІ осуществляют прием на утилизацию изделий ВТІ по окончании срока их службы. Чтобы воспользоваться данной услугой, верните ваше изделие в любой авторизованный сервисный центр, который выполняет их сбор по нашему поручению.

Получить адрес ближайшего авторизованного сервисного центра можно обратившись в местное представительство компании ВТІ по адресу, указанному в настоящем руководстве.



## Аккумулятор

Данный аккумулятор с длительным сроком эксплуатации необходимо перезаряжать, когда он перестает обеспечивать питание, необходимое для выполнения определенных работ. По окончании срока эксплуатации его следует утилизировать, соблюдая при этом необходимые меры по защите окружающей среды:

- Полностью разрядите батарею и отсоедините ее от инструмента.
- Никель-кадмиевые, никель-металгидридные и литий-ионные аккумуляторные батареи подлежат повторной переработке. Для утилизации передайте их по месту приобретения или в местный пункт переработки отходов. Собранные аккумуляторы будут направлены на вторичную переработку или надлежащим образом утилизированы.

## ГАРАНТИЯ И ГАРАНТИЙНОЕ ОБСЛУЖИВАНИЕ

Все инструменты, запасные части и аксессуары тщательно проверяются перед отправкой с производства. Если же, несмотря на это, в них будут обнаружены какие-либо дефекты, необходимо отправить их непосредственно в Главный офис обслуживания клиентов либо в ближайшую мастерскую гарантийного обслуживания ВТІ.

Гарантийный период составляет 36 месяцев и вступает в силу со дня приобретения товара, дата которого должна быть подтверждена оригиналом соответствующего документа о покупке. В течение гарантийного периода производитель обязуется обеспечить:

- бесплатное устранение возможных дефектов,
- бесплатную замену поврежденных частей,
- бесплатное обслуживание техническими специалистами.

Речь может идти только о дефектах материала и/или изготовления, при условии соблюдения правил использования [оборудования]. Кроме того, разрешается использовать только оригинальные дополнительные детали, в явной форме утвержденные ВТІ как пригодные для работы с оборудованием ВТІ.

Адреса мастерских по ремонту и обслуживанию см. на обратной стороне.

**A-BS 12V-2 en A-BS 14,4V LI**  
**DRAADLOZE COMPACTE KLOPBOREN**  
**A-SBS 18V, A-SBS 18V LI en A-SBS 14,4V**  
**DRAADLOZE COMPACTE KLOPBOOR/HAMERBOOR**

**Gefeliciteerd!**

U hebt gereedschap van BTI gekocht. Door haar jarenlange ervaring, grondige productontwikkeling en innovatie heeft BTI zich tot één van de meest betrouwbare partners voor gebruikers van professioneel elektrisch gereedschap ontwikkeld.

**Technische gegevens**

		A-SBS 18V LI	A-SBS 18V	A-BS 14,4V LI	A-SBS 14,4V	A-BS 12V-2
Spanning	V <sub>DC</sub>	18	18	14.4	14.4	12
Accutype		Li-Ion	NiCd	Li-Ion	NiCd	NiCd
Uitvoervermogen	W	375	400	270	295	240
Snelheid zonder druk						
1e versnelling	min <sup>-1</sup>	0-500	0-500	0-400	0-400	0-400
2e versnelling	min <sup>-1</sup>	0-1700	0-1700	0-1450	0-1450	0-1450
Slagsnelheid						
1e versnelling	min <sup>-1</sup>	0-8500	0-8500	–	0-6800	–
2e versnelling	min <sup>-1</sup>	0-29000	0-29000	–	0-25000	–
Max. momentwaarde	Nm	41	44	37	40	35
Capaciteit boorhouder	mm	13	13	13	13	13
Maximale boorcapaciteit						
Hout	mm	38	38	35	35	28
Metaal	mm	13	13	13	13	13
Metselwerk	mm	13	13	–	13	–
Gewicht (zonder accuset)	kg	1.46	1.46	1.35	1.45	1.34



	A-SBS 18V LI	A-SBS 18V	A-BS 14,4V LI	A-SBS 14,4V	A-BS 12V-2	
L <sub>DA</sub> (geluidsdruk) dB(A)	83	83	76	83	76	
K <sub>DA</sub> (onzekerheid K geluidsdruk) dB(A)	3	3	3	3	3	
L <sub>WA</sub> (akoestisch vermogen) dB(A)	87	94	87	94	87	
K <sub>WA</sub> (onzekerheid K akoestisch vermogen) dB(A)	3	3	3	3	3	
Totale trillingswaarden (triax vectorsom) bepaald conform EN 60745:						
Vibratie-uitstootwaarde a <sub>n</sub>						
Boren in metaal						
a <sub>nD</sub> =	m/s <sup>2</sup>	1.40	1.40	1.15	1.15	1.15
Onzekerheid K =	m/s <sup>2</sup>	1.58	1.58	1.70	1.70	1.70
Vibratie-uitstootwaarde a <sub>n</sub>						
Boren in cement						
a <sub>nD</sub> =	m/s <sup>2</sup>	7.8	7.8	–	–	–
Onzekerheid K =	m/s <sup>2</sup>	2.7	2.7	–	–	–

Het trillingsemissieniveau dat is aangegeven in dit informatieblad is gemeten in overeenstemming met een gestandaardiseerde test zoals aangegeven in EN 60745 en deze kan gebruikt worden om verschillende stukken gereedschap met elkaar te vergelijken. Het kan gebruikt worden voor een voorlopige vaststelling van blootstelling.



**WAARSCHUWING:** *Het aangegeven trillingsemissieniveau vertegenwoordigt de belangrijkste toepassingen van het gereedschap. Maar als het gereedschap wordt gebruikt voor andere toepassingen, met verschillende accessoires of als het niet goed wordt onderhouden, dan kan de trillingsemisatie verschillend zijn. Dit kan het blootstellingsniveau aanzienlijk verhogen over de hele werkperiode.*

*Een schatting van het blootstellingsniveau voor trilling moet ook rekening houden met hoe vaak het gereedschap uitgeschakeld is of wanneer het gereedschap wel aan staat maar niet daadwerkelijk gebruikt wordt. Dit kan het blootstellingsniveau aanzienlijk verlagen over de hele werkperiode.*

*Bepaal extra veiligheidsmaatregelen om de gebruiker te beschermen tegen trillingseffecten zoals: onderhoud het gereedschap en de accessoires, houd de handen warm, organisatie van werkpatronen.*

## NEDERLANDS

Accuset		A-SBS 18V LI	A-BS 14,4V LI	A-SBS 18V	A-SBS 14,4V	A-BS 12V-2
Accutype		Li-Ion	Li-Ion	NiCd	NiCd	NiCd
Spanning	$V_{DC}$	18	14,4	18	14,4	12
Capaciteit	$A_h$	2,0	2,0	2,4	2,4	2,4
Gewicht	kg	0,68	0,58	1,0	0,82	0,68

Lader	LG 7,2-18V LI					
Netspanning	$V_{AC}$	230				
Accutype		NiCd/NiMH/Li-Ion				
Geschatte oplaadtijd	min	40 (2,0 Ah-accusets)				
Gewicht	kg	0,52				

### Zekerings:

Europa	230V-gereedschap	10 ampère, stroomnet
Verenigd Koninkrijk & Ierland	230V-gereedschap	13 ampère, stekkers

### Definities: Veiligheidsrichtlijnen

De definities hieronder beschrijven de ernstgraad voor elk signaalwoord. Gelieve de handleiding te lezen en op deze symbolen te letten.



**GEVAAR:** Wijst op een dreigende gevaarlijke situatie die, indien niet vermeden, zal leiden tot de dood of ernstige verwondingen.



**WAARSCHUWING:** Wijst op een mogelijk gevaarlijke situatie die, indien niet vermeden, zou kunnen leiden tot de dood of ernstige letsels.



**VOORZICHTIG:** Wijst op een mogelijk gevaarlijke situatie die, indien niet vermeden, kan leiden tot kleine of matige letsels.



**VOORZICHTIG:** Indien gebruikt zonder het veiligheidsalarmsymbool wijst dit op een mogelijk gevaarlijke situatie die, indien niet vermeden, kan leiden tot schade aan eigendommen.



Wijst op risico van een elektrische schok.



Wijst op brandgevaar.

### EG-conformiteitsverklaring



**A-SBS 18V, A-SBS 18V LI, A-SBS 14,4V, A-BS 14,4V LI, A-BS 12V-2**

BTI verklaart dat deze onder "technische gegevens" beschreven producten werden ontworpen in overeenstemming met:

98/37/EEC (tot 28 dec. 2009), 2006/42/EC (vanaf 29 dec. 2009), 2006/95/EC, 2004/108/EC, EN 55014-1, EN 55014-2, EN 60745-1, EN 60745-2-1, EN 60745-2-2.

Voor meer informatie kunt u contact opnemen met BTI op onderstaand adres, of kunt u de achterzijde van de handleiding raadplegen.

J. Dietz  
General Manager

i.v. G. Hub  
Purchasing Manager

BTI Befestigungstechnik GmbH  
D-74653 Ingelfingen, 05/2008

Ondergetekende is verantwoordelijk voor het samenstellen van het technische bestand en legt deze verklaring af namens BTI.



**WAARSCHUWING:** Lees de instructiehandleiding om het risico op letsel te verminderen.

## Algemene veiligheidswaarschuwingen elektrisch gereedschap



**WAARSCHUWING!** Lees alle veiligheidswaarschuwingen en instructies. Indien geen gevolg aan deze aanwijzingen wordt gegeven, kan dit leiden tot elektrische schok, brand of ernstig letsel.

### BEWAAR ALLE WAARSCHUWINGEN EN INSTRUCTIES OM LATER TE RAADPLEGEN

De term 'elektrisch gereedschap' in alle onderstaande waarschuwingen verwijst naar uw elektrisch gereedschap met netvoeding (met snoer) of accugedreven (draadloos) elektrisch gereedschap.

#### 1) VEILIGHEID VAN HET WERKGEBIED

- a) **Houd het werkgebied schoon en zorg voor goede verlichting.** Rommelige of donkere plekken vragen om ongevallen.
- b) **Gebruik geen elektrisch gereedschap in een explosief-gevoelige omgeving, zoals in de buurt van brandbare vloeistoffen, gassen of stof.** Elektrisch gereedschap creëert vonken waardoor stof of dampen vlam kunnen vatten.
- c) **Houd kinderen en omstanders uit de buurt tijdens het gebruik van elektrisch gereedschap.** Verstrooidheid kan leiden tot verlies van controle over het gereedschap.

#### 2) ELEKTRISCHE VEILIGHEID

- a) **Stekkers van elektrische werktuigen mogen alleen worden gebruikt in een geschikt stopcontact. Pas de stekker op geen enkele manier aan. Gebruik geen adapterstekkers met een geaard elektrisch werktuig.** Ongemodificeerde stekkers en bijpassende stopcontacten verminderen het risico van elektrische schokken.
- b) **Vermijd lichaamscontact met geaarde oppervlakten zoals leidingen, radiatoren, fornuizen en koelkasten.** Er bestaat een verhoogd risico voor elektrische schokken als uw lichaam geaard is.
- c) **Stel elektrische werktuigen niet bloot aan regen of water.** Als er water in elektrische werktuigen

terechtkomt, neemt het risico van een elektrische schok toe.

- d) **Gebruik het snoer niet verkeerd. Gebruik het snoer nooit om een elektrisch werktuig te verplaatsen, te slepen of de stekker uit het stopcontact te trekken. Houd het snoer uit de buurt van hitte, olie, scherpe kanten of bewegende delen.** Beschadigde of verwarde snoeren verhogen het risico van een elektrische schok.
  - e) **Als u een elektrisch werktuig buiten bedient, gebruik dan een verlengsnoer dat geschikt is voor gebruik in de open lucht.** Het gebruik van een snoer dat geschikt is voor gebruik in de open lucht, vermindert het risico van een elektrische schok.
  - f) **Indien het bedienen van een elektrisch gereedschap in een vochtige plaats niet kan worden vermeden, gebruik dan een voeding beschermd door een RCD (residustroomapparaat).** Het gebruik van een RCD verlaagt het risico van elektrische schokken.
- #### 3) PERSOONLIJKE VEILIGHEID
- a) **Blijf alert, kijk naar wat u doet en gebruik uw gezond verstand als u elektrische werktuigen gebruikt. Gebruik geen elektrische werktuigen als u moe of onder de invloed van drugs, alcohol of medicijnen bent.** Een moment van onoplettendheid tijdens het gebruik van een elektrisch werktuig kan leiden tot ernstig letsel.
  - b) **Gebruik een beschermende uitrusting. Draag altijd oogbescherming.** Het gebruik van veiligheidsuitrustingen zoals een stofmasker, antislip-veiligheidsschoenen, een helm of gehoorbescherming, vermindert de kans op letsels.
  - c) **Vermijd dat het werktuig onopzettelijk start. Zorg ervoor dat de schakelaar in de stand 'uit' is voordat u aansluit op de stroombron en/of accu bij het opnemen of verdragen van het gereedschap.** Als u elektrische werktuigen met uw vinger op de schakelaar verplaatst, of een elektrisch werktuig aansluit met de schakelaar al aan, kan dit ongevallen tot gevolg hebben.
  - d) **Verwijder alle afstelsleutels of moersleutels voordat u het elektrische werktuig aanzet.** Een moersleutel of afstelsleutel die nog vastzit aan een draaiend onderdeel van het elektrische werktuig, kan tot letsels leiden.
  - e) **Reik niet te ver. Sta stevig op de grond en behoud voortdurend uw evenwicht.** Hierdoor hebt u in onverwachte omstandigheden een betere controle over het elektrische werktuig.
  - f) **Draag geschikte kleding. Draag geen losse kleding of sieraden. Houd uw haar, kleding en handschoenen uit de buurt van bewegende onderdelen.** Losse kleding, sieraden of lang haar kunnen vastraken in bewegende onderdelen.

## NEDERLANDS

g) **Als er hulpmiddelen zijn geleverd voor de verbinding van voorzieningen voor stofafvoer en stofverzameling, zorg dan ervoor dat ze aangesloten zijn en op de juiste manier worden gebruikt.** Stofverzameling kan aan stof gerelateerde gevaren beperken.

### 4) HET GEBRUIK EN ONDERHOUD VAN ELEKTRISCHE WERKTUIGEN

a) **Forceer het elektrische werktuig niet. Gebruik het juiste elektrische werktuig voor uw toepassing.** Het gereedschap zal zijn werk beter en veiliger doen tegen de snelheid waarvoor het is bedoeld.

b) **Gebruik het elektrische werktuig niet als de schakelaar het niet in- en uitschakelt.** Elk werktuig dat niet met de schakelaar kan worden bediend, is gevaarlijk en moet worden gerepareerd.

c) **Koppel de stekker los van de stroombron en/of accu van het elektrische gereedschap voordat u aanpassingen aanbrengt, accessoires verwisselt of elektrisch gereedschap opbergt.** Dergelijke preventieve veiligheidsmaatregelen verminderen het risico dat het elektrische werktuig toevallig wordt geactiveerd.

d) **Bewaar elektrische werktuigen die niet worden gebruikt buiten het bereik van kinderen en laat mensen die niet vertrouwd zijn met het elektrische werktuig of met deze instructies het elektrische werktuig niet gebruiken.** Elektrische werktuigen zijn gevaarlijk in de handen van onervaren gebruikers.

e) **Onderhoud elektrische werktuigen. Controleer op foutieve uitlijning of vastlopen van beweegbare delen, gebroken onderdelen of een andere omstandigheid die de werking van het elektrische werktuig kan bed'nvloeden. Als het elektrische werktuig beschadigd is, laat dit dan repareren voordat u het gebruikt.** Veel ongevallen worden veroorzaakt door slecht onderhouden elektrische werktuigen.

f) **Houd zaagwerktuigen scherp en schoon.** Goed onderhouden zaagwerktuigen met scherpe zaagkanten zullen minder snel vastlopen en zijn makkelijker te gebruiken.

g) **Gebruik het elektrische werktuig, hulpstukken e.d. overeenkomstig deze instructies en houd daarbij rekening met de werkomstandigheden en het uit te voeren werk.** Het gebruik van het elektrische werktuig voor handelingen die afwijken van die waarvoor het werktuig bedoeld is, zou een gevaarlijke situatie tot gevolg kunnen hebben.

### 5) GEBRUIK EN ONDERHOUD VAN WERKTUIGEN OP ACCU

a) **Herlaad alleen met de lader die wordt vermeld door de fabrikant.** Een lader die geschikt is voor

een bepaalde soort accuset kan leiden tot een brandrisico als deze lader wordt gebruikt met een andere accuset.

b) **Gebruik elektrische werktuigen alleen met speciaal daarvoor bestemde accusets.** Gebruik van een andere accuset kan een risico op verwondingen en brand tot gevolg hebben.

c) **Wanneer de accu niet wordt gebruikt, houd die dan uit de buurt van andere metalen voorwerpen, zoals paperclips, munten, sleutels, spijkers, schroeven of andere kleine metalen voorwerpen die een verbinding kunnen maken van de ene pool naar de andere.** Het kortsluiten van de polen van de batterij kan leiden tot brandwonden of brand.

d) **Wanneer de accu onjuist wordt gebruikt, kan vloeistof uit de accu weglekken. Vermijd contact met deze vloeistof. Als er per ongeluk contact ontstaat, spoel dan af met water. Raadpleeg een arts wanneer de vloeistof in contact komt met de ogen.** Vloeistof die uit de accu lekt, kan irritatie of brandwonden veroorzaken.

### 6) SERVICE

a) **Laat uw elektrische werktuig onderhouden door een erkende onderhoudsmonteur die alleen identieke vervangingsonderdelen gebruikt.** Hiermee wordt de veiligheid van het elektrische werktuig gewaarborgd.

## AANVULLENDE SPECIFIEKE VEILIGHEIDSREGELS

### Veiligheidswaarschuwingen klopboor/hamerboor

- **Draag oorbescherming bij impactboren.** Blootstelling aan lawaai kan leiden tot gehoorverlies.
- **Houd het gereedschap vast bij de ged'soleerde grijpvlakken wanneer u een karwei uitvoert waarbij het zaaggereedschap in aanraking kan komen met verborgen snoeren of zijn eigen snoer.** Wanneer een hulpstuk een stroomdraad raakt, kunnen de metalen delen van het elektrische gereedschap onder stroom komen te staan en kan de gebruiker een schok krijgen.
- **Gebruik de zijhandgrepen die bij dit gereedschap worden geleverd.** Als u de controle over het apparaat verliest, kunt u verwondingen oplopen.
- **Gebruik klemmen of een andere praktische methode om het werkstuk stevig vast te klemmen op een stabiel werkblad.** Het te bewerken object in

uw hand of tegen uw lichaam houden, is niet stabiel en kan leiden tot verlies van controle.

- **Draag oorbescherming wanneer u de hamerboor langdurig gebruikt.** Langdurige blootstelling aan lawaai kan gehoorbeschadiging veroorzaken. Tijdelijk gehoorverlies of ernstige schade aan het trommelvlies kan het gevolg zijn van hoge, door hamerboren gegenereerde geluidsniveaus.
- **Draag een veiligheidsbril of andere oogbescherming.** Hamer- en boorhandelingen leiden ertoe dat er stukjes wegvliegen. Rondvliegende deeltjes kunnen leiden tot blijvende oogschade.
- **Hamerboortjes en het gereedschap worden warm tijdens het gebruik.** Draag handschoenen als u ze aanraakt.



**VOORZICHTIG:** Als de lader is aangesloten op de voedingsbron, kunnen de blootliggende contactpunten in de lader onder bepaalde omstandigheden kortsluiten onder invloed van vreemd materiaal. Vreemde geleidende materialen, waaronder, maar niet beperkt tot, staalwol, aluminiumfolie of een opeenhoping van metaalhoudende deeltjes, moeten uit de buurt van openingen in de lader worden gehouden. Koppel de lader altijd los van de voedingsbron als er geen accuset in zit. Ontkoppel de lader voordat u deze reinigt.

## Labels op het gereedschap

### POSITIE VAN DATUMCODE

De datumcode, die ook het jaar van fabricage bevat, staat gedrukt op het oppervlak van het omhulsel dat de bevestigingsverbinding vormt tussen het gereedschap en de accu!

Voorbeeld:

2007 XX XX  
Fabricagejaar

## Belangrijke veiligheidsinstructies voor alle acculaders

**BEWAAR DEZE INSTRUCTIES:** Deze handleiding bevat belangrijke veiligheids- en bedieningsinstructies voor de acculaders 9023348.

- Lees voor gebruik van de accu en lader eerst alle instructies en waarschuwingen op de lader, de accuset en op het product waarin de accuset wordt gebruikt.



**GEVAAR:** Elektrocutiegevaar. 230 volt is aanwezig op de laadterminals. Niet sonderen met geleidende voorwerpen. Dit kan leiden tot elektrische schokken of elektrocutie.



**WAARSCHUWING:** Elektrocutiegevaar. Zorg dat er geen vloeistof in de werkklamp/lader binnendringt. Dit kan leiden tot elektrische schokken.



**VOORZICHTIG:** Risico op brandwonden. Laad, om het risico op letsel te beperken, uitsluitend oplaadbare batterijen van BTI op. Andere typen accu's kunnen barsten. Dit kan leiden tot lichamelijk letsel en schade.

- **Probeer de accuset NIET op te laden met andere laders dan de laders in deze handleiding.** De lader en de accuset zijn specifiek op elkaar afgestemd.
- **Deze laders zijn niet bedoeld voor ander gebruik dan het opladen van BTI herlaadbare accu's.** Bij andere toepassingen bestaat risico op brand, elektrische schokken of elektrocutie.
- **Stel de lader niet bloot aan regen of sneeuw.**
- **Trek de stekker niet los aan het snoer wanneer u de lader ontkoppelt.** Zo beperkt u het risico op beschadiging aan stekker en snoer.
- **Plaats het snoer zo dat niemand erop kan stappen of erover kan struikelen, of het snoer op een andere andere manier kan beschadigen.**
- **Gebruik geen verlengsnoer, tenzij dit echt noodzakelijk is.** Gebruik van een verkeerd verlengsnoer kan leiden tot risico op brand, elektrische schokken of elektrocutie.
- **Een verlengsnoer dient een aangepaste kabeldikte te hebben (AWG of American Wire Gauge) voor de veiligheid.** Hoe kleiner de draaddikte, hoe groter de capaciteit van de kabel, m.a.w. dikte 16 heeft meer capaciteit dan dikte 18. Wanneer u meer dan 1 verlengsnoer gebruikt om de totale lengte te krijgen, zorg er dan voor dat elke verlenging apart minstens de minimale draadmaat bedraagt.
- **Plaats geen voorwerpen op de lader en plaats de lader niet op een zacht oppervlak. Hierdoor kunnen de ventilatieopeningen geblokkeerd raken, wat kan leiden tot extreem hoge interne temperaturen.** Houd de lader verwijderd van warmtebronnen. De lader wordt geventileerd via groeven aan de bovenen onderkant van de behuizing.
- **Gebruik de lader niet als het snoer of de stekker beschadigd is – vervang deze in dat geval direct.**
- **Gebruik de lader niet als er hard tegenaan is gestoten, als hij is gevallen of op enigerlei**

## NEDERLANDS

*wijze is beschadigd. Ga ermee naar een erkend reparatiepunt.*

- **Haal de lader niet uit elkaar; ga ermee naar een erkend reparatiepunt wanneer onderhoud of reparatie nodig is.** Als de lader verkeerd in elkaar wordt gezet, kan dit leiden tot risico op brand, elektrische schokken of elektrocutie.
- **Haal de stekker van de lader uit het stopcontact voordat u deze reinigt. Zo beperkt u het risico op elektrische schokken.** U vermindert dit risico niet door de accuset te verwijderen.
- **NOOIT** proberen twee laders samen te verbinden.
- **De lader is ontworpen om te functioneren met de standaard 230V huishoudelijke stroomvoorziening. Probeer het toestel niet te gebruiken met een andere spanning. Dit geldt niet voor de lader van het apparaat.**

### BEWAAR DEZE INSTRUCTIES

#### Laders

De 9023348 -lader werkt met NiCd, NiMH- of Li-Ionbatterijen van 7,2 – 18 V.

Deze laders vereisen geen aanpassing en zijn ontworpen om er zo eenvoudig mogelijk mee te werken.

#### Laadprocedure



**GEVAAR:** Elektrocutiegevaar. Er is 230 volt aanwezig op laadstations. Niet sonderen met geleidende voorwerpen. Risico op elektrische schok of elektrocutie.

1. Sluit de lader (i) aan op een geschikt stopcontact voordat u de accuset erin plaatst.
2. Plaats de accuset (g) in de lader. Het rode (oplaad-)lampje zal doorlopend knipperen om aan te geven dat het oplaadproces begonnen is.
3. Als het rode AAN-lampje continu blijft branden, is het opladen voltooid. De set is volledig opgeladen en mag onmiddellijk worden gebruikt of in de lader blijven.

#### Oplaadproces

In onderstaande tabel staat aangegeven hoe u uit de oplaadindicatoren kunt afleiden in welk stadium van het opladen de accu zich bevindt.

Stadium van opladen	
bezig met opladen	-----
volledig opgeladen	_____
hete/koude accuvertraging	-----
accuset vervangen	*****
probleem	****

#### Automatische verversing

De automatische verversingsmodus zal de individuele cellen in de accuset gelijkgeschakelen of balanceren op het piekvermogen van de accu. De accuset dient wekelijks bijgeladen te worden, of wanneer de accu niet langer de gebruikelijke capaciteit levert.

Om de accuset bij te laden, plaatst u de accu op de gebruikelijke manier in de lader. Laat de accuset ten minste 8 uur in de lader.

#### Hete/koude accuvertraging

Als de lader een accu detecteert die te heet of te koud is, begint de lader automatisch een hete/koude accuvertraging, waarbij het opladen vertraagd wordt totdat de accu een geschikte temperatuur heeft bereikt. De lader schakelt dan automatisch over op de acculaadmodus. Hiermee wordt een maximale levensduur van de accu gegarandeerd.

#### BESCHERMING TEGEN VOLLEDIGE ONTLADING

Wanneer de accuset zich in het werktuig bevindt, is deze beschermd tegen volledige ontlading

#### Belangrijke veiligheidsinstructies voor alle accusets.

Wanneer u vervangingsaccusets besteld, zorg er dan voor dat u het catalogusnummer en de spanning vermeldt. Raadpleeg de tabel achteraan deze handleiding voor de compatibiliteit van laders en accusets.

De accuset is niet volledig opgeladen wanneer die uit de verpakking komt. Vooraleer u de accuset en de lader gebruikt, dient u de volgende veiligheidsinstructies te lezen. Volg daarna de beschreven oplaadprocedure.

#### LEES ALLE INSTRUCTIES

- **Gebruik geen elektrisch werktuig in een explosieve omgeving, zoals in de buurt van brandbare vloeistoffen, gassen of stof.** Door de batterij in de lader te plaatsen of eruit te halen kunnen stof of dampen ontvlammen.
- **Laad de accusets enkel in BTI laders.**
- **GELIEVE NIET met water of andere vloeistoffen te besprenkelen of hierin onder te dompelen.**
- **Het werktuig en de accuset niet opbergen of gebruiken in ruimtes waar de temperatuur 40° C (105° F) kan bereiken of overschrijden (zoals buitenloodsen of metalen gebouwen in de zomer).**



**GEVAAR:** Elektrocutiegevaar. Probeer nooit een accu te openen, om welke reden dan ook. Als het omhulsel van de accuset gebarsten of beschadigd is, plaats deze niet in de lader. Dit kan leiden tot elektrische schokken of elektrocutie. Beschadigde accusets moeten terugbezorgd worden aan de klantendienst voor recyclage.



**WAARSCHUWING:** Probeer nooit een accu te openen, om welke reden dan ook. Als het omhulsel van de accuset gebarsten of beschadigd is, plaats deze niet in de lader. Gelieve de accuset niet samen te drukken, te laten vallen of te beschadigen. Gebruik geen accuset of lader die een zware klap heeft gekregen, gevallen is, overreden is of beschadigd is op welke manier dan ook (bv. doorboord met een spijker, geraakt met een hamer, platgetrapt). Beschadigde accusets moeten teruggebracht worden naar het reparatiepunt voor recyclage.



**VOORZICHTIG:** Wanneer het werktuig niet gebruikt wordt, plaats het dan op zijn zijkant op een stabiele ondergrond waar niemand er kan over struikelen of vallen. Sommige werktuigen met grote accusets staan rechtop op de accuset, waardoor deze makkelijk omver kan vallen.

#### SPECIEFIEKE VEILIGHEIDSINSTRUCTIES VOOR NIKKEL CADMIUM (NiCd) OF NIKKEL METAALHYDRIDE (NiMH)

- **Verbrand de accuset niet, ook al is deze ernstig beschadigd of totaal versleten.** De accuset kan ontploffen in vuur.
- **Er kan een klein vloeistoflek optreden uit de accuset bij extreem gebruik of extreme temperaturen.** Dit wijst niet op een probleem. Als de buitenste zegel echter gebroken is:
  - a. en de batterijvloeistof raakt uw huid, was deze dan onmiddellijk met zeep en water gedurende verschillende minuten.
  - b. en de batterijvloeistof komt in uw ogen terecht, spoel deze dan met schoon water gedurende minimaal 10 minuten uit en zoek onmiddellijk medische hulp. (**Medische opmerking:** de vloeistof is 25-35% oplossing van kaliumhydroxide.)

#### SPECIEFIEKE VEILIGHEIDSINSTRUCTIES VOOR LITHIUM-ION (LI-ION)

- **Verbrand de accuset niet, ook als deze ernstig beschadigd is of volledig versleten.** De accuset

kan ontploffen in vuur. Er ontstaan giftige dampen en materialen wanneer lithiumion accusets verbrand worden.

- **Als de batterij-inhoud in contact komt met de huid, was deze onmiddellijk met milde zeep en water.** Als de batterij-inhoud in de ogen terecht komt, spoel water over het open oog gedurende 15 minuten of totdat de irritatie stopt. Indien medische hulp noodzakelijk is: de elektrolyt is samengesteld uit een mengeling van vloeibare organische carbonaten en lithiumzouten.
- **De inhoud van geopende batterijcellen kan irritatie bij ademhaling veroorzaken.** Zorg voor frisse lucht. Als de symptomen blijven aanhouden, schakelt u het beste medische hulp in.



**WAARSCHUWING:** Risico op brandwonden. Batterijvloeistof kan ontvlambaar zijn als deze blootgesteld wordt aan vonken of vlammen.

#### Accudop (afb. 3)

Een beschermende accudop wordt meegeleverd om de aansluitpunten van een losgekoppelde accu te bedekken. Zonder de beschermddop zouden losse metalen voorwerpen de aansluitpunten kunnen kortsluiten, wat leidt tot een brandrisico en schade aan de accu veroorzaakt.

1. Verwijder de beschermende accudop voordat u de accuset in de lader of het apparaat plaatst (Afb. 3A).
2. Plaats de beschermddop onmiddellijk op de aansluitpunten nadat u de accu uit de lader of het werktuig hebt verwijderd (Afb. 3B).



**WAARSCHUWING:** Zorg dat de beschermende accudop op zijn plaats zit voordat u een losgekoppelde accu oppakt of opbergt.

#### Accuset (afb. 1)

##### ACCUTYPE

De A-SBS 18V en A-SBS 18V LI werken op accusets van 18 volt.

De A-SBS 14,4V en A-BS 14,4V LI werken op accusets van 14,4 volt.

De A-BS 12V-2 werken op accusets van 12 volt.

#### Conseils pour le rangement

1. Il est vivement conseillé de ranger le bloc-piles dans un endroit frais et sec, à l'abri des rayons directs du soleil et d'une chaleur ou d'un froid excessifs.

## NEDERLANDS

2. Une conservation prolongée n'affecte pas le bloc-piles ou le chargeur. Dans de bonnes conditions, ils peuvent être conservés pendant 5 ans ou plus.

### Étiquettes figurant sur le chargeur et le bloc-piles

Outre les pictogrammes utilisés dans ce manuel, les étiquettes sur le chargeur et le bloc-piles comportent les pictogrammes suivants :



Lees voor gebruik de gebruiksaanwijzing.



Accu opladen.



Accu opgeladen.



Accu beschadigd.



Hete/koude accuvertraging.



Niet sonderen met geleidende voorwerpen.



Beschadigde accusets niet opladen.



Uitsluitend gebruiken in combinatie met accusets van BTI, andere kunnen openbarsten en tot lichamelijk letsel en schade lijden.



Niet blootstellen aan water.



Zorg dat beschadigde snoeren meteen vervangen worden.



Alleen opladen tussen 4 °C en 40 °C.



Denk aan het milieu wanneer u de accuset weggooit.



Verbrand de NiMH, NiCd+ en Li-Ion accusets niet.



Laadt NiMH en NiCd accu's op.



Laadt Li-Ion accusets op.



Raadpleeg de technische informatie voor de oplaadtijd.

## Aflevering

	A-SBS 18V LI	A-SBS 18V	A-BS 14.4V LI	A-SBS 14.4V	A-BS 12V-2
Artikel	9023345	9023344	9023343	9023341	9023340
1 accuslagboormachine/ schroevendraaier	X	X		X	
1 draadloze combi-boormachine			X		X
2 oplaadbare batterijen (SYSTRA modul)	X	X	X	X	X
NiCd-batterij		X		X	X
Lithium ion batterij	X		X		
1 batterijoplader	X	X	X	X	X
1 gebruikershandleiding	X	X	X	X	X
1 overzicht	X	X	X	X	X

- *Controleer het gereedschap, onderdelen of hulpstukken op schade die tijdens het vervoer veroorzaakt kan zijn.*
- *Neem de tijd om vóór het gebruik deze gebruiksaanwijzing aandachtig te lezen.*

## Beschrijving (afb. 1)



**WAARSCHUWING:** Verander nooit het elektrische gereedschap of enig onderdeel daarvan. Dit kan schade of lichamelijk letsel tot gevolg hebben.

## BEOOGD GEBRUIK

Deze klop- en hamerboren werden ontworpen voor professioneel boren en schroevendraaiertoepassingen.

**NIET** gebruiken in vochtige omstandigheden of bij aanwezigheid van ontvlambare vloeistoffen of gasen.

Deze klop- en hamerboren zijn professionele elektrische gereedschappen. **HOUD** het gereedschap uit de buurt van kinderen. Toezicht is vereist wanneer dit gereedschap wordt gebruikt door onervaren personen.

- Drukschakelaar
- Knop links/rechts
- Moment-sleutelaanpassingskraag
- Tandwielkiezer
- Werklicht
- Sleutellose klauw
- Accuset
- Accu-ontkoppelknoppen

## Elektrische veiligheid

De elektrische motor is ontworpen voor slechts één spanning. Controleer altijd of de spanning van de accuset overeenstemt met de spanning op de kenplaat. Zorg ook dat de spanning van uw lader overeenkomt met die van uw netspanning.



Uw BTI-lader is dubbel gedssoleerd in overeenstemming met EN 60335; er is daarom geen aardingsdraad nodig.



Indien het voedingsnoer beschadigd is, moet het worden vervangen door een speciaal vervaardigd snoer dat verkrijgbaar is via de onderhoudsafdeling van BTI.

### Een verlengsnoer gebruiken

Gebruik geen verlengsnoer, tenzij absoluut noodzakelijk. Gebruik een goedgekeurd verlengsnoer dat geschikt is voor de stroomtoevoer van uw lader (zie technische gegevens). De minimumafmeting van de geleider is 1 mm<sup>2</sup>; de maximumlengte is 30 m. Wanneer het verlengsnoer op een haspel zit, rol het snoer dan helemaal af.

### MONTAGE EN AANPASSINGEN



**WAARSCHUWING:** *Vóór montage en aanpassing moet u altijd de accuset verwijderen. Schakel het gereedschap altijd uit voordat u de accu plaatst of verwijdert*

**WAARSCHUWING:** *Gebruik alleen de accusets en laders van BTI.*

### De accuset in het gereedschap plaatsen en eruit verwijderen (afb. 2)



**WAARSCHUWING:** *Om het risico op ernstig letsel te verkleinen, dient u het gereedschap uit te schakelen en de accuset te verwijderen voordat u aanpassingen maakt, of hulpstukken of accessoires verwijdert of plaatst. Een toevallige activering kan verwondingen veroorzaken.*

### DE ACCUSET IN DE HANDGREEP VAN HET GEREEDSCHAP PLAATSEN

1. Plaats de onderkant van het gereedschap gelijk aan de inkeping in de handgreep van het gereedschap (afb. 2)
2. Schuif de accuset stevig in de handgreep totdat u het slot op zijn plaats hoort klikken.

### DE ACCUSET UIT HET GEREEDSCHAP VERWIJDEREN

1. Druk op de ontkoppelknoppen van de accu (h) en trek de accuset stevig uit de handgreep van het gereedschap.
2. Plaats de accuset in de lader zoals beschreven in de laadsectie van deze handleiding.

## BEDIENING

### Gebruiksaanwijzing



**WAARSCHUWING:** *Neem altijd de veiligheidsinstructies en van toepassing zijnde voorschriften in acht.*

### Variabele snelheidsschakelaar (afb. 1)

**Zet het toestel aan** door de drukschakelaar (a) in te drukken.

**Zet het toestel uit** door de drukschakelaar los te laten. Uw gereedschap is uitgerust met een remfunctie. De boorhouder zal stoppen zodra de drukschakelaar volledig is losgelaten.

**N.B.:** Onafgebroken gebruik in de variabele snelheidsstand wordt niet aanbevolen. Dit kan leiden tot schade aan de schakelaar en dient vermeden te worden.

### Controleknop links/rechts (afb. 1)

De controleschakelaar links/rechts (b) bepaalt de draairichting van het gereedschap en fungeert tevens als een blokkeerknop.

**Om een voorwaartse rotatie** te selecteren, laat u de boorschakelaar los en drukt u de controleschakelaar links/rechts uit aan de rechterzijde van het gereedschap.

**Om draairichting te wijzigen**, drukt u de controleschakelaar links/rechts uit aan de linkerzijde van het gereedschap.

De centrale positie van de bedieningsfunctie zet het gereedschap in de uitstand. Zorg ervoor dat u de boorschakelaar niet ingedrukt houdt wanneer u van draairichting verandert.

**N.B.:** De eerste maal dat u het gereedschap gebruikt nadat de draairichting is veranderd, kunt u bij het beginnen een klikgeluid horen. Dit is volkomen normaal en wijst niet op een probleem.

### Moment-sleutelaanpassingskraag (afb. 1)

Uw gereedschap beschikt over een aanpasbaar momentwaarde-schroevendraaiermechanisme met een brede keuze in bevestigingsvormen en -maten om te kunnen schroeven en verwijderen; en, in sommige modellen, een hamermechanisme om in metselwerk te kunnen boren. Rond de kraag (c) bevinden zich nummers, een symbool van een boortje, en in sommige modellen, een hamersymbool. Deze nummers worden gebruikt om de koppeling in te stellen ten einde een momentwaardebereik af te leveren. Hoe hoger het nummer op de kraag, hoe hoger de momentwaarde en

## NEDERLANDS

hoe groter de bevestiging die kan worden aangedreven. Om één van de nummers te kunnen selecteren, draait u eraan totdat het gewenste nummer tegenover de pijl is.

### Versnelling met duaal bereik (afb. 1)

D.m.v. het duale bereikmerk van uw klopper kunt u in versnellingen schakelen voor meer veelzijdigheid.

Om de lage snelheid, hoge momentwaarde-instelling te selecteren, zet u het gereedschap uit en laat u het tot stilstand komen. Schuif de versnellingskiezer (d) naar voren (naar de boorhouder) zoals in afb.1 weergegeven.

Om de hoge snelheid, lage momentwaarde-instelling te selecteren, zet u het gereedschap uit en laat u het tot stilstand komen. Schuif de versnellingskiezer terug (weg van boorhouder).

**N.B.:** Verander geen versnellingen als het gereedschap draait. Als u problemen hebt om van versnelling te veranderen, controleer dan of de duale bereikversnellingskiezer ofwel geheel naar voren is geschoven of geheel is teruggeschoven.

### Werklicht (afb. 1)

Er is een werklicht bevestigd (e) net boven de drukschakelaar (a). Het werklicht zal worden geactiveerd wanneer de drukschakelaar ingedrukt wordt.

**N.B.:** het werklicht dient om het rechtstreekse werkkoppervlak te belichten en dient niet als zaklamp.

### Sleutelloze enkele mofboorhouder (afb. 1)

Uw gereedschap beschikt over een sleutelloze boorhouder (f) met een roterende mof om de boorhouder met één hand te kunnen bedienen. Om een boortje of ander accessoire te plaatsen, volgt u deze stappen.

1. Vergrendel de drukschakelaar in de UIT-positie zoals eerder beschreven.
2. Pak de zwarte mof van de boorhouder met één hand vast en gebruik de andere hand om het gereedschap vast te houden. Draai de mof ver genoeg naar links om het gewenste accessoire te accepteren.
3. Plaats het accessoire ongeveer 19 mm in de boorhouder en zet het goed vast door de boorhoudermof met één hand naar rechts te draaien terwijl u het gereedschap met de andere hand vastzet. Uw gereedschap is uitgerust met een automatisch aandrijfasvergrendelmechanisme. Hiermee kunt u de boorhouder met één hand openen en sluiten.

Om het accessoire los te maken, herhaalt u stap 2 hierboven



**WAARSCHUWING:** *Probeer de boortjes (of een ander accessoire) niet vast te zetten door de voorkant van de boorhouder vast te pakken en het gereedschap om te draaien. Dit kan leiden tot schade aan de boorhouder en persoonlijke verwondingen. Vergrendel altijd de drukschakelaar als u van accessoires wisselt.*

Zorg dat u de boorhouder met één hand op de boorhoudermof vastzet en dat u met de andere hand het gereedschap vasthoudt voor maximale vastheid.

### Boorbediening (afb. 4)



**WAARSCHUWING:** *Om het risico op ernstig letsel te verkleinen, dient u het gereedschap uit te schakelen en van het stopcontact te ontkoppelen voordat u hulpstukken of accessoires verwijdert of plaatst.*



**WAARSCHUWING: OM HET RISICO OP LETSEL TE VERKLEINEN, DIENT U ALTIJD** ervoor te zorgen dat het werkstuk verankerd is of goed is vastgezet. Als u door dun materiaal boort, gebruikt u een houten "reserveblokkering" om schade aan het materiaal te voorkomen.

1. Gebruik alleen scherpe boortjes. Voor HOUT gebruikt u de lage snelheidsinstelling en spiraalboren, houtboren, elektrische grondboren, of gatenzagen. Voor METAAL gebruikt u de lage snelheidsinstelling en stalen spiraalboortjes of gatenzagen. Voor METSELWERK zoals steen, cement, B-2-blokken, enz., gebruikt u hardmetalen boren voor slaghamerboren. Gebruik een lage snelheid voor boortjes groter dan 10 mm.
2. Pas altijd druk toe in een rechte lijn met het boortje. Gebruik genoeg druk om te blijven boren, maar druk niet zo hard dat de motor vastloopt of het boortje eruitvliegt.
3. Houd het gereedschap stevig met beide handen vast om tegengewicht te bieden aan de draaiende beweging van de boor. Als het model niet is uitgerust met een zijhandvat, pak dan de boor met één hand op het handvat en één hand op de accuset.



**VOORZICHTIG:** *Boor kan vastlopen als deze te zwaar belast is zodat hij plotseling uit uw handen kan draaien. Verwacht altijd dat de motor kan vastlopen. Pak de boor stevig vast om tegengewicht te bieden aan de draaiende beweging en om letsel te voorkomen.*

4. **ALS DE BOOR IS VASTGELOPEN**, wordt dit meestal veroorzaakt doordat hij te zwaar belast is of door onjuist gebruik. **LAAT DE DRUKSCHAKELAAR ONMIDDELLIJK LOS**, verwijder het boortje uit het werkstuk en stel de reden van het vastlopen vast. **KLIK DE DRUKSCHAKELAAR NIET AAN EN UIT IN EEN POGING OM DE VASTGELOPEN BOOR WEER TE STARTEN — HIERMEE KAN SCHADE AAN DE BOOR WORDEN TOEGEBRACHT.**
5. Om het vastlopen te minimaliseren of om niet door het materiaal heen te breken, vermindert u de druk op de boor en haalt u het boortje door het laatst aangeboorde deel van het gat terug.
6. Laat de motor lopen terwijl u het boortje uit een boorgat haalt. Hierdoor loopt het niet vast.
7. Met variabele snelheidsboren is het niet nodig om een gat te maken waar er moet worden geboord. Gebruik een lage snelheid om het gat aan te boren en versnel dit door harder op de drukschakelaar te drukken als het gat diep genoeg is om te boren zonder dat het boortje eruit glipt.

### Hamerboorbediening (afb. 5)

1. Zet de kraag (c) op het hamerboorsymbool.
  2. Selecteer de hoge snelheidsinstelling door de kiezer terug te schuiven (weg van de boorhouder).  
**BELANGRIJK:** Gebruik hardmetalen boortjes of alleen metselwerkboortjes.
  3. Boor met net genoeg kracht op de hamer zodat deze niet te veel speling heeft of "hoger" dan het boortje komt. Door te veel kracht worden er lagere boorsnelheden bereikt, wordt er teveel hitte ontwikkeld en een lagere boorsnelheid.
  4. Boor recht en houd het boortje hierbij in een rechte hoek ten opzichte van het werk. Oefen niet teveel druk op het boortje uit als u aan het boren bent omdat hierdoor de uitsparingen van het boortje vol met puin of zaagsel kunnen raken en dat resulteert in een lagere boorsnelheid.
  5. Als de hamersnelheid tijdens het boren van diepe gaten langzamer wordt, trekt u het boortje gedeeltelijk uit het gat terwijl u het gereedschap laat draaien om zo vuil uit het gat te verwijderen.
- N.B.:** een soepele, gelijkmatige uitstroom van stof uit het gat geeft de juiste boorsnelheid aan.

### Schroevendraaierbediening (afb. 6)

1. Selecteer het gewenste snelheid/momentwaardebereik met de duale bereikversnellingskiezer om overeen te komen met de snelheid en momentwaarde van de geplande toepassing.

2. Zet de aanpassingskraag van de momentwaarde in de gewenste positie. Lagere nummers geven lagere momentwaardeinstellingen aan; hogere nummers geven hogere momentwaarde-instellingen aan.
3. Plaats het gewenste bevestigingsaccessoire in de boorhouder zoals u met ieder boortje zou doen.
4. Voer enkele testtrons op een proefstukje uit of in gebieden die niet zichtbaar zijn om de juiste positie van de koppelingskraag vast te stellen.
5. Begin altijd met een lagere momentwaardeinstelling, ga vervolgens naar een hogere momentwaardeinstelling om schade aan het werkstuk of de bevestiging te voorkomen.

### ONDERHOUD

Uw elektrisch werktuig van BTI is ontworpen om gedurende een lange periode te werken met een minimum aan onderhoud. Een permanente goede werking is afhankelijk van goed onderhoud en een regelmatige reiniging van het gereedschap.



**WAARSCHUWING:** *Om het risico op ernstig letsel te verkleinen, dient u het werktuig uit te schakelen en de accuset te verwijderen voordat u hulpstukken of accessoires aan- of afkoppelt. Een toevallige activering kan verwondingen veroorzaken.*



### Smering

Uw elektrisch gereedschap behoeft geen extra smering.



### Reinigen



**WAARSCHUWING:** *Blaas vuil en stof met droge lucht uit de behuizing als vuil zich zichtbaar opstapelt in en rond de ventilatieopeningen. Draag goedgekeurde oogbescherming en goedgekeurd stofmasker bij het uitvoeren van deze procedure.*



**WAARSCHUWING:** *Gebruik nooit oplosmiddelen of andere ruwe chemicaliën voor het reinigen van de niet-metalen onderdelen van het werktuig. Deze chemicaliën kunnen de materialen die in deze onderdelen gebruikt worden,*

## NEDERLANDS

*verzwakken. Gebruik een doek enkel bevochtigd met water en zachte zeep. Laat nooit vloeistof in het gereedschap lopen en dompel nooit enig deel van het gereedschap onder in vloeistof.*

### SCHOONMAAKINSTRUCTIES VOOR DE LADER



**WAARSCHUWING:** Schokgevaar. Haal de stekker van de lader uit het stopcontact voordat u het apparaat reinigt. Verwijder vuil en vet met een doek of zachte, niet-metalen borstel van de buitenkant van de werklamp/lader. Gebruik geen water of schoonmaakmiddel.

### Optionele hulpstukken



**WAARSCHUWING:** Omdat hulpstukken, behalve die van BTI, niet zijn getest in combinatie met dit product, kan het gebruik van dergelijke hulpstukken gevaarlijk zijn. Om het risico van letsel te beperken, mogen bij dit product uitsluitend accessoires worden gebruikt die zijn aanbevolen door BTI.

Raadpleeg uw dealer voor nadere informatie over de geschikte hulpstukken en accessoires.

### Milieubescherming



Aparte inzameling. Dit product mag niet bij het normale huishoudafval worden gegooid.

Als u op een dag merkt dat uw BTI product vervangen moet worden of dat u het verder niet kunt gebruiken, gooi het dan niet bij het huishoudafval. Dit product moet afzonderlijk ingezameld worden.



Aparte inzameling van gebruikte producten en verpakkingen maakt recycling en hergebruik van materialen mogelijk. Hergebruik van gerecycleerde materialen helpt milieuvuiling te voorkomen en vermindert de vraag naar grondstoffen.

Plaatselijke voorschriften bepalen mogelijk een aparte inzameling voor elektrische producten, in containerparken of bij de verkoper wanneer u een nieuw product koopt.

BTI beschikt over een gebouw voor de verzameling en recyclage van BTI producten die het einde van hun levensduur hebben bereikt. Om van deze dienst gebruik te maken, kunt u uw product terugbrengen naar elke erkende reparateur die hem voor ons zal inzamelen.

U kunt de dichtstbijzijnde erkende reparateur vinden door contact op te nemen met uw plaatselijke BTI kantoor op het adres dat in deze handleiding staat.



### Herlaadbare accu

Deze duurzame accu moet herladen worden als hij niet krachtig genoeg blijkt tijdens het uitvoeren van klussen die daarvoor vlot verliepen. Aan het einde van zijn technische levensduur dient u dit werktuig weg te gooien met respect voor het milieu:

- Gebruik de accu helemaal op en verwijder deze vervolgens uit het werktuig.
- Li-Ion, NiCd en NiMH cellen zijn recycleerbaar. Breng ze naar uw dealer of een plaatselijk recyclagecentrum. De ingezamelde accu's worden gerecycleerd of op de correcte manier weggegooid.

### GARANTIE EN KLANTDIENST

Elk gereedschap, wisselstuk of accessoire wordt nog vóór de expeditie vanuit het productiebedrijf zorgvuldig gecontroleerd. Indien er op het gereedschap toch een gebrek merkbaar is, stuur het direct aan onze klantendienstcentrale of naar de dichtstbijzijnde erkende hersteldienst van het firma BTI.

De garantieperiode van 36 maanden begint vanaf de aankoopdatum, wat door de originele aankoopbon moet bewezen worden. Gedurende de garantieperiode geeft de fabrikant waarborg voor

- Het kosteloos verhelpen van mogelijke storingen
- Het kosteloos vervangen van alle beschadigde delen
- Een kosteloze en deskundige service

Een vereiste is dat dit materiaal- en/of fabricagefouten zijn en dat de machine niet verkeerd gebruikt is. Bovendien mag er uitsluitend gebruik gemaakt worden van originele accessoireonderdelen die door BTI expliciet als geschikt voor het gebruik met BTI machines aangeduid zijn.

De adressen van de erkende herteldiensten staan op de achterkant vermeld.

**A-BS 12V-2, A-BS 14,4V LI****MAȘINI DE GĂURIT/ȘURUBELNIȚE FĂRĂ FIR, COMPACTE****A-SBS 18V, A-SBS 18 V LI, A-SBS 14,4V****MAȘINA DE GĂURIT/ȘURUBELNIȚA/MAȘINA DE GĂURIT CU ROTOPERCUTOR FĂRĂ FIR, COMPACTE****Felicitări!**

Ați ales o uneltă BTI. Anii de experiență, în dezvoltarea și inovarea produselor au făcut ca BTI să fie unul dintre cei mai fiabili parteneri pentru utilizatorii uneltelor electrice profesionale.

**Datele tehnice**

		<b>A-SBS 18V LI</b>	<b>A-SBS 18V</b>	<b>A-BS 14,4V LI</b>	<b>A-SBS 14,4V</b>	<b>A-BS 12V-2</b>
Tensiunea	V <sub>cc</sub>	18	18	14.4	14.4	12
Tipul de acumulator		Li-Ion	NiCd	Li-Ion	NiCd	NiCd
Puterea generată	W	375	400	270	295	240
Viteza fără sarcină	min <sup>-1</sup>	0-500	0-500	0-400	0-400	0-400
Prima treaptă de viteză	min <sup>-1</sup>	0-1700	0-1700	0-1450	0-1450	0-1450
A doua treaptă de viteză						
Rata de impact						
Prima treaptă de viteză	min <sup>-1</sup>	0-8500	0-8500	-	0-6800	-
A doua treaptă de viteză	min <sup>-1</sup>	0-29000	0-29000	-	0-25000	-
Cuplul max.	Nm	41	44	37	40	35
Capacitatea mandrinei	mm	13	13	13	13	13
Capacitatea maximă de găurire						
Lemn	mm	38	38	35	35	28
Metal	mm	13	13	13	13	13
Zidărie	mm	13	13	-	13	-
Greutatea (fără pachetul de acumulatori)	kg	1.46	1.46	1.35	1.45	1.34

## ROMANA

		A-SBS 18V LI	A-SBS 18V	A-BS 14,4V LI	A-SBS 14,4V	A-BS 12V-2
$L_{pA}$ (presiune sonoră)	dB(A)	83	83	76	83	76
$K_{pA}$ (presiune sonoră nespecificat K)	dB(A)	3	3	3	3	3
$L_{WA}$ (putere acustică)	dB(A)	87	94	87	94	87
$K_{WA}$ (putere acustică nespecificat K)	dB(A)	3	3	3	3	3

Valorile totale ale vibrațiilor (triax vector sum) determinat[ în acord cu EN60745:

Valoarea emisiilor de vibrații

$a_h$

Găurirea în metal

$a_{hD}$ =	m/s <sup>2</sup>	1.40	1.40	1.15	1.15	1.15
Nedeterminat K =	m/s <sup>2</sup>	1.58	1.58	1.70	1.70	1.70

Valoarea emisiilor de vibrații

$a_h$

Găurirea în beton

$a_{hID}$ =	m/s <sup>2</sup>	7.8	7.8	–	7,8	–
Nedeterminat K =	m/s <sup>2</sup>	2.7	2.7	–	2,7	–

Nivelul emisiilor de vibrații oferit în această fișă de informații a fost determinat în acord cu testul standardizat prevăzut de EN 60745 și poate fi utilizat pentru a compara o unealtă cu alta. Poate fi utilizat pentru o propunere preliminară a expunerii.



**AVERTIZARE:** Nivelul declarat al emisiilor de vibrații reprezintă aplicația principală a unelei. Totuși, dacă unealta este folosită pentru aplicații diferite, cu accesorii diferite sau slab întreținute, nivelul de vibrații poate diferi. Aceasta poate crește semnificativ nivelul de expunere în timpul perioadei totale de lucru.

O estimare a nivelului de expunere la vibrații trebuie să ia în considerare timpul în care unealta este oprită și funcționează, dar fără a fi pusă în sarcină. Aceasta poate reduce semnificativ nivelul de expunere în timpul perioadei totale de lucru.

Identificați măsurile suplimentare de siguranță, pentru a proteja operatorul față de efectele vibrațiilor, precum: întreținerea unelei și a accesoriilor, păstrarea mâinilor calde, organizarea șabloanelor de lucru.

Pachet de acumulatori		A-SBS 18V LI	A-BS 14,4V LI	A-SBS 18V	A-SBS 14,4V	A-BS 12V-2
Tipul de acumulator		Li-Ion	Li-Ion	NiCd	NiCd	NiCd
Tensiunea	$V_{CC}$	18	14.4	18	14,4	12
Capacitatea	$A_h$	2.0	2.0	2,4	2,4	2,4
Greutatea	kg	0.68	0.58	1,0	0,82	0,68

Încărcător		LG 7,2-18V LI				
Tensiunea rețelei	$V_{CA}$	230				
Tipul de acumulator		NiCd/NiMH/Li-Ion				
Timul aprox. de încărcare	min	40 (pachete de acumulatori 2,0 Ah)				
Greutatea	kg	0,52				

**Siguranțe:**

Europe	Unelte la 230 V	10 Amperi, rețea
Marea Britanie și Irlanda	Unelte la 230 V	13 amperi, ștechere

**Definiții: Prevederi privind siguranța**

Definițiile de mai jos descriu nivelul de importanță al fiecărui termen semnal. Vă rugăm să citiți manualul și să acordați atenție acestor simboluri.



**PERICOL:** Indică o situație cu un pericol iminent care, care dacă nu este evitată, va duce la **moarte sau rănire gravă**.



**AVERTIZARE:** Indică o situație cu un pericol potențial care, care dacă nu este evitată, **poate duce la moarte sau rănire gravă**.



**PRECAUȚIE:** Indică o situație cu un pericol potențial care, care dacă nu este evitată, **ar putea duce la rănire ușoară sau moderată**.



**PRECAUȚIE:** Folosit fără un simbol de siguranță, indică o situație potențial periculoasă care, dacă nu este evitată, **ar putea duce la deteriorarea bunurilor**.



Prezintă riscul de electrocutare



Prezintă riscul de incendiu.

**Declarație de conformitate CE****A-SBS 18V, A-SBS 18V LI, A-SBS 14,4V, A-BS 14,4V LI, A-BS 12V-2**

BTI declară că aceste produse, descrise la "datele tehnice" au fost realizate în acord cu: 98/37/EEC (până la Dec. 28, 2009), 2006/42/EC (de la Dec. 29, 2009), 2004/108/EC, 2006/95/EC, EN 55014-1, EN 55014-2, EN 60745-1, EN 60745-2-1, EN 60745-2-2. Pentru mai multe informații, vă rugăm să contactați BTI la adresele de mai jos sau să consultați partea din spate a acestui manual.

J. Dietz  
General Manager

i.V. G. Hub  
Purchasing Manager

BTI Befestigungstechnik GmbH  
D-74653 Ingelfingen, 05/2008

## ROMANA

Subsemnatul este responsabil cu îndeplinirea fișei tehnice și face această declarația din partea BTI.



**AVERTIZARE:** Pentru a reduce riscul de rănire, citiți manualul de instrucțiuni.

### Avertizări generale privind siguranța la utilizarea uneltelor electrice



**AVERTIZARE! Citiți toate avertizările de siguranță și instrucțiunile** Dacă avertizările și instrucțiunile nu sunt respectate, aceasta poate duce la electrocutare, incendiu și/sau rănirea gravă.

**Păstrați toate avertizările și instrucțiunile pentru consultarea pe viitor.**

Termenul „unealtă electrică” din toate avertizările de mai jos se referă la uneltele electrice alimentate de la rețea (cu fir) sau la uneltele electrice alimentate de la acumulator (fără fir).

#### 1) SIGURANȚA ÎN ZONA DE LUCRU

- a) **Păstrați zona de lucru curată și bine luminată.** Locurile dezordonate și întunecate fac posibilă producerea de accidente.
- b) **Nu utilizați uneltele electrice în locuri cu pericol de explozie, precum în apropierea lichidelor inflamabile, gazelor sau a pulberilor.** Uneltele electrice produc scânteii care pot aprinde pulberile în suspensie sau vaporii.
- c) **Țineți copiii și celelalte persoane din apropiere la o distanță apreciabilă în timp ce utilizați o unealtă electrică.** Distragerea atenției poate duce la pierderea controlului.

#### 2) SIGURANȚA ELECTRICĂ

- a) **Ștecherul uneltei electrice trebuie să se potrivească cu priza. Nu modificați niciodată ștecherul sub nicio formă. Nu utilizați nici un adaptor pentru ștechere la uneltele electrice împământate (legate la pământ).** Ștecherele nemodificate și prizele potrivite vor reduce riscul de electrocutare.
- b) **Evitați contactul corpului cu suprafețele împământate sau legate la pământ, precum conductele, radiatoarele, aragazurile și frigiderere.** Există un risc crescut de electrocutare dacă corpul dumneavoastră este împământat sau legat la pământ.
- c) **Nu expuneți uneltele electrice la ploaie sau condiții de umiditate crescută.** Apa care pătrunde într-o unealtă electrică va crește riscul de electrocutare.

- d) **Nu suprasolicitați cablul de alimentare. Nu utilizați niciodată cablul de alimentare pentru transportarea, tragerea sau scoaterea din priză a uneltei electrice. Țineți cablul de alimentare ferit de căldură, ulei, suprafețe ascuțite sau obiecte care se mișcă.** Cablurile de alimentare defecte sau încurcate cresc riscul de electrocutare.
  - e) **La utilizarea unei unelte electrice în exterior, utilizați un prelungitor adecvat pentru exterior.** Utilizarea unui cablu de alimentare adecvat pentru exterior reduce riscul de electrocutare.
  - f) **Dacă utilizarea unei unelte electrice într-un loc umed nu poate fi evitată, utilizați o sursă de alimentare cu dispozitiv pentru curentul rezidual (DCR).** Utilizarea unui DCR reduce riscul de electrocutare.
- #### 3) Siguranța personală
- a) **Fiți atent, păstrați privirea la ceea ce lucrați și utilizați simțul comun la utilizarea unei unelte electrice. Nu utilizați o unealtă electrică dacă sunteți obosit sau sub influența drogurilor, alcoolului sau a medicamentelor.** Un moment de neatenție în timpul utilizării uneltelor electrice poate duce la rănirea gravă a persoanei.
  - b) **Utilizați echipament personal de protecție. Purtați întotdeauna protecție pentru ochi.** Echipamentele de protecție precum masca de praf, pantofii antiderapanți, casca de protecție sau căștile antifonice pentru condițiile specifice vor reduce riscul rănirilor.
  - c) **Preveniți pornirea neintenționată. Asigurați-vă că comutatorul este în poziția oprit, înainte de conectarea la sursa de curent electric și/sau pachetul de acumulatori, ridicarea sau transportarea uneltei.** Transportarea uneltelor electrice cu degetul pe comutator sau alimentarea uneltelor electrice care au comutatorul pe poziția pornit pot provoca accidente.
  - d) **Îndepărtați orice cheie de reglare sau cheie fixă înainte de a porni unealta electrică.** O cheie fixă sau una de reglare lăsată atașată de partea rotativă a uneltei electrice poate duce la rănirea persoanei.
  - e) **Nu forțați poziția. Păstrați întotdeauna o poziție și un echilibru adecvat.** Aceasta face posibil un control mai bun al uneltei electrice în situații neașteptate.
  - f) **Îmbrăcați-vă adecvat. Nu purtați haine largi sau bijuterii. Păstrați părul, hainele și mănușile departe de părțile aflate în mișcare.** Hainele largi, bijuteriile sau părul lung pot fi prinse de părțile aflate în mișcare.
  - g) **Dacă dispozitivele sunt echipate pentru conectarea unui extractor de praf și dispozitiv de colectare, asigurați-vă că acestea sunt conectate**



*și utilizate adecvat. Utilizarea unui colector de praf reduce riscurile de accidente legate de praf.*

#### 4) UTILIZAREA ȘI ÎNTREȚINEREA UNELTEI ELECTRICE

- a) **Nu forțați unealta electrică. Utilizați unealta electrică corectă pentru aplicația dumneavoastră.** Unealta electrică corectă va efectua sarcina mai bine și mai sigur la capacitatea pentru care a fost realizată.
  - b) **Nu utilizați unealta electrică dacă comutatorul nu pornește și nu oprește.** Orice unealtă electrică care nu poate fi controlată de la comutator este periculoasă și trebuie să fie reparată.
  - c) **Deconectați ștecherul din sursa de curent și/sau pachetul de acumulatori din unealta electrică înainte de a efectua orice reglaje, schimbarea accesoriilor sau depozitarea uneltelor electrice.** Asemenea măsuri preventive de siguranță reduc riscul de pomire accidentală a uneltei electrice.
  - d) **Depozitați uneltele electrice care nu sunt folosite într-un loc inaccesibil pentru copii și nu le permiteți persoanelor care nu sunt familiarizate cu unealta electrică sau cu aceste instrucțiuni să folosească unealta electrică.** Uneltele electrice sunt periculoase dacă sunt în mâna unor utilizatori neinstruiți.
  - e) **Întreținerea uneltelor electrice. Verificați dacă există abateri sau blocaje ale părților pentru mișcare, părți rupte sau orice altă condiție care poate afecta operarea uneltelor electrice. Dacă este defectă, reparați unealta electrică înainte de utilizare.** Multe accidente sunt provocate de uneltele electrice slab întreținute.
  - f) **Păstrați uneltele de tăiere ascuțite și curate.** Uneltele de tăiere bine întreținute cu muchii de tăiere ascuțite se blochează mai greu și sunt mai ușor de controlat.
  - g) **Utilizați unealta electrică, accesoriile și burghiile etc. în acord cu aceste instrucțiuni, luând în considerare condițiile de lucru și lucrarea care trebuie să fie efectuată.** Utilizarea uneltei electrice pentru operații diferite de cele pentru care a fost realizată poate duce la o situație periculoasă.
- 5) **Utilizarea și întreținerea uneltei cu acumulatori**
- a) **Reîncărcați doar cu încărcătorul recomandat de fabricant.** Un încărcător care este adecvat pentru un tip de pachet de acumulatori poate duce la apariția riscului de foc când este utilizat la un alt tip de pachet de acumulatori.
  - b) **Utilizați uneltele electrice doar cu pachetele de acumulatori special realizate.** Utilizarea altor pachete de acumulatori poate duce la apariția riscului răniri și foc.

- c) **Când un pachet de acumulatori nu este utilizat, țineți-l la distanță de alte obiecte metalice, precum agrafe de hârtie, monede, chei, cuie, șuruburi, sau alte obiecte mici metalice, care pot face o conexiune între terminale.** Punerea terminalelor acumulatorului în scurt poate provoca arsuri sau foc.

- d) **În condiții abuzive, lichidul poate ieși din acumulator, evitați contactul. Dacă intrați în contact accidental, spălați cu apă. Dacă lichidul intră în contact cu ochii, solicitați ajutor medical.** Lichidul care iese din acumulator poate provoca iritații sau arsuri.

#### 6) DEPANAREA

- a) **Duceți unealta electrică la un depanator calificat pentru a fi reparată și folosiți doar piese de schimb identice.** Aceasta va asigura păstrarea siguranței uneltei electrice.

## REGULI DE SIGURANȚĂ ADIȚIONALE

### Avertizări privind siguranța pentru mașina de găurit/șurubelnița/mașina de găurit cu rotopercutor

- **Folosiți căști antifonice la găuririle de impact.** Expunerea la zgomot poate provoca pierderea auzului.
- **Țineți unealta electrică de suprafețele de prindere izolate la efectuarea unei operații în care accesoriul de tăiere poate intra în contact cu fire ascuse sau cu propriul cablu de alimentare.** Accesorii de tăiere care intră în contact cu un fir sub tensiune poate face ca părțile metalice ale uneltei să fie sub tensiune și electrocutează utilizatorul.
- **Folosiți mânerul suplimentare furnizate cu unealta.** Pierderea controlului poate provoca rănirea persoanei.
- **Folosiți cleme sau alte modalități practice pentru a asigura și susține piesa de lucru pe o platformă stabilă.** Ținerea piesei de lucru cu mâna sau sprijinită de corp o face instabilă și duce la pierderea controlului.
- **Purtați protecții pentru urechi la percuția pentru perioade lungi de timp.** Expunerea prelungită la zgomot de intensitate mare poate duce la pierderea auzului. Pierderea temporară a auzului sau afectarea gravă a urechii pot rezulta de la nivelurile ridicate ale sunetului generat de percuție.
- **Purtați ochelari de protecție sau alte protecții pentru ochi.** Operațiile de percuție și găurire pot provoca proiectarea așchilor. Particulele proiectate pot duce la vătămarea permanentă a ochiului.

## ROMANA

- **Burghiile de percuție și uneltele pot deveni fierbinți în timpul utilizării.** Purtați mănuși la atingerea lor.

### Etichetele de pe uneltă

#### POZIȚIA CODULUI DE DATE

Codul de date, care include anul de fabricație, este tipărit pe suprafața carcasei care formează articulația de montare dintre uneltă și acumulator!

Exemplu:

2007 XX XX  
Anul de fabricație

### Instrucțiuni importante privind siguranța pentru toate încărcătoarele

**PĂSTRAȚI ACESTE INSTRUCȚIUNI:** Acest manual conține instrucțiuni importante privind siguranța și utilizarea încărcătorului de acumulatori 9023348.

- Înainte de utilizarea încărcătorului, citiți toate instrucțiunile și marcasele de precauție de pe încărcător, pachetul de acumulatori și produsul care utilizează pachetul de acumulatori.



**PERICOL:** Pericol de electrocutare. La terminalele de încărcare există o tensiune de 230 de volți. Nu efectuați probe cu obiecte conductoare. Poate duce la electrocutare sau șoc electric.



**AVERTIZARE:** Pericol de șoc electric. Nu lăsați lichidele să pătrundă în interiorul încărcătorului. Poate duce la un șoc electric.



**PRECAUȚIE:** Pericol de arsuri. Pentru a reduce riscul de arsuri, încărcați doar acumulatorii reincărcabili BTI. Ale tipuri de acumulatori se pot aprinde, provocând răniri și daune.



**PRECAUȚIE:** În anumite condiții, când încărcătorul este conectat la sursa de alimentare, contactele de încărcare expuse din interiorul încărcătorului pot fi puse în scurt-circuit de materiale străine. Materialele străine de natură conductivă precum, dar nelimitându-se la, sârmă de oțel, folie de aluminiu sau orice formare de particule metalice, trebuie să fie ținute la distanță de cavitățile încărcătorului. Deconectați întotdeauna încărcătorul de la sursa de alimentare, când nu este

niciun acumulator în cavitate. Deconectați încărcătorul înainte de a-l curăța.

- **NU încercați să încărcați pachetul de acumulatori cu orice încărcătoare, altele decât cele menționate în acest manual.** Încărcătorul și pachetul de acumulatori sunt realizate special pentru a funcționa împreună.
- **Aceste încărcătoare nu sunt realizate pentru alte utilizări, decât cele de încărcare a acumulatorilor BTI.** Orice alte utilizări pot duce la riscul de incendiu, șoc electric sau electrocutare.
- **Nu expuneți încărcătorul la ploaie sau zăpadă.**
- **Trageți de ștecher, nu de cablu, la deconectarea încărcătorului.** Aceasta va reduce riscul de defectare a ștecherului și a cablului.
- **Deflectați cablul astfel încât să nu călcați pe el și să nu vă împiedicați; evitați deteriorarea sau suprasolicitarea cablului.**
- **Nu folosiți nici un cablu prelungitor, decât dacă acest lucru este absolut necesar.** Utilizarea unui prelungitor inadecvat poate duce la apariția unui incendiu, șoc electric sau electrocutare.
- **Un cablu prelungitor trebuie să aibă dimensiunea adecvată a conductorului (AWG pentru American Wire Gauge) pentru siguranță.** Cu cât numărul de calibrul firului este mai mic, cu atât este mai mare capacitatea cablului, calibrul 16 are o capacitate mai mare decât calibrul 18. La utilizarea a mai mult decât un cablu prelungitor, asigurați-vă că fiecare extensie are dimensiunea minimă a firului.
- **Nu puneți nici un obiect deasupra încărcătorului sau puneți încărcătorul pe suprafețe moi, care ar putea bloca deschiderile de ventilație și duc la creșterea excesivă a temperaturii interne.** Amplasați încărcătorul într-un loc ferit de orice sursă de căldură. Încărcătorul este ventilat prind deschiderile din partea de sus și de jos a carcasei.
- **Nu utilizați încărcătorul cu un cablu sau un ștecher defect— înlocuiți-le imediat.**
- **Nu folosiți încărcătorul dacă a fost lovit, scăpat sau deteriorat în orice alt mod.** Duceți-l la un centru de service autorizat.
- **Nu demontați încărcătorul; duceți-l la un centru de service autorizat, când reparația este necesară.** Asamblarea incorectă poate duce la riscul de șoc electric, electrocutare sau incendiu.
- **Deconectați încărcătorul din priză înainte de a-l curăța.** Aceasta va reduce riscul de șoc electric. Demontarea pachetului de acumulatori nu va reduce acest risc.

- **NICIODATĂ** nu încercați să conectați împreună 2 încărcătoare.
- **Încărcătorul este realizat pentru a funcționa la tensiunea de alimentare casnică de 230V. Nu încercați să-l utilizați la altă tensiune.** Aceasta nu se aplică la încărcătorul vehicular.

**PĂSTRAȚI ACESTE INSTRUCȚIUNI**

**Încărcătoarele**

Încărcătorul 9023348 acceptă acumulatori 7,2 – 18 V NiCd, NiMH sau Li Ion.

Aceste încărcătoare nu necesită reglări suplimentare și sunt realizate pentru a fi cât mai ușor cu puțință de utilizat.

**Procedura de încărcare**



**PERICOL:** Pericol de electrocutare. La terminalele de încărcare există o tensiune de 230 de volți. Nu efectuați probe cu obiecte conductoare. Pericol de electrocutare sau șoc electric.

1. Conectați încărcătorul (i) la o priză adecvată, înainte de a introduce pachetul de acumulatori.
2. Introduceți pachetul de acumulatori (g) în încărcător. Lumina roșie (de încărcare) va lumina intermitent, indicând faptul că procesul de încărcare a început.
3. Terminarea încărcării va fi indicată când lumina roșie va rămâne APRINSĂ permanent. Pachetul de acumulatori poate fi folosit în acest moment sau poate fi lăsat în încărcător.

**Procesul de încărcare**

Consultați tabelul de mai jos pentru starea de încărcare a pachetului de acumulatori.

Starea de încărcare	
încărcare	-----
încărcat în întregime	_____
întârziere de pachet fierbinte/rece	-----
înlocuiți pachetul de acumulatori	*****
problemă	****

**Împrospătare automată**

Modul de împrospătare automată va egaliza sau echilibra bateriile individuale din pachetul de acumulatori la capacitate de vârf. Pachetele de acumulatori trebuie să fie împrospătate săptămânal sau ori de câte ori pachetul nu furnizează aceeași capacitate de lucru.

Pentru a împrospăta pachetul de acumulatori, puneți acumulatorul în încărcător ca de obicei. Lăsați pachetul de acumulatori pentru cel puțin 8 ore în încărcător.

**Întârziere de pachet fierbinte/rece**

Când un încărcător detectează un acumulator care este prea rece sau prea fierbinte, pornește automat Întârzierea de pachet rece/fierbinte, suspendând încărcarea până când acumulatorul ajunge la temperatura adecvată. Încărcătorul comută automat pachetul la modul de încărcare. Aceasta caracteristică asigură durata maximă de viață a acumulatorului.

**PROTECȚIE LA DESCĂRCAREA PROFUNDĂ**

Pachetul de acumulatori este protejat la descărcarea profundă când este folosit la unealtă.

**Instrucțiuni importante privind siguranța pentru toate pachetele de acumulatori**

La comanda pachetelor de acumulatori pentru înlocuire, asigurați-vă că ați inclus numărul de catalog și tensiunea. Consultați diagrama de la finalul acestui manual pentru compatibilitatea încărcătoarelor și a pachetelor de acumulatori.

Pachetul de acumulatori nu este încărcat în întregime când este pus în ambalaj. Înainte de utilizarea pachetului de acumulatori și a încărcătorului, citiți instrucțiunile privind siguranța de mai jos. Apoi, respectați instrucțiunile de încărcare subliniate

**CITIȚI TOATE INSTRUCȚIUNILE**

- **Nu utilizați sau încercați acumulatorul în locuri cu pericol de explozie, precum în apropierea lichidelor inflamabile, gazelor sau a pulberilor.** Introducerea sau îndepărtarea acumulatorului din încărcător poate aprinde pulberile sau vaporii.
- **Încărcați pachetele de acumulatori doar în încărcătoarele BTI.**
- **NU vărsați sau scufundați în apă sau alte lichide.**
- **Nu depozitați sau utilizați unealta sau pachetul de acumulatori în locuri unde temperatura pot ajunge sau depăși 40° C (105° F) (precum halele sau clădirile de metal pe timp de vară).**



**PERICOL:** Pericol de electrocutare. Nu încercați să desfaceți pachetul de acumulatori sub nicio formă. Dacă pachetul de acumulatori este crăpat sau deteriorat, nu-l introduceți în încărcător. Poate duce la electrocutare sau șoc electric. Pachetele de acumulatori deteriorate trebuie să fie returnate la centrul de service pentru reciclare.



**AVERTIZARE:** Nu încercați să desfaceți pachetul de acumulatori sub nicio formă. Dacă pachetul de acumulatori este crăpat sau deteriorat, nu-l introduceți în încărcător. Nu zdrobiți, scăpați sau deteriorați pachetul de acumulatori. Nu utilizați un pachet de acumulatori sau încărcător care a fost lovit, scăpat, deformat sau deteriorat în orice fel (ex., înțepat cu un cui, lovit cu un ciocan, călcat). Pachetele de acumulatori deteriorate trebuie să fie returnate la centrul de service pentru reciclare.



**PRECAUȚIE:** Când nu este utilizată, poziționați unealta pe o parte pe o suprafață dreaptă, unde nu se poate declanșa sau nu există pericolul de cădere. Anumite unelte cu pachete mari de acumulatori vor sta în poziție verticală pe pachetul de acumulatori, dar pot fi răsturnate cu ușurință.

## INSTRUCȚIUNI SPECIFICE PRIVIND SIGURANȚA PENTRU NICHEL CADMIUM (NiCd) SAU NICHEL METAL HIBRID (NiMH)

- **Nu puneți pe foc pachetul de acumulatori, chiar dacă este puternic deteriorat sau este complet uzat.** Acumulatorul poate exploda dacă este incinerat.
- **Este posibil să aibă loc mici scurgeri de lichid din pachetul de acumulatori în condiții extreme de utilizare, încărcare sau temperatură.** Acestea nu reprezintă o defecțiune. Totuși, dacă etanșarea exterioară este spartă:
  - a. și lichidul din acumulator ajunge pe pielea dumneavoastră, spălați imediat cu săpun și apă pentru mai multe minute.
  - b. și dacă lichidul din acumulator intră în contact cu ochii, clătiți-i cu apă curată timp de cel puțin 10 minute și apelați imediat la asistență medicală. (Notă medicală: Lichidul este o soluție 25-35% hidroxid de potasiu.)

## INSTRUCȚIUNI SPECIFICE PRIVIND SIGURANȚA PENTRU LITHIU ION (LI ION)

- **Nu puneți pe foc pachetul de acumulatori, chiar dacă este puternic deteriorat sau este complet uzat.** Acumulatorul poate exploda dacă este incinerat. Aburi și materiale toxice sunt generate când pachetele de acumulatori lithiu ion sunt arse.
- **Dacă conținutul acumulatorului intră în contact cu pielea, spălați imediat zona cu apă și un săpun ușor.** Dacă lichidul de acumulatori pătrunde în ochi, clătiți cu apă pe ochiul deschis pentru 15 minute

sau până când iritația cedează. Dacă este necesară îngrijirea medicală, electrolitul din acumulator este compus dintr-un amestec lichid de carbură organice și săruri de litiu.

- **Conținutul unui acumulator deschis poate provoca iritație respiratorie.** Furnizați aer proaspăt. Dacă simptomele persistă, solicitați îngrijire medicală.



**AVERTIZARE:** Pericol de arsuri. Lichidul din acumulator poate fi inflamabil dacă este expus la scânteii sau flăcări.

## Capac pentru acumulator (fig. 3)

Un capac de protecție pentru acumulator este furnizat pentru a acoperi contactele unui pachet de acumulatori detașat. Fără ca acest capac să fie pun pe poziție, obiectele metalice ar putea intra pune în scurt-circuit contactele, ducând la apariția riscului de incendiu sau defectarea pachetului de acumulatori.

1. Luați jos capacul de protecție înainte de a pune pachetul de acumulatori în încărcător sau unealtă (fig. 3A).
2. Puneți capacul de protecție peste contacte, după îndepărtarea pachetului de acumulatori din încărcător sau unealtă (fig. 3B).



**AVERTIZARE:** Asigurați-vă că capacul de protecție pentru acumulator este în poziție, înainte de a depozita sau transporta un pachet de acumulatori detașat.

## Pachet de acumulator (fig. 1)

### TIPUL DE ACUMULATOR

A-SBS 18V și A-SBS 18V LI funcționează cu pachete de acumulatori de 18 volți.  
A-SBS 14,4V și A-BS 14,4V LI LI funcționează cu pachete de acumulatori de 14,4 volți.  
A-BS 12V-2 funcționează cu pachete de acumulatori de 12 volți.

## Recomandări de depozitare

1. cel mai bun loc de depozitare este unul care este rece și uscat, ferit de lumina directă a soarelui și temperatura prea scăzută sau prea ridicată.
2. Perioadele lungi de depozitare nu vor afecta pachetul de acumulatori sau încărcătorul. În condiții adecvate, acestea pot fi depozitate pentru 5 ani sau mai mult.

## Etichetele de pe încărcător sau pachetul de acumulatori

În completare la pictogramele utilizate în acest manual, etichetele de pe încărcător sau pachetul de acumulatori arată următoarele pictograme:



Citiți manualul de instrucțiuni înainte de utilizare.



Acumulator în curs de încărcare



Acumulator încărcat



Acumulator defect



Întârziere de pachet fierbinte/rece



Nu efectuați probe cu obiecte conductoare.



Nu încercați pachetele de acumulatori defecte.



Utilizați doar cu pachete de acumulatori BTI, altele se pot aprinde, provocând răniri și pagube.



Nu expuneți la apă.



Înlocuiți imediat cablurile de alimentare defecte.



Încărcați doar între 4 °C și 40 °C.



eliminați pachetul de acumulatori cu grijă pentru mediu.



Nu incinerați pachetele de acumulatori NiMH, NiCd+ și Li Ion.



Încarcă pachete de acumulatori NiMH și NiCd.



Încarcă pachete de acumulatori Li-Ion.



Consultați datele tehnice pentru timpul de încărcare.

## Scopul furnizării

Art.-Nr.	A-SBS 18V LI	A-SBS 18V	A-BS 14,4V LI	A-SBS 14,4V	A-SBS 12V-2
1 mașină de găurit/înșurubat cu rotopercurtor	X	X		X	
1 acumulator mașină de găurit/surubelniță			X		X
2 acumulatori (SYSTRA modul)	X	X	X	X	X
NAcumulator NiCd		X		X	X
Acumulator Lithiu Ion	X		X		
1 încărcător	X	X	X	X	X
1 manual de utilizare	X	X	X	X	X
1 ilustrație grafică	X	X	X	X	X

- Verificați unealta, componentele și accesoriile pentru defectțiuni care ar fi putut interveni în timpul transportului.
- Acordați ceva timp pentru a citi și înțelege în întregime acest manual înainte de utilizare.

## Descriere (fig. 1)



**AVERTIZARE:** Nu modificați niciodată unealta electrică sau o parte din aceasta. Aceasta ar putea duce la deteriorări sau la răniri.

## SCOPUL UTILIZĂRII

Aceste mașini de găurit/surubelnițe/mașini de găurit cu rotopercurtor sunt realizate pentru aplicațiile profesionale de găurire și înșurubare.

**NU** folosiți în condiții de umezeală sau în prezența gazelor sau a lichidelor inflamabile.

Aceste mașini de găurit/surubelnițe/mașini de găurit cu rotopercurtor sunt unelele electrice profesionale.

**NU** lăsați copiii să intre în contact cu unealta. Este necesară supravegherea operatorilor fără experiență.

- Comutator de declanșare
- Buton înainte/înapoi
- Manșon pentru reglarea cuplului
- Selectorul treptei de viteză
- Lumină de lucru
- Mandrină fără cheie
- Pachet de acumulatori
- Butoane pentru eliberarea acumulatorului

## Siguranța electrică

Motorul electric a fost realizat doar pentru folosirea unei singure tensiuni. Verificați întotdeauna dacă tensiunea de pe pachetul de acumulatori corespunde cu tensiunea de pe plăcuța cu date tehnice. De asemenea, asigurați-vă că tensiunea încărcătorului corespunde cu cea a rețelei.



Încărcătorul BTI are o dublă izolație în acord cu EN 60335; astfel, nu este necesar un fir de pământare.

Dacă cablul de alimentare este deteriorat, trebuie să fie înlocuit cu un cablu disponibil prin rețeaua de service a BTI.

## Utilizarea unui cablu prelungitor

Un cablu prelungitor nu trebuie să fie folosit decât dacă este absolut necesar. Folosiți un cablu prelungitor adecvat pentru puterea absorbită a încărcătorului (consultați

## ROMANA

datele tehnice). Dimensiunea minimă a conductorului este de 1 mm<sup>2</sup>. Lungimea maximă este de 30 m.

Când folosiți un mosor pentru cablu, desfășurați cablul complet.

### ASAMBLAREA ȘI REGLAJELE



**AVERTIZARE:** Înainte de asamblare și reglaje, determinați întotdeauna pachetul de acumulatori. Opriti întotdeauna unealta înainte de introducerea sau demontarea pachetului de acumulatori.



**AVERTIZARE:** Utilizați doar pachete de acumulatori și încărcătoare BTI.

### Montarea și demontarea pachetului de acumulatorul de pe uneață (fig. 2)



**AVERTIZARE:** Pentru a reduce riscul de răniri grave, opriti uneața și deconectați pachetul de acumulatori înainte de efectuarea oricărui reglaje sau montarea/demontarea atașamentelor sau accesoriilor. O pornire accidentală poate provoca o rănire.

#### PENTRU A MONTA PACHETUL DE ACUMULATORI ÎN MÂNERUL UNELTEI

1. Aliniați baza uneltei cu creștătura în interiorul mânerului uneltei (fig. 2).
2. Glisați pachetul de acumulatori ferm în mâner, până când auziți un sunet de fixare în poziție.

#### PENTRU A DEMONTA PACHETUL DE ACUMULATORI DIN UNEALĂ

1. Apăsăți butoanele de eliberare a acumulatorului (h) și trageți ferm pachetul de acumulatori din mâner.
2. Introduceți pachetul de acumulatori în încărcător, așa cum este descris în secțiune dedicată încărcătorului din acest manual.

## UTILIZAREA

### Instrucțiuni de utilizare



**AVERTIZARE:** Respectați întotdeauna instrucțiunile de siguranță și normele aplicabile.

### Comutator cu turație variabilă (fig. 1)

**Pentru a porni uneața,** apăsați comutatorul declanșator (a).

**Pentru a opri uneața,** eliberați comutatorul declanșator. Unealta este echipată cu o frână. Mandrina se va opri

total, imediat ce comutatorul declanșator este eliberat în întregime.

**NOTĂ:** Nu este recomandată utilizarea continuă într-un domeniu variabil de viteză. Poate duce la defectarea comutatorului și trebuie să fie evitată.

### Buton de control înainte/înapoi (fig. 1)

Un buton de control înainte/înapoi determină (b) direcția de rotație a uneltei și servește de asemenea ca un buton de blocare.

**Pentru a selecta rotația înainte,** eliberați comutatorul declanșator și apăsați butonul de control înainte/înapoi din partea dreaptă a uneltei.

**Pentru a selecta înapoi,** apăsați butonul de control înainte/înapoi din partea stângă a uneltei.

Poziția de centru a butonului de control blochează uneața în poziția oprit. La schimbarea poziției butonului de control, asigurați-vă că declanșatorul este eliberat.

**NOTĂ:** Când uneața este utilizată pentru prima dată după schimbarea direcției de rotație, puteți auzi un clic la pornire. Aceasta este o situație normală și nu indică o problemă.

### Manșon pentru reglarea cuplului (fig. 1)

Unealta are un mecanism reglabil de șurubelniță pentru înșurubarea și deșurubarea unei largi varietăți de forme și dimensiuni ale organelor de asamblare și pentru anumite modele, un mecanism de percuție pentru înșurubarea în zidărie. În jurul manșonului (c) se găsesc mai multe numere, un simbol burghiu și pentru anumite modele, un simbol ciocan. Acest numere sunt utilizate pentru a seta cuplajul pentru a furniza un anumit domeniu de cuplu. Cu cât numărul de pe mandrină este mai mare, cu atât este mai mare și puterea care poate fi furnizată. Pentru a selecta oricare dintre numere, rotiți până când numărul dorit se aliniază cu săgeata.

### Transmisie în domeniu dual (fig. 1)

Caracteristica de domeniu dual a mașinii de găurit/șurubelniței vă permite să comutați treptele de viteză pentru mai mare versatilitate.

Pentru a selecta o viteză redusă, setarea înaltă de cuplu, opriti uneața și lăsați-o să se oprească. Glisați selectorul treptei de viteză (d) înainte (către mandrină), așa cum este indicat în Figura 1.

Pentru a selecta o viteză mare, setarea scăzută de cuplu, opriti uneața și lăsați-o să se oprească. Glisați selectorul treptei de viteză înapoi (departe de mandrină).

**NOTĂ:** Nu schimbați treptele de viteză când uneața este în stare de funcționare. Dacă aveți probleme la

schimbarea treptelor de viteză, asigurați-vă că selectorul dual este ori complet apăsat înainte, ori complet împins înapoi.

### Lumina de lucru (fig. 1)

Există o lumină de lucru (e) aflată chiar deasupra comutatorului declanșator (a). Lumina de lucru va fi activată când comutatorul declanșator este apăsat.

**NOTĂ:** Lumina de lucru este pentru iluminarea suprafeței imediate de lucru nu este realizată pentru a fi utilizată ca o lanternă.

### Mandrină fără cheie cu manșon unic (fig. 1)

Unealta încorporează o mandrină fără cheie (f) cu un manșon rotativ, pentru operarea cu o singură mână a mandrinei. Pentru a introduce un burghiu sau un alt accesoriu, urmați acești pași.

1. Blocați declanșatorul în poziția OPRIT, așa cum este descris anterior.
2. prindeți manșonul negru al mandrinei cu o mână și folosiți cealaltă mână pentru a asigura unealta. Rotiți manșonul spre stânga suficient de mult, pentru a accepta accesoriul dorit.
3. Introduceți accesoriul cu aproximativ 19 mm în mandrină și strângeți bine prin rotirea mandrinei spre dreapta cu o mână, în timp ce țineți unealta cu cealaltă. Unealta dumneavoastră este echipată cu un mecanism automat de blocare a axului. Aceasta vă permite să deschideți și să închideți mandrina cu o singură mână.

Pentru a demonta accesoriu, repetați pasul 2 de mai sus.



**AVERTIZARE:** Nu încercați să strângeți burghiul (sau orice alt accesoriu) prin prinderea părții din față și pornirea unelei. Aceasta poate duce la defectarea mandrinei și la rănire. Blocați întotdeauna comutatorul declanșator la schimbarea accesoriilor.

Asigurați-vă că ai strâns mandrina cu o mână pe manșon și cu cealaltă țineți unealta pentru o strângere maximă.

### Utilizarea mașinii de găurit (fig. 4)



**AVERTIZARE:** Pentru a reduce riscul de răniri grave, opriți unealta și deconectați unealta de la sursa de alimentare înainte de efectuarea oricăror reglaje sau montarea/demontarea atașamentelor sau accesoriilor.



**AVERTIZARE:** Pentru a reduce riscul de rănire, asigurați **ÎNTOTDEAUNA** prin ancorare sau prindere. Dacă găuriți în materiale subțiri, folosiți o bucată de scândură în spate, pentru a preveni deteriorarea materialului.

1. Folosiți doar burghie ascuțite. Pentru LEMN, folosiți viteze redusă și burghie răsucite, burghie late, sfredele sau freze de găurire. Pentru METAL, folosiți viteze redusă și burghie răsucite sau freze de găurire. Pentru ZIDĂRIE, precum cărămida, cimentul, blocuri de ciment etc., folosiți burghie cu vârfuri de carburi pentru găurirea de precizie. Folosiți doar viteze reduse pentru burghie mai lungi de 10 mm.
2. Aplicați întotdeauna o presiune în linie dreaptă cu burghiul. Folosiți o presiune suficientă pentru a păstra burghiul angajat, dar nu apăsați prea tare pentru a bloca motorul sau a deplasa burghiul.
3. Țineți unealta ferm cu ambele mâini, pentru a controla acțiunea de răsucire a burghiului. Dacă modelul este echipat cu un burghiu lateral, efectuați găurirea cu o mână pe mâner și cu alta pe pachetul de acumulatori.



**PRECAUȚIE:** Burghiul se poate bloca dacă este suprasolicitat, provocând o răsucire bruscă. Așteptați-vă mereu la blocaje. Țineți unealta ferm pentru a controla acțiunea de răsucire și a evit vătămarea.

4. **DACĂ BURGHIUL SE BLOCHEAZĂ**, acestea se petrece de obicei dacă este suprasolicitat sau este utilizat inadecvat. **ELIBERAȚI IMEDIAT DECLANȘATORUL**, scoateți burghiul din piesa de lucru și determinați cauza blocării. **NU APĂSAȚI ȘI ELIBERAȚI DECLANȘATORUL ÎN ÎNCERCAREA DE A PORNII UN BURGHIU BLOCAT — ACEASTA POATE DETERIORA BURGHIUL.**
5. Pentru a reduce blocarea sau ruperea materialului, reduceți presiunea pe burghiu și scoateți burghiul prin ultima partea fracțională a găurii.
6. Mențineți motorul în stare de funcțiune la tragerea înapoi a burghiului printr-o gaură efectuată. Aceasta va evita înțepenirea.
7. Cu burghie la viteză variabilă, nu este necesară punctarea centrului de găurit. Folosiți o pornire la viteză redusă pentru a începe gaura și accelerați prin strângerea declanșatorului când gaura este suficient de adâncă pentru efectuarea găuririi fără alunecarea burghiului.

## ROMANA

### Utilizarea mașinii de găurit cu rotopercutor (fig. 5)

1. Rotii manșonul (c) la simbolul cu rotopercutor.
2. Selectați viteza ridicată, prin glisarea înapoi a selectorului (departe față de mandrină).

**IMPORTANT:** utilizați doar burghie de zidărie cu vârf de carbură.

3. Găuriți cu o forță suficientă pentru a evita ridicarea excesivă a percutorului sau ridicarea burghiului. O forță prea mare va provoca reducerea vitezei de găurire, supraîncălzire și rată scăzută de găurire.
4. Găuriți drept, ținând burghiul la un unghi drept față de suprafața de lucru. Nu exercitați o presiune laterală pe burghiul, întrucât aceasta va duce la înfundarea canalelor burghiului și o viteză redusă de găurire.
5. La efectuarea unor găuri adânci, dacă viteza de percuție începe să scadă, trageți burghiul parțial din gaură cu unealta în stare de funcționare, pentru a ajuta la curățarea depunerilor din gaură.

**NOTĂ:** O eliberare ușoară și permanentă a prafului din gaură, indică o rată adecvată de găurire.

### Utilizarea șurubelniței (fig. 6)

1. Selectați domeniul dorit de viteză/cuplu, prin utilizarea selectorului pentru domeniul de viteză, pentru a corela viteza și cuplul operației planificate.
2. Rotiți manșonul de reglare a cuplului la poziția dorită. Numerele mici indică setări scăzute ale cuplului; Numerele mari indică setări ridicate ale cuplului.
3. Intruceți accesoriul dorit în mandrină, așa cum ați face cu orice burghiul.
4. Efectuați câteva probe pentru a determina poziția corectă a manșonului.
5. Începeți întotdeauna cu o setare mică a cuplului, apoi, avansați la setările ridicate, pentru a evita deteriorarea piesei de lucru sau a șurubului.

### ÎNTREȚINEREA

Unealta dumneavoastră BT1 a fost proiectată pentru a funcționa perioade lungi de timp cu un minim de întreținere. Funcționarea corectă pe perioade lungi de timp depinde de îngrijirea corectă și curățarea regulată a unelei.



**AVERTIZARE:** Pentru a reduce riscul de rănire, opriți unitatea și deconectați unealta de la sursa de alimentare înainte de montarea sau demontarea accesoriilor, înainte de a face orice reglaj sau montaj/demonta atașamente sau accesorii.



### Lubrifierea

Unealta nu necesită o lubrifiere suplimentară.



### Curățarea



**AVERTIZARE:** Suflați murdăria și praful de pe carcasă, ori de câte ori observați că se formează murdăria în și în jurul deschiderilor de ventilație. Purtați mască pentru praf și protecție pentru ochi la efectuarea acestei proceduri.



**AVERTIZARE:** Nu folosiți niciodată solvenți sau substanțe chimice puternice pentru curățarea părților nemetalice ale unelei. Aceste substanțe chimice pot slăbi materialele utilizate la acele părți. Utilizați o cârpă înmuiată doar cu apă și un săpun ușor. Nu lăsați niciodată niciun lichid să pătrundă în interiorul unelei; nu scufundați nicio parte a unelei în lichid.

### INSTRUCȚIUNI DE CURĂȚARE A ÎNCĂRCĂTORULUI



**AVERTIZARE:** Pericol de șoc electric. Deconectați încărcătorul de la priză CA, înainte de curățare. Murdăria sau grăsimea poate fi îndepărtată din exteriorul încărcătorului, folosind o cârpă sau o perie moale nemetalică. Nu folosiți apă sau soluții de curățare.

### Accesorii opționale



**AVERTIZARE:** Întrucât accesoriile, altele decât cele oferite de DEWALT, nu au fost testate la acest produs, utilizarea unor asemenea accesorii cu această unealtă poate fi periculoasă. Pentru a reduce riscul de rănire, doar accesoriile recomandate de DEWALT trebuie să fie utilizate cu acest produs.

Consultați distribuitorul dumneavoastră pentru mai multe informații cu privire la accesoriile adecvate.



## Protecția mediului



Colectarea separată. Acest produs nu trebuie să fie aruncat ca un deșeu menajer.

Dacă într-o zi ajungeți la concluzia că produsul dumneavoastră BTI trebuie să fie înlocuit, sau dacă nu va mai este util, nu-l aruncați la un loc cu deșeurile menajere. Faceți acest produs disponibil pentru colectarea separată.



Colectați separat produsele folosite și materialele de ambalare pentru a fi reciclate și refolosite. Refolosirea materialelor reciclate ajută la prevenirea poluării mediului și reduce nevoia de materii prime.

Regulelele se pot aplica pentru colectarea separată a produselor electrice din deșeurile menajere, la rampele de gunoi municipale sau prin distribuitor la achiziționarea unui nou produs.

BTI oferă un serviciu pentru colectarea și reciclarea produselor BTI, odată ce ele au ajuns la sfârșitul perioadei de viață. Pentru a beneficia de acest serviciu, vă rugăm să înapoiți produsul la oricare agent autorizat de depanare, care îl va colecta în numele dumneavoastră.

Puteți verifica locația celui mai apropiat agent autorizat de depanare prin contactarea biroului local BTI la adresa indicată în acest manual.



## Pachet de acumulatori reincărcabili

Aceste pachet de acumulatori cu durată mare de viață trebuie să fie încărcat când nu mai furnizează o putere suficientă la sarcini care înainte erau ușor de efectuat. La sfârșitul duratei tehnice de utilizare, aruncați acumulatorii cu grijă pentru mediu:

- Goliți complet pachetul de acumulatori, apoi scoateți-i din unealtă.
- Bateriile NiCd, NiMH și Li-Ion sunt reciclabile. Duceți-le la distribuitorul dumneavoastră sau la o stație locală de reciclare. Pachetele de acumulatori colectate vor fi reciclate sau aruncate în condiții de siguranță.

## GARANȚIA ȘI SERVICII DE GARANȚIE

Fiecare unealtă, piesă de schimb sau accesoriu este foarte bine verificată, înainte de a fi pusă la dispoziție de către fabrică. Dacă, în ciuda acestui fapt, există orice defecte, vă rugăm să trimiteți articolul direct la Centrul pentru Servicii cu Clienții sau la cel mai apropiat centru de reparații al BTI.

Perioada de garanție este de 36 de luni și începe din ziua achiziției, ceea ce trebuie să fie dovedită cu actele originale de achiziție. În timpul perioadei de garanție, producătorul garantează:

- eliminarea gratuită a defectelor posibile;
- înlocuirea gratuită a componentelor defecte;
- servizare gratuită profesională.

Cerința este ca aceste defecte să fie de material și/sau manoperă și că nu au rezultat printr-o utilizare inadecvată [a aparatului]. Mai mult, doar componentele originale pot să fie folosite, ceea ce BTI a identificat în mod expres ca fiind adecvate pentru aparatele BTI.

Adresele atelierelor de reparații se pot găsi pe partea din spate a acestui manual.

## A-BS 12V-2 ve A-BS 14,4V LI KABLOSUZ KOMPAKT MATKAP/TORNAVIDALAR A-SBS 18V, A-SBS 18V LI ve A-SBS 14,4V KABLOSUZ KOMPAKT MATKAP/TORNAVIDA/DARBELI MATKAP

### Tebrikler!

Bir BTI aleti seçtiniz. Uzun süreli deneyim, esaslı ürün geliştirme ve yenilik BTI'nın profesyonel elektrikli alet kullanıcıları için en güvenilir ortaklardan birisi haline gelmesini sağlamaktadır.

### Teknik veriler

		A-SBS 18V LI	A-SBS 18V	A-BS 14,4V LI	A-SBS 14,4V	A-BS 12V-2
Voltaj	V <sub>DC</sub>	18	18	14.4	14.4	12
Pil Tipi		Li-Ion	NiCd	Li-Ion	NiCd	NiCd
Güç çıkışı	W	375	400	270	295	240
Yüksüz hız						
1. vites	min <sup>-1</sup>	0-500	0-500	0-400	0-400	0-400
2. vites	min <sup>-1</sup>	0-1700	0-1700	0-1450	0-1450	0-1450
Darbe oranı						
1. vites	min <sup>-1</sup>	0-8500	0-8500	-	0-6800	-
2. vites	min <sup>-1</sup>	0-29000	0-29000	-	0-25000	-
Maks. tork	Nm	41	44	37	40	35
Kovan kapasitesi	mm	13	13	13	13	13
Maksimum delme kapasitesi						
Ahşap	mm	38	38	35	35	28
Metal	mm	13	13	13	13	13
Duvar	mm	13	13	-	13	-
Ağırlık (pil takımı olmaksızın)	kg	1.46	1.46	1.35	1.45	1.34

	A-SBS 18V LI	A-SBS 18V	A-BS 14,4V LI	A-SBS 14,4V	A-BS 12V-2
$L_{pA}$ (ses basıncı) dB(A)	83	83	76	83	76
$K_{pA}$ (ses basıncı belirsizliği K) dB(A)	3	3	3	3	3
$L_{WA}$ (akustik güç) dB(A)	87	94	87	94	87
$K_{WA}$ (akustik güç belirsizliği K) dB(A)	3	3	3	3	3

Titreşim toplam değerleri (triax vektör toplamı) EN 60745'e uygun olarak saptanmıştır:

Titreşim emisyon değeri  $a_h$

Metal delme

$a_{hD}$ =	m/s <sup>2</sup>	1.40	1.40	1.15	1.15	1.15
Belirsizlik K =	m/s <sup>2</sup>	1.58	1.58	1.70	1.70	1.70

Titreşim emisyon değeri  $a_h$

Beton delme

$a_{hD}$ =	m/s <sup>2</sup>	7.8	7.8	-	-	-
Belirsizlik K =	m/s <sup>2</sup>	2.7	2.7	-	-	-

Bu bilgi sayfasında verilen titreşim emisyon düzeyi, EN 60745'te sağlanan standart teste uygun olarak ölçülmüştür ve aletleri birbiriyle karşılaştırmak için kullanılabilir. Ön maruziyet değerlendirmesi için kullanılabilir.



**UYARI:** *Beyan edilen titreşim emisyon düzeyi, aletin ana uygulamalarını yansıtır. Ancak alet farklı aksesuarlarla farklı uygulamalar için kullanılırsa veya bakımı kötü yapılırsa, titreşim emisyonu değişebilir. Bu, toplam çalışma süresindeki maruziyet düzeyini önemli ölçüde artırabilir.*

*Tahmini titreşim maruziyeti, aletin kapalı kaldığı veya çalışmasına karşın iş görmediği zamanları da dikkate alınmalıdır. Bu, toplam çalışma süresindeki maruziyet düzeyini önemli ölçüde azaltabilir.*

*Operatörü titreşim etkilerinden korumak için şu türde ek güvenlik önlemleri alın: Aletin ve aksesuarların bakımını yapın, elleri sıcak tutun, çalışma modellerini düzenleyin.*

## T Ü R K Ç E

Pil takımı	A-SBS 18V LI	A-BS 14,4V LI	A-SBS 18V	A-SBS 14,4V	A-BS 12V-2	
Pil takımı	Li-Ion	Li-Ion	NiCd	NiCd	NiCd	
Voltaj	$V_{DC}$	18	14,4	18	14,4	12
Kapasite	$A_h$	2,0	2,0	2,4	2,4	2,4
Ağırlık	kg	0,68	0,58	1,0	0,82	0,68

Şarj Cihazı		LG 7,2-18V LI	
Ana şebeke voltajı	$V_{AC}$	230	
Pil tipi		NiCd/NiMH/Li-Ion	
Yaklaşık şarj süresi	min	40 (2,0 Ah pil takımları)	
Ağırlık	kg	0,52	

### Sigortalar:

Avrupa	230 V aletler	10 Amper, ana şebeke
U.K. & Ireland	230 V aletler	13 Amper, fişlerde

### Tanımlar: Güvenlik Talimatları

Aşağıdaki tanımlar her işaret sözcüğü için şiddet derecesini gösterir. Lütfen kılavuzu okuyunuz ve bu simgelere dikkat ediniz.



**TEHLİKE:** Engellenmemesi halinde ölüm veya **ciddi yaralanma** ile sonuçlanabilecek çok **yakın bir tehlikeli durumu gösterir.**



**UYARI:** Engellenmemesi halinde ölüm veya **ciddi yaralanma** ile sonuçlanabilecek potansiyel **bir tehlikeli durumu gösterir.**



**DİKKAT:** Engellenmemesi halinde önemsiz veya orta dereceli yaralanma ile sonuçlanabilecek potansiyel **bir tehlikeli durumu gösterir.**



**DİKKAT:** Güvenlik alarmı simgesi olmaksızın kullanılırsa, engellenmemesi halinde **mal zararı** ile sonuçlanabilecek potansiyel **bir tehlikeli durumu gösterir.**



Elektrik çarpması riskini belirtir.



Yangın riskini belirtir.

### EC-Uygunluk bildirimi



**A-SBS 18V, A-SBS 18V LI, A-SBS 14,4V, A-BS 14,4V LI, A-BS 12V-2**

BTI, "teknik veriler" bölümünde açıklanan bu ürünlerin 98/37/EEC (28 Aralık 2009'a kadar), 2006/42/EC (29 Aralık 2009'dan itibaren), 2006/95/EC, EN 55014-1, EN 55014-2, EN 61000-3-2, EN 61000-3-3, EN 60745-1, EN 60745-2-1 ve EN 60745-2-2 normlarına uygun olarak tasarlandığını beyan eder.

Daha fazla bilgi için, lütfen aşağıdaki adresten BTI ile irtibata geçin veya kılavuzun arkasına bakın.

J. Dietz  
General Manager

i.V. G. Hub  
Purchasing Manager

BTI Befestigungstechnik GmbH  
D-74653 Ingelfingen, 05/2008

Bu belge altında imzası bulunan yetkili, teknik dosyanın derlenmesinden sorumludur ve bu beyanı BTI adına vermiştir.



**UYARI:** Yaralanma riskini azaltmak için, kullanım kılavuzunu okuyun.

## Genel Elektrikli Alet Güvenlik Uyarıları



**UYARI!** Tüm güvenlik uyarılarını ve tüm talimatları okuyun. Uyarı ve talimatlara uyulmaması elektrik çarpması, yangın ve/veya ciddi yaralanmaya yol açabilir.

### TÜM UYARI VE TALIMATLARI İLERİDE BAŞVURU AMACIYLA SAKLAYIN.

Uyarılarda geçen "elektrikli alet" terimi, ana şebekeden güç alan (kablolu) elektrikli aletinizi veya pil ile çalışan (kablesiz) elektrikli aletinizi ifade etmektedir.

#### 1) ÇALIŞMA ALANININ GÜVENLİĞİ

- Çalışma alanını temiz tutun ve iyi ışıklandırın.** Karışık veya karanlık bölgeler kazalara yol açabilir.
- Elektrikli aletleri yanıcı sıvılar, gazlar veya toz gibi patlayıcıların bulunduğu ortamlarda kullanmayın.** Elektrikli aletler toz veya dumanı ateşleyebilecek kıvılcımlar çıkarmaktadır.
- Bir elektrikli aleti kullanırken çocukları ve etraftaki insanları uzakta tutun.** Dikkat dağıtıcı şeyler kontrolü kaybetmenize sebep olabilir.

#### 2) ELEKTRİK EMNİYETİ

- Elektrikli aletin fişleri prize uygun olmalıdır. Fişi hiçbir şekilde değiştirmeyin. Topraklanmış elektrikli aletler ile birlikte adaptör fişlerini kullanmayın.** Değiştirilmemiş fişler ve uygun prizler elektrik çarpması riskini azaltacaktır.
- Borular, radyatörler, mutfak ocakları ve buzdolapları gibi topraklanmış yüzeylerle vücudunuzun temas etmesini engelleyin.** Vücudunuzun topraklanması halinde elektrik çarpması riski artmaktadır.
- Elektrikli aletleri yağmura veya ıslak koşullara maruz bırakmayın.** Bir elektrikli aletin içine giren su, elektrik çarpması riskini artıracaktır.
- Kabloyu başka amaçlarla kullanmayın. Kabloyu hiçbir zaman elektrikli aleti taşımak, sürüklemek veya prizden çekmek üzere kullanmayın. Kabloyu ısı, yağ, keskin köşeler veya hareketli parçalardan uzak tutun.** Hasarlı veya dolaşmış kablolar elektrik çarpması riskini artırmaktadır.
- Bir elektrikli aleti dış mekanda kullanırken, dış mekan kullanımına uygun bir uzatma kablosu kullanın.** Dış mekan kullanımına uygun bir kablunun kullanılması elektrik çarpması riskini azaltmaktadır.

- Elektrikli aletin nemli ortamda çalışması kaçınılmazsa, bir artık akım cihazı (RCD) korumalı besleme kullanın.** RCD kullanımı elektrik çarpması riskini azaltır.

#### 3) KİŞİSEL GÜVENLİK

- Bir elektrikli aleti kullanırken tetikte olun, ne yaptığınızda dikkat edin ve sağduyunuzu kullanın. Yorgun olduğunuz zaman veya ilaç, alkol ya da başka tedavi etkisi altında iken elektrikli aleti kullanmayın.** Elektrikli aletleri kullanırken bir anlık dikkatsizlik ciddi kişisel yaralanmaya yol açabilir.
  - Kişisel koruyucu ekipman kullanın. Her zaman göz koruması kullanın.** Uygun koşullarda kullanılan toz maskesi, kaymaz emniyet ayakkabıları, kask veya duyma koruması gibi koruyucu ekipman kişisel yaralanmaları azaltacaktır.
  - İstemeyerek çalıştırmaktan kaçının. Güç kaynağını ve/veya pil takımını bağlamadan, aleti yerden kaldırmadan ya da taşımadan önce anahtarın off (kapalı) konumda olduğundan emin olun.** Elektrikli aletleri pamağınız anahtar üzerindenken taşımak veya anahtar açık konumdaki elektrikli aletleri prize takmak kazalara yol açacaktır.
  - Elektrikli aleti açık konuma getirmeden önce varsa ayar anahtarını veya ayarlı penseyi çıkarın.** Elektrikli aletin dönen bir parçasına bağlı kalan bir ayarlı pense veya anahtar kişisel yaralanmaya yol açabilir.
  - Yetişmeyeceğiniz noktalara uzanmayın. Her zaman için uygun ayak basacak yer bulun ve dengeyi sağlayın.** Böylece beklenmeyen durumlarda elektrikli alet daha iyi kontrol edilebilecektir.
  - Uygun giysiler giyin. Bol giysiler veya takı kullanmayın. Saçınız, giysileriniz ve eldivenlerinizi hareketli parçalardan uzak tutun.** Bol giysiler, takılar veya uzun saç hareketli parçalara takılabilir.
  - Toz çekme ve toplama araç-gereçlerinin bağlanması için cihazlar verilmesi halinde, bunların uygun biçimde bağlanması ve kullanılması sağlayın.** Toz toplama kullanımı tozla ilgili tehlikeleri azaltabilir.
- #### 4) ELEKTRİKLİ ALETİN KULLANIMI VE BAKIMI
- Elektrikli aleti zorlamayın. Uygulanız için doğru elektrikli aleti kullanın.** Doğru elektrikli alet, tasarlandığı hızda işi daha iyi ve daha güvenli yapacaktır.
  - Açma/kapama anahtarı çalışmazsa elektrikli aleti kullanmayın.** Anahtar ile kontrol edilemeyen herhangi bir elektrikli alet tehlikelidir ve tamir edilmelidir.

## T Ü R K Ç E

- c) **Herhangi bir ayarlama yapmadan, aksesuarları değiştirmeden veya elektrikli aletleri saklamadan önce fişi üç kaynağından çekin ve/veya pilleri çıkarın.** Bu türlü koruyucu güvenlik önlemleri elektrikli aletin yanlışlıkla çalışması riskini azaltır.
- d) **Boşta elektrikli aletleri çocukların erişemeyeceği yerlerde muhafaza edin ve elektrikli aleti veya bu talimatları bilmeyen kişilerin elektrikli aleti kullanmasına izin vermeyin.** Elektrikli aletler eğitimsiz kullanıcıların elinde çok tehlikelidir.
- e) **Elektrikli aletlerin bakımını yapın. Hareketli parçaların hizalanmasını veya bağlantılarını, parçaların kırık olup olmadığını ve elektrikli aletlerin çalışmasını etkileyebilecek başka kusurları kontrol edin. Hasarlı ise, kullanmadan önce elektrikli aletin tamirini yaptırın.** Kazaların pek çoğu, bakımı yapılmayan elektrikli aletlerden kaynaklanmaktadır.
- f) **Kesme aletlerini keskin ve temiz tutun. Bakımı gerektiği şekilde yapılmış keskin uçlu kesme aletlerinin rahatsızlık yaratma olasılığı daha az, kontrolü daha kolaydır.**
- g) **Elektrikli el aletini, aksesuarları ve uçları vb. çalışma şartlarını ve gerçekleştirilecek işi göz önüne alarak bu talimatlara göre kullanın.** Elektrikli aletin amacı dışındaki işlemlerde kullanılması tehlikeli durumlara yol açabilir.
- 5) **PİL CİHAZININ KULLANIMI VE BAKIMI**
- a) **Sadece imalatçı tarafından belirtilen şarj cihazı ile şarj edin.** Bir pil takımı türüne uygun olan bir şarj cihazı, başka bir pil takımı ile kullanıldığında yangın riski ortaya çıkarabilir.
- b) **Elektrikli aletleri sadece özellikle belirtilen pil takımları ile kullanın.** Başka pil takımlarının kullanılması yaralanma ve yangın tehlikesi oluşturabilir.
- c) **Kullanılmadığı zamanlarda pil takımını kağıt klipsler, madeni paralar, anahtarlar, çiviler, vidalar veya bir kutup başından diğerine bağlantı yapabilecek diğer küçük metal nesnelere uzak tutun.** Pil kutup başlarının kısa devre yapılması yanıklara veya yangına sebep olabilir.
- d) **Kötü koşullar altında, pilden sıvı çıkabilir, teması önleyin. Yanlışlıkla temas olursa, su ile yıkayın. Sıvı gözlere temas ederse, tıbbi yardım alın. Pilden çıkan sıvı iritasyona veya yanıklara yol açabilir.**
- 6) **SERVİS**
- a) **Elektrikli aletinizin eğitimli bir tamir görevlisi tarafından sadece aynı yedek parçalar kullanılarak tamir edilmesini sağlayın.** Bu şekilde elektrikli aletin güvenliği sağlanmış olacaktır.

## EK ÖZEL GÜVENLİK KURALLARI

### Matkap/Tornavida/Darbeli Matkap Güvenlik Uyarıları

- **Darbeli matkaplarla kulak koruyucular kullanın.** Gürültüye maruz kalmak işitme kaybına neden olabilir.
- **Kesim aletin gizli kablolarına ya da kendi kablosuna temas edebileceği bir iş yaparken, elektrikli aleti izoleli kayüzeylerinden tutun.** "Elektrikli" kabloya temas eden kesim aksesuarı, elektrikli aletin açıldığında metal parçalarına "elektrik" ileterek, kullanıcının çarpmasına neden olabilir.
- **Aletle birlikte verilen yardımcı tutamaçları kullanın.** Kontrolü kaybetmek kişisel yaralanmalara neden olabilir.
- **İş parçasını sabit bir düzleme bağlamak ve desteklemek için mengene veya başka bir pratik yol kullanın.** İşi elinizle veya vücudunuza karşı tutmak dengeyi bozar ve kontrolü kaybetmenize neden olabilir.
- **Uzun süre matkapla çalışacağınız zaman kulak koruyucular takın.** Uzun süreli yüksek şiddetli gürültüye maruz kalma işitme kaybına neden olabilir. Darbeli matkapla çalışma sırasında ortaya çıkan yüksek ses seviyeleri, geçici işitme kaybına veya ciddi kulak zarı hasarına yol açabilir.
- **Koruyucu gözlük veya başka bir göz koruması kullanın.** Vurma ve delme işlemleri küçük parçaların sıçramasına neden olur. Sıçrayan parçacıklar gözlerde kalıcı hasar bırakabilir.
- **Matkap uçları ve araçları çalışırken ısınır.** Bunlara dokunurken eldiven takın.

### Alet üzerindeki etiketler

#### TARİH KODU KONUMU

İmalat yılını da içeren Tarih Kodu, alet ile pil arasındaki montaj ek yerini oluşturan kasanın yüzeyine basılıdır!

Örnek:

2007 XX XX  
İmalat Yılı

### Tüm Pil Şarj Cihazları İçin Önemli Güvenlik Talimatları

**BU TALİMATLARI SAKLAYIN:** Bu kılavuz, 9023348 pil şarj cihazı için önemli güvenlik ve çalıştırma talimatları içerir.

- **Şarj cihazını kullanmadan önce, pil takımını kullanırken şarj cihazı, pil takımı ve ürün üzerindeki tüm talimatları ve uyarıcı işaretleri okuyun.**



**TEHLİKE:** Elektrikle ölüm tehlikesi. Şarj kutup başlarında 230 volt elektrik vardır. İletken nesnelere temas etmeyin. Elektrik şoku veya elektrik sebebiyle ölüm ortaya çıkabilir.



**UYARI:** Şok tehlikesi. Herhangi bir sıvının şarj cihazının içine girmesine izin vermeyin. Elektrik şokuna yol açabilir.



**DIKKAT:** Yanık tehlikesi. Yaralanma riskini azaltmak için, sadece yeniden şarj edilebilen BTI pillerini şarj edin. Diğer pil türleri, kişisel yaralanma veya hasara yol açacak şekilde enfialak edebilir.



**DIKKAT:** Belirli şartlar altında, şarj cihazı güç kaynağına takılıyken, şarj cihazının içinde bulunan açtıkları şarj temas noktaları, yabancı maddelerle kısa devre yapabilir. Çelik yünü, alüminyum folyo veya metalik parçacıklardan oluşan herhangi bir takviye gibi iletken niteliği olan yabancı maddeler, şarj etme yuvalarından uzak tutulmalıdır. Yuva içinde pil takımı olmadığında, daima şarj cihazının güç kaynağı bağlantısını kesin. Temizlemeye kalkışmadan önce şarj cihazının fişini prizden çekin.

- **Pil takımını, bu kılavuzda belirtilenler haricinde herhangi başka şarj cihazlarıyla şarj etmeye KALKIŞMAYIN.** Şarj cihazı ve pil takımını, özel olarak birlikte çalışmak üzere tasarlanmıştır.
- **Bu şarj cihazlarının, yeniden şarj edilebilen BTI pillerini şarj etme dışında herhangi bir şekilde kullanılması amaçlanmaz.** Herhangi başka kullanım, yangın, elektrik şoku veya elektrikle ölüm riskine yol açabilir.
- **Şarj cihazını yağmura veya kara maruz bırakmayın.**
- **Şarj cihazının bağlantısını sökerken kabloyu değil fişi çekin.** Bu, elektrik prizi ve kablounun hasar görmesi riskini azaltacaktır.
- **Kablounun, üzerine basılmayacak, takılıp düşülmeyecek şekilde konumlandırıldığından emin olun; aksi takdirde zarar görebilir veya gerilime maruz kalabilirsiniz.**
- **Mutlaka gerekli olmadığı sürece uzatma kablosu kullanmayın.** Yanlış uzatma kablosunun kullanılması, yangına, elektrik şokuna veya elektrikle ölüme yol açabilir.
- **Güvenlik için uzatma kablosu yeterli kablo boyutunda (AWG veya Amerikan Kablo Ölçüsü) olmalıdır.** Kablounun ölçü numarası küçüldükçe, kablo kapasitesi artar: 16 ölçünün kapasitesi 18 ölçüden

daha fazladır. Toplam uzunluğu oluşturmak için birden çok uzatma kullanırken, her bir uzatmanın en azından minimum kablo boyutunda olduğundan emin olun.

- **Şarj cihazının üzerine herhangi bir nesne yerleştirmeyin veya şarj cihazını, havalandırma yuvalarını kapatabilecek ve aşırı iç ısınmaya yol açabilecek yumuşak bir yüzeye yerleştirmeyin.** Şarj cihazını tüm ısı kaynaklarının uzağına konumlandırın. Şarj cihazı, kasanın üstündeki ve altındaki yuvalarla havalandırılır.
- **Şarj cihazını hasarlı bir kabloyla veya fişle çalıştırmayın — bunları derhal değiştirin.**
- **Sert bir darbe almışsa, düşmüşse veya herhangi bir şekilde zarar görmüşse şarj cihazını çalıştırmayın.** Cihazı yetkili bir servis merkezine götürün.
- **Şarj cihazını demonte etmeyin; servis veya onarım gerekirse yetkili bir servis merkezine götürün.** Hatalı olarak yeniden kurulması, elektrik şoku, elektrikle ölüm veya yangın gibi risklere yol açabilir.
- **Herhangi bir temizlikten önce şarj cihazının fişini prizden çekin.** Bu, elektrik şoku riskini azaltacaktır. Pil takımını çıkarmak riski azaltmaz.
- **HİÇBİR ZAMAN 2 şarj cihazını birlikte bağlamaya çalışmayın.**
- **Şarj cihazı, standart 230V ev elektriği gücüyle çalışmak üzere tasarlanmıştır. Başka herhangi bir voltaja kullanmayı denemeyin.** Bu, araç şarj cihazı için geçerli değildir.

## BU TALİMATLARI SAKLAYIN

### Şarj Cihazları

9023348 şarj cihazı 7,2 – 18 V NiCd, NiMH veya Li-Lyon pillere uygundur.

Bu şarj cihazlarına ayarlam yapmanız gerekmez ve bunlar mümkün olduğunca kolay çalıştırılacak şekilde tasarlanmıştır.

### Şarj Prosedürü



**TEHLİKE:** Elektrikle ölüm tehlikesi. Şarj kutup başlarında 230 volt elektrik vardır. İletken nesnelere temas etmeyin. Elektrik şoku veya elektrikle ölüm tehlikesi.

1. Pil takımını takmadan önce, şarj cihazının (i) fişini uygun prize takın.
2. Pil takımını (g) şarj cihazına takın. Kırmızı (şarj oluyor) ışığın sürekli yanıp sönmeye başlaması, şarj işleminin başladığını gösterir.

## T Ü R K Ç E

3. Şarjın tamamlanması, kırmızı ışığın sürekli olarak AÇIK kalmasıyla belirtilecektir. Takım, tamamen şarj olunca hemen kullanılabilir veya şarj cihazında bırakılabilir.

### Şarj işlemi

Pil takımının şarj durumu için aşağıdaki tabloya bakın.

Şarj durumu	
şarj oluyor	-----
tamamen şarj oldu	=====
sıcak/soğuk pil gecikmesi	-----
pil takımını değiştirin	.....
sorun	.....

### Otomatik yenileme

Otomatik yenileme modu, pil takımındaki ayrı hücrelerin en yüksek kapasitede eşitlenmesini veya dengelenmesini sağlayacaktır. Pil takımları haftada bir ya da pil takımı artık aynı miktarda iş çıkarmadığı zaman yenilenmelidir. Pil takımınızı yenilemek için her zaman olduğu gibi pili şarj cihazınıza yerleştirin. Pil takımını en az 8 saat şarj cihazında bırakın.

### Sıcak/Soğuk Pil Gecikmesi

Şarj cihazı bir pil takımının çok sıcak veya çok soğuk olduğunu tespit ederse, otomatik olarak Sıcak/Soğuk Pil Gecikmesini başlatır ve pil takımı uygun sıcaklığa ulaşana kadar şarj işlemini durdurur. Şarj cihazı bundan sonra otomatik olarak şarj moduna geçer. Bu özellik maksimum pil ömrü sağlamaktadır.

### DERİN DEŞARJ KORUMASI

Pil takımı alet içinde kullanıldığında derin deşarj karşı korunmaktadır.

### Tüm Pil Takımları İçin Önemli Güvenlik Talimatları

Yedek pil takımları sipariş ederken, katalog numarasını ve voltajı eklediğinizden emin olun. Şarj cihazları ve pil takımlarının uyumluluğu için bu kılavuzun sonunda yer alan tabloya başvurun.

Pil takımı, kutudan şarjı dolu olarak çıkmaz. Pil takımını ve şarj cihazını kullanmadan önce, aşağıdaki güvenlik talimatlarını dikkatlice okuyun. Daha sonra belirtilen şarj prosedürlerini uygulayın.

#### TÜM TALIMATLARI OKUYUN

- **Elektrikli aletleri yanıcı sıvılar, gazlar veya toz gibi patlayıcıların bulunduğu ortamlarda şarj etmeyin veya kullanmayın.** Pili şarj cihazına takar veya çıkarırken toz veya dumanlar tutuşabilir.

- **Pil takımlarını yalnızca BTI şarj cihazlarında şarj edin.**
- **Su veya başka sıvılar SİÇRATMAYIN ve bunlara BATIRMAYIN.**
- **Aleti ve pil takımını, sıcaklığın 40 °C'ye veya üzerine ulaşabileceği yerlerde (yaz aylarında dışarıdaki sundurmalar veya metal binalar gibi) saklamayın ve kullanmayın.**



**TEHLİKE:** Elektrikle ölüm tehlikesi. Hiçbir zaman herhangi bir nedenle pil takımını açmaya çalışmayın. Kasası çatlamış veya hasarlı pil takımını şarj cihazına takmayın. Elektrik şoku veya elektrikle ölüme sonuçlanabilir. Hasarlı pil takımları, geri dönüştürülmek üzere servis merkezine iade edilmelidir.



**UYARI:** Hiçbir zaman herhangi bir nedenle pil takımını açmaya çalışmayın. Kasası çatlamış veya hasarlı pil takımını şarj cihazına takmayın. Pil takımını kırmayın, düşürmeyin ve buna zarar vermeyin. Sert bir darbe almış, düşmüş, ezilmiş veya herhangi bir şekilde hasar görmüş (çiviyle delinmiş, çekiç darbesi almış, üzerine basılmış) pil takımını veya şarj cihazını kullanmayın. Hasarlı pil takımları, geri dönüştürülmek üzere servis merkezine iade edilmelidir.



**DIKKAT:** Kullanmadığınız zaman, aleti takılma veya düşme tehlikesi oluşturmayan düz bir yüzey üzerine yana yatırarak yerleştirin. Büyük pil takımları bulunan bazı aletler, pil takımı üzerinde dik konumda durur ancak kolaylıkla devrilebilir.

### NIKEL KADMIYUM (NiCd) VEYA NIKEL METAL HİDRİT (NiMH) İÇİN ÖZEL GÜVENLİK TALIMATLARI

- **Önemli ölçüde hasarlı veya tamamen eskimiş olsa bile pil takımını ateşe atmayın.** Pil takımını ateşe atılırsa patlayabilir.
- **Aşırı kullanımı veya sıcaklık koşullarında, pil takımı hücrelerinden az miktarda sıvı sızabilir.** Bu, hasar olduğunu göstermez. Ancak dış mühür bozulursa:
  - a. ve pil sıvısı cildinize bulaşırsa, derhal cildinizi su ve sabunla birkaç dakika boyunca yıkayın.
  - b. ve pil sıvısı gözlerinize bulaşırsa, en az 10 dakika boyunca gözlerinizi temiz suyla yıkayın ve derhal tıbbi yardım alın. (Tıbbi not: Sıvı, %25-35 oranında potasyum hidroksit çözeltisidir.)



## LİTYUM İYON İÇİN ÖZEL GÜVENLİK TALIMATLARI (LI-İYON)

- **Önemli ölçüde hasarlı veya tamamen eskimiş olsa bile pil takımını ateşe atmayın.** Pil takımını ateşe atılırsa patlayabilir. Lityum iyon pil takımları yanınca toksik buharlar ve materyaller açığa çıkar.
- **Pil içeriği cildinizle temas ederse, etkilenen alanı derhal yumuşak bir sabun ve suyla yıkayın.** Pil sıvısı gözlerinize bulaşır, gözünüzü açık tutarak 15 dakika boyunca veya tahriş hissi geçene kadar suyla yıkayın. Tıbbi yardım gerekirse, pil elektroliti sıvı organik karbonatlar ve lityum tuzları karışımından oluşmaktadır.
- **Açılan pil hücrelerinin içeriği solunum yolunu tahriş edebilir.** Ortama temiz hava girmesini sağlayın. Belirtiler geçmezse tıbbi yardım alın.



**UYARI:** Yanık tehlikesi. Pil sıvısı kıvılcıma veya ateşe maruz kalırsa yanıcı olabilir.

### Pil Başlığı (şek. 3)

Bağlantısız bir pil takımının ilgili parçalarını örtmek üzere bir koruyucu pil başlığı temin edilmiştir. Koruyucu başlığın yerinde olmaması halinde, gevşek metal nesnelere bu parçalara kısa devre yaparak, yangın tehlikesine yol açabilir ve pil takımına zarar verebilir.

1. Pil takımını şarj cihazına veya alete yerleştirmeden önce koruyucu pil başlığını veya aleti çıkarın (şekil 3A).
2. Pil takımını şarj cihazı veya aletten çıkardıktan hemen sonra koruyucu başlığı bağlantılı parçaların üzerine yerleştirin (şekil 3B).



**UYARI:** Bağlantısız bir pil takımını taşımadan veya saklamadan önce koruyucu pil başlığının yerinde olduğundan emin olun.

### Pil takımı (şek. 1)

#### PİL TİPİ

A-SBS 18V ve A-SBS 18V LI, 18 voltluk pil takımlarıyla çalışır.

A-SBS 14,4V ve A-BS 14,4V LI, 14,4 voltluk pil takımlarıyla çalışır.

A-BS 12V-2 12 voltluk pil takımlarıyla çalışır.

### Saklama Önerileri

1. En iyi saklama ortamı serin ve kuru, doğrudan güneş ışığı almayan, aşırı sıcak ve soğuk olmayan yerlerdir.
2. Uzun süreli saklama, pil takımını ya da şarj cihazına zarar vermez. Uygun şartlar altında 5 yıl ya da daha fazla süreyle saklanabilirler.

### Şarj cihazı ve pil takımı üzerindeki etiketler

Bu kılavuzda kullanılan piktograflara ilave olarak, şarj cihazı ve pil takımı üzerinde bulunan etiketler aşağıdaki piktografları göstermektedir:



Kullanmadan önce talimat kılavuzunu okuyun.



Pil şarj oluyor.



Pil şarj oldu.



Pil arızalı.



Sıcak/soğuk pil gecikmesi.



İletken nesnelere temas etmeyin.



Hasarlı pil takımlarını şarj etmeyin.



Sadece BTI pil takımları ile kullanın, diğerleri patlayabilir ve kişisel yaralanma ve hasara yol açabilir.



Suya maruz bırakmayın.



Hasarlı kabloları derhal yenisiyle değiştirin.



Sadece 4 °C ve 40 °C arasında şarj edin.



Pil takımını çevreye gerekli özeni göstererek imha edin.



NiMH, NiCd+ ve Li-iyon pil takımını ateşe atmayın.



Şarj cihazı, NiMH ve NiCd pil takımlarını şarj eder.



Şarj cihazı, Li-iyon pil takımlarını şarj eder.



Şarj süresi için teknik veriler bölümüne bakın.

# T Ü R K Ç E

## Dağıtım Kapsamı

	A-SBS 18V LI	A-SBS 18V	A-BS 14,4V LI	A-SBS 14,4V	A-BS 12V-2
Öge No.	9023345	9023344	9023343	9023341	9023340
1 Adet kablolu darbeli matkap/tornavida	X	X		X	
1 Kablolu Darbeli Matkap / Tornavida			X		X
2 Yeniden şarj edilebilir pil (SYSTRA modul)	X	X	X	X	X
NİCd pil		X		X	X
Lithyum iyon pil	X		X		
1 pil şarj aleti	X	X	X	X	X
1 Çalıştırma koşulları	X	X	X	X	X
1 Parça şeması	X	X	X	X	X

- Nakliye sırasında alet, parçalar veya aksesuarlarda ortaya çıkabilecek hasar olup olmadığını kontrol edin.
- Çalıştırmadan önce bu kılavuzu iyice okuyarak anlamak için gerekli zamanı ayırın.

## Açıklama (şek. 1)



**UYARI:** Elektrikli aleti veya herhangi bir parçasını hiçbir zaman değiştirmeyin. Hasara veya kişisel yaralanmaya sebep olabilir.

## KULLANIM ALANI

Bu matkaplar/tornavidalar/darbeli matkaplar, profesyonel delme ve vidalama uygulamaları için tasarlanmıştır.

**NEMLİ KOŞULLARDA** ve yabancı sıvıların veya gazların bulunduğu ortamlarda kullanmayın.

Bu matkaplar/tornavidalar/darbeli matkaplar, profesyonel elektrikli aletlerdir. **ÇOCUKLARIN** aletle temas etmesine izin vermeyin. Bu aletin deneyimsiz kullanıcılar tarafından kullanıldığı durumlarda gözetim gereklidir.

- Tetik anahtar
- İleri/geri düğmesi
- Tork ayarlama bileziği
- Vites seçici
- Çalışma ışığı
- Anahtarsız mandren
- Pil takımı
- Pil çıkarma düğmeleri

## Elektrik emniyeti

Elektrik motoru sadece tek bir voltaj için tasarlanmıştır. Her zaman, pil takımı voltajının, sınıflandırma plakasındaki voltajla aynı olup olmadığını kontrol edin. Ayrıca, şarj cihazınızın voltajının ana şebeke voltajı ile aynı olmasına dikkat edin.



BTI şarj cihazınız EN 60335 standardına uygun olarak çift yalıtımlıdır; bu nedenle, topraklama kablosuna gerek yoktur.

Güç kablosu hasarlıysa, BTI servis kuruluşundan temin edilebilen özel olarak hazırlanmış bir kablolu değiştirilmelidir.

## Uzatma kablosu kullanılması

Mutlaka gerekli olmadıkça bir uzatma kablosu kullanılmamalıdır. Şarj cihazınızın güç girişine uygun bir onaylı uzatma kablosu kullanın (teknik verilere bakınız). Minimum iletken ebadı 1 mm<sup>2</sup>; maksimum uzunluk 30 m'dir.

Bir kablo makarası kullanırken, her zaman kablolu tamamen makaradan çıkarın.

## MONTAJ VE AYARLAR



**UYARI:** Montaj ve ayarlama işleminden önce, her zaman pil takımını çıkarın. Pil takımını takmadan veya çıkarmadan önce her zaman aleti kapatın.



**UYARI:** Sadece BTI pil takımları ve şarj aletleri kullanın.

## Pil takımının alete takılması ve aletten çıkarılması (şek. 2)



**UYARI:** Ciddi yaralanma riskini azaltmak için herhangi bir ayar yapmadan veya ek parça ve aksesuarları çıkarmadan/takmadan önce aleti kapatın ve pil takımını çıkarın. Aletin yanlışlıkla çalışması yaralanmaya sebep olabilir.

## PİL TAKIMINI ALET TUTAMACINA TAKMAK İÇİN

1. Aletin tabanını aletin tutamacı içindeki dişe göre hizalayın (Şek. 2).
2. Yerine oturduğunu gösteren kilitleme sesini duyunca kadar, pil takımını tutamacın içine doğru kaydırın.

## PİL TAKIMINI ALET TUTAMACINDAN ÇIKARMAK İÇİN

1. Pil çıkarma düğmelerine (h) basın ve pil takımını alet tutamacından çekip çıkarın.
2. Pil takımını, bu kılavuzun şarj cihazı bölümünde açıklanan şekilde şarj cihazına takın.

## KULLANIM

### Kullanma talimatları



**UYARI:** Her zaman güvenlik talimatlarına ve geçerli düzenlemelere uygun hareket edin.

## Değişken Hız Anahtar (şek. 1)

Aleti açmak için, tetik anahtarını (a) sıkıştırın.

**Aleti kapatmak için**, tetik anahtarını serbest bırakılınca örs hemen duracaktır.

**NOT:** Sürekli olarak değişken hızda kullanılması tavsiye edilmez. Bu durum anahtara zarar verebilir ve yapılmamalıdır.

### İleri/Geri Kontrol Düğmesi (şek. 1)

İleri kontrol düğmesi (b) aletin yönünün saptar ve kilitleme düğmesi olarak da çalışır.

**İleri dönüşü seçmek için**, tetik anahtarını serbest bırakın ve aletin sağ tarafındaki ileri/geri.

**Geri çalıştırmayı seçmek için**, aletin sol tarafındaki ileri/geri kontrol düğmesine basın.

Kontrol düğmesi orta konuma getirilince alet kapalı konuma kilitlenecektir. Kontrol düğmesinin konumunu değiştirirken tetiğin serbest bırakıldığınıdan emin olun.

**NOT:** Dönme yönünü değiştirdikten sonra aleti ilk çalıştırınca bir tık sesi duyabilirsiniz. Bu normal bir durumdur ve sorun olduğu anlamına gelmez.

### Tork Ayarlama Bileziği (şek. 1)

Aletiniz, çok çeşitli şekil ve ebatları bağlantı parçalarını vidalamak ve çıkarmak için ayarlanabilir torklu tomavida ve bazı modellerde duvara delik açmak için bir delgi mekanizmasına sahiptir. Manşonun etrafında (c) sayılar, bir matkap ucu simgesi ve bazı modellerde bir çekiç simgesi vardır. Bu sayılar, bir tork menzili sağlamak üzere kavramanın ayarlanması amacıyla kullanılır. Manşon üzerindeki sayı ne kadar büyük olursa, tork daha yüksek ve vidalanacak bağlantı parçası daha büyük olur. Sayılardan herhangi birini seçmek için, istenen sayı okun ucuna gelene kadar döndürün.

### Çift Aralıklı Vites Değiştirme (şek. 1)

Tomavida/matkapınızın çift aralıklı özelliği, vitesleri daha fazla değişken biçimde değiştirmenize imkan sağlar.

Düşük hız, yüksek tork ayarını seçmek için, aleti kapatın ve durmasına izin verin. Vites seçiciyi (d) ileriye (kovana doğru), Şekil 1'de görüldüğü şekilde kaydırın.

Yüksek hız, düşük tork ayarını seçmek için, aleti kapatın ve durmasına izin verin. Vites seçiciyi geriye kaydırın (kovandan uzağa).

**NOT:** Alet çalışır durumdayken vites değiştirmeyin. Vites değiştirirken zorlukla karşılaşırsanız, çift aralıklı vites seçicinin.

### Çalışma Işığı (şek. 1)

Tetik anahtarının (a) hemen üzerinde bir çalışma ışığı (e) vardır. Tetik anahtarını sıkıştırdığınızda çalışma ışığı etkinleşir.

**NOTE:** Çalışma ışığı, geçerli çalışma yüzeyini aydınlatmak içindir ve elektrik feneri olarak kullanılması amaçlanmamaktadır.

### Anahtarsız Tek Manşonlu Kovan (şek. 1)

Aletinizde, kovanın tek elle kullanılması için bir dönen manşonu bulunan bir anahtarsız kovan (f) vardır. Bir matkap ucu veya başka aksesuar takmak için, bu adımları takip edin.

1. Daha önce açıklandığı şekilde tetik mekanizmasını KAPALI (OFF) konumda kilitleyin.
2. Kovanın siyah manşonunu bir elinizle kavrayın ve diğer elinizle aleti tutun. İstenen aksesuarın takılmasına yetecek şekilde manşonu saat yönünün tersine döndürün.
3. Aksesuarı yaklaşık 19 mm kovan içine sokun ve bir elinizle aleti tutarken diğer elinizle kovan manşonunu saat yönüne doğru döndürerek iyice sıkın. Aletiniz bir otomatik mil kilidi mekanizması ile donatılmıştır. Bu mekanizma kovanı bir elinizle açma ve kapatmanıza imkan verir.

Akse suvarı çıkarmak için, yukarıdaki 2. adımı tekrarlayın.



**UYARI:** Matkap uçlarını (veya başka bir aksesuarı) kovanın ön tarafını kavrayarak ve aleti açık konuma getirerek sıkılaşmaya çalışmayın. Kovan hasar görebilir veya kişisel yaralanmaya neden olabilir. Aksesuarları değiştiren mutlaka tetik anahtarını kilitleyin.

Kovanı sıkarken maksimum sıkma için bir eliniz kovan manşonu üzerindeyken, diğer elinizle aleti sıkıca kavramaya dikkat edin.

### Matkabın Çalınması (şek. 4)



**UYARI:** Ciddi kişisel yaralanma tehlikesini azaltmak için, herhangi bir ayar yapmadan ya da ek parça veya aksesuarları.



**UYARI:** kişisel yaralanma riskini azaltmak için, üzerinde çalıştığınız parçanın HER ZAMAN sıkıca bağlanmasına veya kenetlenmesine dikkat edin. İnce malzemeleri delerken, malzemeye zarar gelmesini önlemek için bir ahsap "destek" bloğu kullanın.

1. Sadece keskin matkap uçlarını kullanın. AHŞAP için, düşük hız ayarını ve helezon matkap uçlarını, tırmaklı uçları, güçlü burgu uçlarını veya delik bıçıklarını kullanın. METAL için, düşük hız ayarını ve

## T Ü R K Ç E

- çelik helezon matkap uçlarını veya delik bıçıklarını kullanın. Çimento, tuğla, briket, vb. gibi DUVAR İŞLERİ için, darbeli sondaj için uygun karbür uçlu matkap uçlarını kullanın. 10 mm üzerindeki uçlar için düşük hızı kullanın.
- Her zaman matkap ucuyla aynı çizgide basınç uygulayın. Matkabın delmesine yetecek kadar basınç uygulayın, fakat motorun bayılmasına veya ucun yön değiştirmesine sebep olacak şekilde sert itmeyin.
  - Matkabın kıvrılma hareketini kontrol edecek şekilde her iki elinizle sıkıca tutun. Matkap modelinde kenar tutamacı yoksa, matkabı bir eliniz tutamaç üzerinde diğer eliniz ise pil takımı üzerinde olacak şekilde kavrayın.



**DIKKAT:** Aşırı yüklenme halinde matkap bayılarak ani kıvrılmaya sebep olabilir. Makinenin bayılarak durmasını her zaman bekleyin. Kıvrılma hareketini kontrol etmek ve yaralanmaları önlemek için matkabı sıkıca kavrayın.

- MATKAP BAYILARAK DURURSA**, bunun nedeni genellikle aşırı yüklenmesi veya uygun olmayan şekilde kullanılmasıdır. **TETİĞİ DERHAL BIRAKIN**, matkap ucunu üzerinde çalışılan parçadan çekin ve makinenin durma sebebini tespit edin. **DURAN MATKABI ÇALIŞTIRMAK İÇİN TETİĞİ AÇIK VE KAPALI KONUMA GETİRMEYİN — BU DURUM MATKABA ZARAR VEREBİLİR.**
- Bayılarak durma veya malzemeyi delip geçme olayını en aza indirmek için, matkap üzerindeki baskıyı azaltın ve matkap ucunu deliğin son kesir kısmı boyunca dikkatlice hareket ettirin.
- Matkap ucunu açılan delikten geriye çekerken motoru çalışır durumda tutun. Bu durum sıkışmayı önlemede yardımcı olacaktır.
- Değişken hızlı matkaplarda, delgiyi delinecek olan noktanın merkezine getirmeye gerek yoktur. Delik açmaya başlarken yavaş hızda başlayın ve matkap ucu dışarıya kaçmadan delmeye yetecek kadar derin delik açıldığında tetiğe bastırarak hızlandırın.

### Darbeli Matkabın Çalışması (şek. 5)

- Bileziği (c) darbeli matkap simgesine çevirin.
- Selektörü geriye kaydırarak (kovandan uzağa) yüksek hız ayarını seçin.  
**ÖNEMLİ:** Sadece karbür uçlu veya duvar uçlarını kullanın.
- Matkabın aşırı zıplamaması veya matkap ucunun “çıkarmaması” için matkaba sadece yeterli güç uygulayarak delme işlemini gerçekleştirin. Aşırı güç kullanılması, daha yavaş delme hızları, aşırı ısınma

ve daha düşük delme oranı ortaya çıkmasına sebep olacaktır.

- Matkap ucunu çalışılan parça üzerinde doğru açıda tutarak düz bir şekilde delin. Delme esnasında matkap ucuna kenardan basınç uygulamayın, aksi halde uç yivlerinin tıkanmasına ve daha yavaş delme hızına sebep olabilir.
- Derin delikler açarken, matkap hızı düşmeye başlarsa, delik içindeki artıkların temizlenmesi için alet çalışır durumdayken matkap ucunu kısmen delik dışına doğru çekin.

**NOT:** Delikten düzgün ve eşit oranda toz çıkması, delme hızının uygun olduğunu gösterir.

### Tornavidanın Çalışması (şek. 6)

- Planlanan işlemin hızını ve torkunu eşleştirmek için çift aralıklı vites seçiciyi kullanarak istenen hız/tork aralığını seçin.
- Tork ayarlama bileziğini istenen konuma çevirin. Düşük sayılar daha düşük tork ayarlarını gösterirken, yüksek sayılar daha yüksek tork ayarlarını gösterir.
- İsteneceği bağlantı parçası aksesuarını herhangi bir matkap ucunu takar gibi kovana takın.
- Kavrama bileziğinin tam konumunu belirlemek için hurda veya görülmeyen alanlar üzerinde biraz alıştırmaya yapın.
- Üzerinde çalıştığınız parça veya bağlantı parçasına zarar gelmemesi için, her zaman düşük tork ayarları ile çalışmaya başlayın ve daha sonra daha yüksek tork ayarlarına doğru çıkın.

### BAKIM

BTI elektrikli aletiniz uzun süre boyunca minimum bakımla çalışmak üzere tasarlanmıştır. Aletin uzun süre boyunca verimli bir şekilde çalışması, uygun bakımın ve düzenli temizliği yapılmasına bağlıdır.



**UYARI:** Ciddi yaralanma riskini azaltmak için herhangi bir ayar yapmadan veya ek parça ve aksesuarları çıkarmadan/takmadan önce aleti kapatın ve pil takımını çıkarın. Aletin yanlışlıkla çalışması yaralanmaya sebep olabilir.



### Yağlama

Bu elektrikli aletin ilave yağlanmasına gerek yoktur.



## Temizleme



**UYARI:** Havalandırma deliklerinde ve etrafında toz toplanması halinde bu tozu ve kiri kuru hava kullanarak ana gövdeden uzaklaştırın. Bu işlemi gerçekleştirirken onaylı bir göz koruması ve onaylı toz maskesi takın.



**UYARI:** Aletin metalik olmayan parçalarını temizlemek için asla çözücü veya başka sert kimyasal kullanmayın. Bu kimyasallar bu parçalarda kullanılan malzemeleri güçsüzleştirir. Yalnızca su ve yumuşak sabunla nemlendirilmiş bir bez kullanın. Aletin içine herhangi bir sıvının girmesine izin vermeyin; aletin herhangi bir parçasını bir sıvı içine daldırmayın.

## ŞARJ CİHAZI TEMİZLEME TALİMATLARI



**UYARI:** Şok tehlikesi. Temizlemeden önce şarj cihazının fişini AC prizinden çekin. Bir bez veya metalik olmayan yumuşak bir fırça kullanılarak, şarj cihazının dışındaki kir ve yağ çıkartılabilir. Su veya başka bir temizleme solüsyonu kullanmayın.

## Opsiyonel aksesuarlar



**UYARI:** BTI tarafından verilenlerin dışındaki aksesuarlar bu ürün üzerinde test edilmediğinden, söz konusu aksesuarların bu aletle birlikte kullanılması tehlikeli olabilir. Yaralanma riskini azaltmak için, bu aletle birlikte sadece BTI tarafından tavsiye edilen aksesuarlar kullanılmalıdır.

Uygun aksesuarlarla ilgili daha fazla bilgi almak için satıcınızla görüşün.

## Çevrenin korunması



Ayrı toplama. Bu ürün normal evsel atıklarla birlikte imha edilmemelidir.

Herhangi bir zamanda BTI ürününüzü değiştirmek isterseniz ya da artık işinize yaramıyorsa, normal evsel atıklarla birlikte atmayın. Bu ürünü ayrı toplama için ayırın.



Kullanılmış ürünlerin ayrı toplanması ve paketlenmesi malzemelerin geri kazanım yoluyla tekrar kullanılmasını sağlamaktadır. Geri kazanılan malzemelerin tekrar kullanılması çevre kirliliğinin önlenmesine yardımcı olur ve ham madde talebini azaltır.

Yerel düzenlemeler kapsamında elektrikli ürünlerin evsel atıklardan ayrı olarak belediyenin atık sahalarında toplanması veya yeni bir ürün aldığınızda satıcı tarafından geri alınması öngörülebilir.

BTI, kullanma süreleri sona eren BTI ürünlerinin toplanması ve geri kazanımı için bir imkan sunmaktadır. Bu hizmetten yararlanmak için, lütfen ürününüzü bizim adıma toplama işlemi yapan bir yetkili servise götürün.

Bu kılavuzda belirtilen adresteki yerel BTI ofisi ile irtibata geçerek size en yakın yetkili servisin yerini öğrenebilirsiniz.



## Şarj Edilebilir Pil Takımı

Bu uzun ömürlü pil takımı, daha önce kolayca yapılan işlerde yeterince güç üretmeyecek duruma geldiğinde şarj edilmelidir. Pil takımının teknik ömrünün tamamlanmasından sonra, çevre unsuruna dikkat ederek imha işlemi yapın:

- Pil takımını tam olarak aşağıya doğru çekin ve aletten çıkarın.
- Li-Ion, NiCd ve NiMH piller geri dönüşümlüdür. Bunları satıcınıza veya bir yerel geri dönüşüm istasyonuna götürün. Toplanan pil takımları uygun biçimde yeniden değerlendirilecek veya imha edilecektir.

## GARANTİ VE GARANTİ KAPSAMINDA BAKIM

Her bir alet, yedek parça veya aksesuar, üretim tesisinden çıkmadan önce tutarlı bir şekilde kontrol edilmektedir. Bu uygulamaya rağmen herhangi bir kusur tespit edilmesi halinde lütfen ilgili ögeyi doğrudan Müşteri Hizmetleri Merkezimize veya BTI firmasının en yakın bakım ve tamir atölyesine gönderin.

Garanti süresi 36 ay olup ürünün satın alındığı tarihte başlamaktadır. Ürünün satın alındığı, orijinal fatura ile kanıtlanmalıdır. Garanti süresi boyunca üretici, aşağıda belirtilen hususları garanti etmektedir:

- olası kusurların ücretsiz olarak giderilmesi;
- hasarlı tüm parçaların ücretsiz olarak değiştirilmesi;
- ücretsiz profesyonel bakım.

Bunların, malzeme ve/veya üretim kusuru olması ve [makinenin]yanlış şekilde kullanılmamış olması gereklidir. Ayrıca, sadece BTI'in BTI makineleriyle kullanılmak üzere açık bir şekilde onayladığı orijinal aksesuar parçaları kullanılabilir.

Tamir atölyelerinin adresleri arka sayfada yer almaktadır.

**A-BS 12V-2 és a A-BS 14,4V LI**

**VEZETÉKMENTES KOMPAKT FÚRÓGÉPEK/CSAVARBEHAJTÓK**

**A-SBS 18V, A-SBS 18V LI és a A-SBS 14,4V**

**VEZETÉKMENTES KOMPAKT FÚRÓGÉPEK/CSAVARBEHAJTÓK/ÜTVEFÚRÓK**

**Gratulálunk!**

Ön egy BTI szerszámot választott. A BTI vállalat sok éves termékfejlesztési tapasztalatának és innovációinak köszönhetően vált a professzionális szerszám-használók legmegbízhatóbb partnerévé.

**Műszaki adatok**

		<b>A-SBS 18V LI</b>	<b>A-SBS 18V</b>	<b>A-BS 14,4V LI</b>	<b>A-SBS 14,4V</b>	<b>A-BS 12V-2</b>
Feszültség	V - egyen	18	18	14,4	14,4	12
Akkumulátor típusa		Li-Ion	NiCd	Li-ion	NiCd	NiCd
Teljesítmény	W	375	400	270	295	240
Sebesség terheletlenül	min <sup>-1</sup>	0–500	0–500	0–400	0–400	0–400
1. fokozat	min <sup>-1</sup>	0–1700	0–1700	0–1450	0–1450	0–1450
2. fokozat						
Terheléssel						
1. fokozat	min <sup>-1</sup>	0-8500	0-8500	–	0-6800	–
2. fokozat	min <sup>-1</sup>	0–29000	0–29000	–	0–25000	–
Max. nyomaték	Nm	41	44	37	40	35
Befogópófa kapacitása	mm	13	13	13	13	13
Maximális fúrás mélység						
Fa	mm	38	38	35	35	28
Fém	mm	13	13	13	13	13
Falazat	mm	13	13	–	13	–
Súly (akkumulátor nélkül)	kg	1.46	1.46	1,35	1,45	1,34

		A-SBS 18V LI	A-SBS 18V	A-BS 14,4V LI	A-SBS 14,4V	A-BS 12V-2
$L_{PA}$ (hangnyomásszint)	dB(A)	83	83	76	83	76
$K_{PA}$ (hangnyomásszint bizonytalansága - K)	dB(A)	3	3	3	3	3
$L_{WA}$ (hangteljesítményszint)	dB(A)	87	94	87	94	87
$K_{WA}$ (hangteljesítményszint bizonytalansága -K)	dB(A)	3	3	3	3	3

A vibráció értékeinek összege (a három tengely összege) az EN60745 szabvány alapján:

Kibocsátott vibráció értéke $a_h$						
Fém fúrásnál						
$a_{h,D}$	$m/s^2$	1,40	1,40	1,15	1,15	1,15
Bizonytalanság K =	$m/s^2$	1,58	1,58	1,70	1,70	1,70
Kibocsátott vibráció értéke $a_h$						
Beton fúrásnál						
$a_{h,D}$	$m/s^2$	7,8	7,8	–	–	–
Bizonytalanság K =	$m/s^2$	2,7	2,7	–	–	–

Az adatlapon megadott kibocsátott vibráció értékét az EN 60745 szabvány által meghatározott szabványos méréssel határoztuk meg, így az itt megadott értéket össze lehet hasonlítani egy másik szerszám értékével. Az érték felhasználható az előzetes kockázatelemzéshez.



**FIGYELMEZTETÉS:** A megadott kibocsátott vibráció az eszköz jellemző használatára vonatkozik. Ha az eszközt más célra használják vagy más tartozékokkal vagy az nincs megfelelően karbantartva, akkor a vibráció a megadott értéktől eltérhet. És így a munkavégzés során a kitettség mértéke is jelentősen megváltozhat.

Meg kell becsülni és figyelembe kell venni arra az időtartamra jutó vibrációt, amíg az eszköz ki van kapcsolva vagy be van kapcsolva, de nem használják a munkához. És így a munkavégzés során a kitettség mértéke is jelentősen csökkenhet.

Azonosítani kell azokat a munkavédelmi óvintézkedéseket, amelyekkel csökkenteni lehet a kezelőkre jutó vibrációt; például: az eszköz és a tartozékok karbantartása, a kezek melegen tartása, a munkamódszer módosítása.

# M A G Y A R

Akkumulátor		A-SBS 18V LI	A-BS 14,4V LI	A-SBS 18V	A-SBS 14,4V	A-BS 12V-2
Akkumulátor típusa		Li-ion	Li-ion	NiCd	NiCd	NiCd
Feszültség	V - egyen	18	14,4	18	14,4	12
Teljesítmény	A <sub>h</sub>	2,0	2,0	2,4	2,4	2,4
Súly	kg	0,68	0,58	1,0	0,82	0,68

Töltő	LG 7,2-18V LI					
Betáp feszültség	V - váltakozó	230				
Akkumulátor típusa		NiCd/NiMH/Li-ion				
Töltési idő kb.	perc	40 (2,0 Ah-ás akkumulátor)				
Súly	kg	0,52				

## Biztosítékok:

Európa	230 V-os szerszámok	10 Amper - hálózat
U.K. és Írország	230 V-os szerszámok	13 Amper - a csatlakozódugóban

## Definíciók: Biztonsági utasítások

A lenti definíciók meghatározzák az egyes figyelmeztető szavakhoz/címkékhez társított veszély súlyosságát. Kérjük, olvassa el alaposan a kézikönyvet és figyeljen ezekre a szimbólumokra.



**VESZÉLY:** Olyan veszélyes helyzetet azonosít, amelyet ha nem kerülnek el **súlyos** vagy **halálos sérülést okoz.**



**FIGYELMEZTETÉS:** Olyan potenciális veszélyt jelez, amelyet ha nem kerülnek el **halálos** vagy **súlyos sérülést okozhat.**



**LEGYEN ÓVATOS:** Olyan potenciális veszélyt jelez, amelyet ha nem kerülnek el **kisebb** vagy **súlyosabb sérülést okozhat.**



**LEGYEN ÓVATOS:** Ha a biztonsági szimbólum nélkül használjuk a feliratot, akkor az olyan potenciális veszélyt jelez, amelyet ha nem kerülnek el **anyagi károkat okozhat.**



Az elektromos áramütés veszélyét jelzi.



A tűzveszélyt jelzi.

## EC-Megfelelősségi nyilatkozat



### A-SBS 18V, A-SBS 18V LI, A-SBS 14,4V, A-BS 14,4V LI, A-BS 12V-2

ABTI vállalat tanúsítja, hogy ezek a termékek - amelyek a műszaki adatok részben definiáltunk - megfelelnek a következő szabványok követelményeinek: 98/37/EEC (2009 dec. 28.-ig), 2006/42/EC (2009 dec. 29.-től), 2004/108/EC, 2006/95/EC, EN 55014-1, EN 55014-2, EN 60745-1, EN 60745-2-1, EN 60745-2-2.

Ha további információra lenne szüksége, akkor lépjen kapcsolatba a BTI vállalattal a következőkben megadott elérhetőségeken, ill. lásd az elérhetőségeket a kézikönyv hátoldalán.

J. Dietz  
General Manager

i.V. G. Hub  
Purchasing Manager

BTI Befestigungstechnik GmbH  
D-74653 Ingelfingen, 05/2008



Az aláíró személy a műszaki adatok összeállításáért felelős személy, nyilatkozatát a BTI vállalat nevében adja.



**FIGYELMEZTETÉS:** A sérülések kockázatának csökkentése érdekében olvassa el az utasításokat tartalmazó kézikönyvet.

## Elektromos szerszámok általános biztonsági figyelmeztetései



**FIGYELMEZTETÉS!** Olvassa el az összes figyelmeztetést és utasítást. Az utasítások és figyelmeztetések ignorálása elektromos áramütést, tüzet és/vagy súlyos balesetet okozhat.

**ŐRIZZE MEG AZ ÖSSZES FIGYELMEZTETÉST ÉS UTASÍTÁST, HOGY AZOKAT KÉSŐBB IS HASZNÁLHASSA REFERENCIAKÉNT.**

Az "elektromos szerszám" kifejezés a figyelmeztetéseken az Ön által használt vezetékes vagy akkumulátorral üzemeltetett (vezetékmentes) elektromos szerszámot jelenti.

### 1) A MUNKATERÜLET BIZTONSÁGA

- a) **Tartsa a munkaterület tisztán és azt megfelelően világítsa meg.** A rendtelenség és a sötét területek a balesetek melegágyai.
- b) **Soha ne használja az elektromos szerszámokat robbanékony légkörben, például gyúlékony folyadékok, gázok vagy porok jelenlétében.** Az elektromos szerszámok szikrákat állítanak elő, amelyek meggyújthatják a porokat vagy a gőzöket/gázokat.
- c) **Tartsa a gyermekeket és a nézelődőket távol az elektromos szerszám használatában közben.** Ha elvonják a figyelmét, akkor elveszítheti a kontrollt az eszköz használatáról/irányítása közben.

### 2) ELEKTROMOS BIZTONSÁG

- a) **Az elektromos szerszámok csatlakozóinak meg kell egyezniük a fali dugalj típusával. Soha ne módosítsa a csatlakozókat - semmilyen mértékben sem. Soha ne használjon semmilyen adaptert se a földelt elektromos szerszámokhoz.** Az eredeti (módosítatlan) csatlakozó és a megfelelő fali dugaljak használata csökkenti az áramütés kockázatát.
- b) **Kerülje, hogy testével földelt vagy testelt felületekhez (pl. csövekhez, fűtőtestekhez, tűzhelyekhez és hűtőközhöz) érjen.** Az elektromos

áramütés kockázata megnövekszik, ha a teste földelve van.

- c) **Soha ne engedje, hogy az elektromos szerszámok megázzanak, ill. azokat nedvesség érje.** Az elektromos szerszám belsejébe bejutó nedvesség növeli az áramütés kockázatát.
  - d) **A készülék kábelét rendeltetésszerűen használja. Az elektromos kéziszerszámot soha ne vigye és ne húzza a kábelnél fogva és a csatlakozót ne a kábelnél fogva húzza ki az aljzatból. A kábelt tartsa távol/védje a magas hőmérséklettől, az olajtól, az éles sarkoktól és a mozgó alkatrészekről.** A sérült vagy össze-vissza csavaródó kábelek növelik az elektromos áramütés kockázatát.
  - e) **Ha az elektromos szerszámot épületen kívül használja, akkor használjon a kültéri használatra megfelelő hosszabbítót.** A kültéri használatra gyártott hosszabbítók használata csökkenti az elektromos áramütés kockázatát.
  - f) **Ha az elektromos készüléket mindenképpen nedves körülmények között kell használnia, akkor használjon maradékáram-elvén működő védelmi eszközöket (RCD-eket).** Az RCD eszköz használata csökkenti az elektromos áramütés kockázatát.
- ### 3) SZEMÉLYES BIZTONSÁG
- a) **Elektromos szerszámok használatakor legyen óvatos, figyelmes és tartsa be a jözen ész megfontolásait. Soha ne használjon elektromos szerszámot ha fáradt, gyógyszer, alkohol vagy más tudatmódosító szerek hatása alatt áll.** Az elektromos szerszámok használata közben egy pillanatra figyelmen kívül hagyás is súlyos személyes sérülést okozhat.
  - b) **Használjon személyes védőfelszerelést. Mindig hordjon védőszemüveget.** A személyes védőfelszerelések megfelelő használata csökkenti a személyes sérülések kockázatát - ide tartoznak a következők is: pormaszok, csúszásmentes védőbakancs, védősisak, hallásvédelem.
  - c) **Előzze meg, hogy az eszköz véletlenül elindulhasson. Győződjön meg arról, hogy a kapcsoló az OFF (KI) állásban van, mielőtt a kábelt csatlakoztatná a tápfeszültséghez és/vagy az akkumulátort csatlakoztatná, ill. a szerszám felemelése vagy cipélése előtt.** Ha a szerszámot úgy cipéli, hogy az ujjá a kapcsolón van, ill. olyan szerszámot helyez áram alá, amely be van kapcsolva, balesetet okoz(hat).
  - d) **Távolítsa el az állítókulcsot vagy az imbuszkulcsot mielőtt az elektromos szerszámot bekapcsolná.** Az elektromos szerszám mozgó alkatrészén felejtett imbuszkulcs vagy állítókulcs személyes sérüléseket okozhat.

## MAGYAR

- e) **Soha ne nyúljon át a szerszám fölött, ill. azt ne használja kényelmetlen (nyújtózkodó) helyzetben. Álljon mindig biztosan és tartsa meg/őrizzze meg az egyensúlyát.** A helyes tartás segítségével az eszközt váratlan helyzetekben is biztosabban tarthatja/kezelheti.
- f) **Hordjon megfelelő ruhát. Soha ne hordjon laza/lógó ruházatot vagy ékszereket. Tartsa távol a haját, a ruháját és a kesztyűjét a mozgó alkatrészekről.** A laza/lógó ruhát, ékszert, ill. a hosszú hajat a gép mozgó alkatrészei elkaphatja.
- g) **Ha az adott eszközhöz porszivó vagy porgyűjtő is tartozik, akkor győződjön meg arról, hogy ezeket megfelelően csatlakoztatva, ill. ezek megfelelően működnek.** A porgyűjtő eszköz/tartozék használata csökkenti a porral járó kockázatokat.
- 4) ELEKTROMOS SZERSZÁMOK HASZNÁLATA ÉS GONDOZÁSA**
- a) **Soha ne erőltesse az elektromos szerszámot. Mindig az adott munkához megfelelő szerszámot használjon.** A megfelelő elektromos szerszám használatával jobb minőségű munkát lehet végezni, ill. az eszköz tervezett céljára való használata is kevesebb kockázattal és veszéllyel jár.
- b) **Soha ne használjon olyan elektromos szerszámot, amelynek ki- és bekapcsolója nem vagy hibásan működik.** A hibás kapcsolóval rendelkező elektromos szerszámok használata veszélyes, az ilyen készüléket meg kell javíttatni.
- c) **Áramtalanítsa az elektromos szerszámot a kábel kihúzásával és/vagy az akkumulátor eltávolításával, mielőtt azon bármiféle módosítást, tartozék-cserét eszközölné vagy az elektromos szerszámot elcsomagolná/tárolná.** Az ilyen jellegű megelőző biztonsági intézkedések segítségével csökkenti az elektromos szerszám véletlen bekapcsolásának esélyeit.
- d) **A nem használt elektromos szerszámot tárolja olyan helyen, ahol a gyerekek nem érhetik el; és ne engedje, hogy azt olyan személyek használják, akik a szerszám használatát és ezen utasításokat nem ismerik.** Ha az elektromos szerszámokat képzetlen kezelők használják, az jelentős veszélyekkel jár.
- e) **Elektromos szerszámok karbantartása. Ellenőrizze a mozgó alkatrészek csatlakozását és/vagy kötését, ellenőrizze az alkatrészeket törésre és más olyan sérülésekre, amelyek befolyásolhatják az elektromos eszköz működését. Ha az elektromos szerszám sérült, akkor azt javítsa meg annak használata előtt.** A rosszul/nem megfelelően karbantartott elektromos szerszámok számos balesetet okoztak.
- f) **Tartsa a vágószerszámokat élesen és tisztán.** A vágószerszámok megfelelően karbantartott vágóélei kisebb eséllyel ragadnak be (a munkadarabra) és azokat sokkal könnyebben lehet irányítani.
- g) **Használja az elektromos szerszámot, annak tartozékait, szerszámait, stb. mindig ezen utasítások alapján és mindig vegye figyelembe az adott munkakörülményeket.** Ha az elektromos szerszámot nem a rendeltetési céljának megfelelően használja az veszélyes helyzeteket teremthet.
- 5) AKKUMULÁTOROS SZERSZÁMOK HASZNÁLATA ÉS GONDOZÁSA**
- a) **Az akkumulátort csak a gyártó által ajánlott töltővel töltsse.** Az a töltő, amelyik minden probléma nélkül feltölt egy akkumulátort egy másik akkumulátor típusnál tűzveszélyt okozhat.
- b) **Az elektromos szerszámokat csak a hozzájuk tartozó akkumulátorokkal használja.** Minden más akkumulátor típus használata sérülést vagy tűzveszélyt okozhat.
- c) **Ha az akkumulátort nem használja, akkor azt tartsa távol minden fémestől, például a tűzőkapcsoktól, az érméktől, a kulcsoktól, a szögektől, a csavaroktól és minden más apró fémtárgytól, amelyek az érintkezőket rövidre zárhatják.** Ha az érintkezőket valami rövidre zárja az égést vagy tüzet okozhat.
- d) **Nem megfelelő körülmények között az akkumulátor ereszthet; kerülje a folyadékkal való érintkezést. Ha ahhoz mégis véletlenül hozzárna, akkor azt öblítse le bő vízzel. Ha a folyadék a szemével érintkezik, akkor a kiöblítésen túll kérjen orvosi segítséget is.** Az akkumulátorból kifolyt folyadékok irritációt vagy égési sérüléseket okozhatnak.
- 6) SZERVIZ**
- a) **A szerszámot képzett szakemberrel szervizeltesse és ahhoz csak eredeti cserealkatrészeket használjon fel.** Az utasítás betartásával az elektromos szerszám biztonsága megőrizhető.

## TOVÁBBI SPECIÁLIS BIZTONSÁGI UTASÍTÁSOK

### Fúrógép/csavarbehajtó/útvefúró biztonsági figyelmeztetése

- **Az útvefúró használata közben viseljen hallásvédelmet.** A hangos környezet hallássérülést okozhat.
- **Az elektromos szerszámot csak a szigetelt fogantyújánál tartsa, ha azzal olyan műveletet végez, amelynél a tartozék rejtett kábeleket vagy**

a készülék saját kábelét vághatná el. Ha a végző tartozék "élő" (áram alatt lévő) vezetékkel érintkezik, akkor az elektromos szerszám fém alkatrészei is "élővé" változnak és megrázhathják a kezelőt.

- **Használja a szerszámhoz mellékelt segédfogantyúkat.** A szerszám feletti uralom elvesztése személyi sérüléssel végződhet.
- **Használjon szorítókat vagy más hasonlóan praktikus módszereket, hogy a munkadarabot szilárdan rögzítse egy munkaasztalhoz (platformhoz).** A munkadarab kézben tartása vagy a saját testéhez való szorítása nem megbízható módszer, így könnyen elveszítheti a gép feletti uralmat.
- **Hordjon hallásvédelmet, ha huzamosabb időn keresztül használja az útvefűrés funkciót.** Ha huzamosabb időn keresztül végez zajos munkát az hallássérüléshez vezethet. Az útvefűrés magas hangszintje ideiglenesen hallássérülést vagy súlyos hallójárat sérülést okozhat.
- **Hordjon biztonsági védőszemüveget vagy más alkalmas szemvédő eszközt.** A fűrés és az útvefűrés repülő törmelékekkel/forgácsokkal jár. A repülő törmelékek maradandó szemkárosodást okozhatnak.
- **Az útvefűréshez használj fúrófejek és szerszámok a művelet közben felforrósodhatnak.** Hordjon védőkesztyűt, ha meg szeretné érinteni őket.



vezető tárgyat. Ez áramütéssel vagy halálos áramütéssel járhat.

**FIGYELMEZTETÉS:** Áramütés veszélye. Ne engedje, hogy folyadék jusson a töltő belsejébe. Ez elektromos áramütést okozhat.

**LEGYEN ÓVATOS:** Égési sérülés veszélye. A kockázatok csökkentése és a sérülések elkerülése érdekében csak BTI újratölthető akkumulátorokat töltsön az eszközzel. A többi akkumulátor felrobbanhat, ami személyes sérülést és/vagy anyagi károkat okozhat.

**LEGYEN ÓVATOS:** Az áram alatt lévő akkumulátor töltő érintkezőit az idegen anyagok/tárgyak rövidre zárhatják. A töltő nyílásaitól a vezető anyagokat távol kell tartani, ide tartoznak a teljesség igénye nélkül a következők: a fémgörgácsok, az alumínium fólia és bármely fémes anyag lerakódása. Mindig áramtalanítsa a töltőt, ha annak töltő-nyílásában nincs akkumulátor. Húzza ki az eszköz tápkábelét a tisztítás előtt.

## A SZERSZÁMON TALÁLHATÓ CÍMKÉK

### DÁTUMKÓD HELYE

A dátumkód a szerszám burkolatán található ott, ahol az akkumulátor és a szerszám találkozik! A kód egyben megadja a gyártás évét is.

Példa:

2007 XX XX  
Gyártás éve

### Fontos biztonsági utasítások minden akkumulátor töltőhöz

**ŐRIZZE MEG AZ UTASÍTÁSOKAT** Ez a kézikönyv az 9023348 -os akkumulátor töltő biztonsági és használati utasításait tartalmazza.

- A töltő használata előtt olvassa el a töltőt, az akkumulátor, az akkumulátoros eszköz összes utasítását és biztonsági figyelmeztetéseit.



**VESZÉLY:** Halálos áramütés veszélye. A töltő-érintkezők közötti feszültség 230 Volt. Soha ne helyezzen közéjük elektromosan

- **SOHA ne próbáljon meg olyan akkumulátort tölteni a töltővel, amelyet ez a kézikönyv nem javasol.** A töltőt és az akkumulátort úgy terveztük, hogy azok megfelelően működjenek a másik eszközzel.
- **A töltők kizárólagos célja, hogy a BTI újratölthető akkumulátorokat töltsék.** Minden más felhasználás tűzet, áramütést vagy halálos áramütést okozhat.
- **Az akkumulátort soha ne érje csapadék - eső ill. hóesés.**
- **Az eszközt a fali dugaljából a csatlakozó hűzéséval húzza ki.** Így elkerülheti a vezeték és a csatlakozó sérüléseit.
- **Győződjön meg arról, hogy a vezetékét úgy helyezte el, hogy arra nem léphetnek rá, abban nem botolhatnak meg, ill. más módon nem sérülhetik vagy húzhatják meg.**
- **Ne használjon hosszabbító kábelt kivéve, ha arra mindenképpen szükség van.** A nem megfelelő hosszabbító használata elektromos áramütést vagy halálos elektromos áramütést okozhat.
- **A hosszabbítókábel ereinek megfelelő átmérővel kell rendelkezniük a biztonságos üzemeltetés érdekében (használjon huzalkalibráló vagy AWG-t).** Minél kisebb értékét ad az AWG kalibráló tárcsa, annál nagyobb a kábel teljesítménye, azaz

## MAGYAR

a 16-os AWG értékű kábel nagyobb teljesítményre képes, mint egy 18-as értékkel rendelkező. Ha több hosszabítókábel is használnia kell a nagy távolság miatt, akkor győződjön meg róla, hogy minden egyes hosszabbító megfelel a minimális elvárásoknak.

- **Soha ne helyezze a töltőt puha felületre és ne helyezzen a töltőre tárgyakat, mert ezek eltömíthetik az eszköz szellőztető nyílásait, ami miatt az eszköz belseje túlmelegedhet.** Helyezze a töltőt a hőforrásoktól távol. A töltő szellőztetését a töltő burkolatának alján és tetején található szellőztető nyílások biztosítják.
- **Soha ne használja a töltőt sérült vezetékkel vagy csatlakozókkal** — ezeket azonnal cseréltesse le.
- **Soha ne használja a töltőt, ha azt erős ütés érte, leesett vagy más módon megsérült.** Ilyen esetben juttassa el a készüléket a hivatalos márkaszervizbe.
- **Soha ne szerelje szét a töltőt; juttassa azt el a hivatalos márkaszervizbe, ha azt valamilyen oknál fogva karban kellene tartani vagy javítani kellene.** A rendeltetési céllal ellentétes felhasználás tüzet, áramütést vagy halálos áramütést okozhat.
- **Válassza le a töltőt az elektromos hálózatról, annak tisztítása előtt. Ezzel csökkentheti az elektromos áramütés kockázatát.** Ha csak az akkumulátort távolítja el, azzal a kockázatot nem csökkentí.
- **SOHA ne próbáljon meg két töltőt egymással összeilleszteni / egymáshoz csatlakoztatni.**
- **A töltőt a háztartásokban szokásos 230 V-os elektromos feszültséghez terveztük. Soha ne próbálja azt ettől eltérő feszültségnél használni.** Ez az utasítás a gépjármű töltőkre nem vonatkozik.

### ŐRIZZE MEG AZ UTASÍTÁSOKAT

### Töltők

Az Ön 9023348-os töltője 7,2 – 18 V-os NiCd, NiMH vagy lítium ionos akkumulátorokat tud feltölteni.

Ezeket a töltőket nem kell beállítani; úgy alakítottuk ki őket, hogy a lehető legegyszerűbben lehessen használni őket.

### Töltés folyamata



**VESZÉLY:** Halálos áramütés veszélye. A töltő-érintkezők közötti feszültség 230 Volt. Soha ne helyezzen közéjük elektromosan vezető tárgyat. Ez áramütéssel vagy halálos áramütéssel járhat.

1. Csatlakoztassa a töltőt (i) a megfelelő fali konnektorhoz az akkumulátor behelyezése előtt.
2. Helyezze az akkumulátort (g) a töltőbe. A piros (töltés-jelző) fény elkezd villogni, jelezve, hogy a töltés elkezdődött.
3. A töltés befejezését a piros lámpa folyamatos világítása jelzi. Az akkumulátor teljesen feltöltődött és az készen áll a használatra, de azt a töltőben is hagyhatja.

### Töltési folyamat

Lásd a lenti táblázatot az akkumulátor töltési folyamatának állapotával kapcsolatban.

Töltés állapota	
Töltés	-----
Teljesen töltött	—————
Késleltetés a hideg/meleg akkumulátor miatt	-----
Cserélje le az akkumulátort	*****
Hiba	*****

### Automatikus frissítés

Az automatikus frissítés üzemmód az akkumulátor egyedi celláinak állapotát kiegyenlíti, hogy az akkumulátor a maximális teljesítményt nyújthassa. Az akkumulátort hetente kell frissíteni, ill. akkor, ha az nem a szokásosnak megfelelően működik.

A frissítéshez helyezze az akkumulátort a töltőbe, mintha tölteni szeretné. Hagyja az akkumulátort legalább 8 órán keresztül a töltőn.

### Késleltetés a hideg/meleg akkumulátor miatt

Ha a töltő azt észleli, hogy az akkumulátor túl hideg vagy túl meleg, akkor automatikusan elindítja a késleltetést és a töltést csak akkor kezdi el, ha az akkumulátor hőmérséklete elérte a rendes hőmérséklettartományt. Ilyenkor a töltő automatikusan a töltési üzemmódra vált át. A funkció segítségével az akkumulátorok élettartamát lehet növelni.

### TELJES LEMERÍTÉS ELLENI VÉDELEM

Az akkumulátorok a szerszámokkal való használatnál védekeznek a teljes lemerítés ellen.

### Fontos biztonsági utasítások minden akkumulátorhoz

Az akkumulátorok utánrendelése esetén győződjön meg arról, hogy a rendelésen megadta az akkumulátor katalógusszámát és feszültségét is. Lásd a kézikönyv végén található táblázatot a töltők és az akkumulátorok kompatibilitásával kapcsolatban.

Az akkumulátor a szállítás idejére nincs teljesen feltöltve. Az akkumulátor és a töltő használata előtt olvassa el a következő utasításokat és kövesse az ismertetett töltési eljárást.

#### OLVASSA EL AZ ÖSSZES UTASÍTÁST

**Soha ne használja a töltőt vagy az akkumulátort robbanékony légkörben, például gyúlékony folyadékok, gázok vagy porok jelenlétében.** Az akkumulátor töltőbe helyezése vagy onnan való kivétele meggyújthatja a porokat vagy a gőzöket.

- Az akkumulátorokat csak BTI töltővel töltsé.
- **SOHA** ne fröccséljen rá vizet vagy merítse azt vízbe vagy más folyadékba.
- **Soha ne tárolja vagy tartsa az eszközt vagy az akkumulátort olyan helyen, ahol a hőmérséklet elérheti vagy meghaladhatja a 40° C-t (105° F) (például szabadtéri pajtákban vagy fémépületekben nyáron).**



**VESZÉLY:** Halálos áramütés veszélye. Soha ne próbálja kinyitni, felnyitni az akkumulátort. Ha az akkumulátor háza megrepedt vagy más módon megsérült, akkor azt ne tegye a töltőbe. Ez áramütéssel vagy halálos áramütéssel járhat. A megsérült akkumulátorokat vissza kell juttatni a szervizközpontba az újrahasznosításuk érdekében.



**FIGYELMEZTETÉS:** Soha ne próbálja kinyitni, felnyitni az akkumulátort. Ha az akkumulátor háza megrepedt vagy más módon megsérült, akkor azt ne tegye a töltőbe. Ne préselje össze, ne ejtse le az akkumulátort, ill. azt ne tegye tönkre. Ne használjon olyan akkumulátort, amelyet erős ütés ért, leejtettek vagy más módon megsértettek (értsd kilyukasztottak egy szöggel, kalapáccsal ráütöttek, ráléptek, stb.). A megsérült akkumulátorokat vissza kell juttatni a szervizközpontba az újrahasznosításuk érdekében.



**LEGYEN ÓVATOS:** Ha az eszközt nem használja, akkor azt tárolja olyan stabil felületen, ahol az nincs az útban, azaz nem okoz botlás vagy leesés veszélyt. Egyes szerszámok a nagyméretű akkumulátorokkal könnyen felborulhatnak.

#### SPECIÁLIS BIZTONSÁGI UTASÍTÁSOK A NIKKEL-KADMIUM (NiCd) ÉS A NIKKEL-METÁL HIDRID (NiMH) AKKUMULÁTOROKHOZ

- **Soha ne dobja tűzbe az akkumulátorokat, még akkor se ha az súlyosan megsérült vagy teljesen tönkrement.** Az akkumulátorok a tűzben felrobbanhatnak.
- **Az akkumulátorok az extrém környezeti hatások és/vagy hőmérséklet mellett nagyon gyengén ereszthetnek.** Ez nem jelent meghibásodást. Ennek ellenére, ha a külső réteg megsérült:
  - a. és az akkumulátorból szivárgó folyadék a bőrre került, akkor azt mossa le szappanos vízzel - több percen keresztül.
  - b. és az akkumulátorból szivárgó folyadék a szemébe került, akkor azt öblítse legalább 10 percig tiszta vízzel és kérjen azonnal orvosi segítséget. **(Egészségügyi megjegyzés:** A folyadék 25-35%-os kálimhidroxid oldatból áll.)

#### SPECIÁLIS BIZTONSÁGI UTASÍTÁSOK A LÍTIUM IONOS (LI-ION) AKKUMULÁTOROKHOZ

- **Soha ne dobja tűzbe az akkumulátorokat, még akkor se ha az súlyosan megsérült vagy teljesen tönkrement.** Az akkumulátorok a tűzben felrobbanhatnak. A lítium ionos akkumulátorok égetése során mérgező gőzök és anyagok keletkezhetnek.
- **Ha az akkumulátor tartalma a bőrrel érintkezik, akkor azt azonnal mossa le kímélő szappannal és vízzel.** Ha az akkumulátor-folyadék a szemébe jutna, akkor azt öblítse legalább 15 percig tiszta vízzel vagy addig, amíg az irritáció nem szűnik meg. Ha orvosi segítségre lenne szükség, akkor tájékoztassa az orvost, hogy a folyadék organikus karbonátokat és lítium sókat tartalmazott.
- **A kinyitott akkumulátor-cellák tartalma a légutakat is irritálhatja.** Szellőztessen alaposan. Ha a tünetek nem szűnnének meg, akkor kérjen orvosi segítséget.



**FIGYELMEZTETÉS:** Égési sérülés veszélye. Az akkumulátor-folyadék a szikráktól vagy lángoktól meggyulladhat.

#### Akkumulátor kupak (3. ábra)

Az akkumulátorhoz tartozik egy kupak, amely az akkumulátor érintkezőit védi, ha az nincs csatlakoztatva. A védőkupak nélkül például a fémtárgyak rövidre zárhatnak az érintkezőket és ezzel tűzveszélyt okozhatnak vagy tönkre tehetnek az akkumulátort.

1. Vegye le a védőkupakot az akkumulátor érintkezőiről, mielőtt azt a töltőbe vagy a szerszámba helyezné (3A. ábra).
2. Helyezze a védőkupakot rögtön az akkumulátorra ha azt kivette a szerszámból vagy a töltőből (3B. ábra).

# MAGYAR



**FIGYELMEZTETÉS:** Győződjön meg arról, hogy a védőkupak az akkumulátoron van, ha az akkumulátort el szeretné tenni vagy azt (önállóan) el szeretné szállítani valahova.

## Akkumulátor (1. ábra)

### AKKUMULÁTOR TÍPUSA

A-SBS 18V és a A-SBS 18V LI szerszámok 18 V-os akkumulátort használnak.

A-SBS 14,4V és a A-BS 14,4V LI, szerszámok 14,4 V-os akkumulátort használnak.

A-BS 12V-2 szerszámok 12V-os akkumulátort használnak.

### Javaslatok a tároláshoz

1. Az ideális tárolóhely hűvös és száraz, védve van a közvetlen napfénytől és sem túl meleg, sem túl hideg.
2. Az akkumulátort és a töltőt minden károsodás nélkül lehet hosszabb ideig tárolni. A megfelelő körülmények biztosítása esetén akár 5 évig vagy ennél is tovább lehet őket tárolni.

### A töltőn és az akkumulátoron található címkék

A kézikönyvben használt piktogramok mellett az akkumulátoron és a töltőn a következő piktogramok láthatóak:



Olvassa el a használati utasítást a használat előtt.



Akkumulátor töltés



Akkumulátor töltve



Hibás akkumulátor



Késleltetés a hideg/meleg akkumulátor miatt



Soha ne helyezzen az érintkezők közé elektromosan vezető tárgyat.



Soha ne próbáljon meg feltölteni egy sérült akkumulátort.



Csak BTI akkumulátorokat használjon, a többi akkumulátor felrobbanhat és ezzel személyes sérülést vagy anyagi károkat okozhat.



Soha ne érje az eszközt víz.



A sérült vezeték azonnal cseréltesse le.



Csak a 4°C..40°C hőmérséklettartományban töltsön.



Az akkumulátort a környezetvédelmi előírások betartásával selejtezze le.



Soha ne dobja tűzbe a NiMH, a NiCd+ és a lítium ionos akkumulátorokat.



NiMH  
NiCd

A NiMH és a NiCd akkumulátorok töltéséhez.



Li Ion

A lítium ionos akkumulátorok töltéséhez.



A töltési idővel kapcsolatban lásd a műszaki adatokat.

### Az egyes cikkszámokhoz tartozó elemek

	A-SBS 18V LI	A-SBS 18V	A-BS 14,4V LI	A-SBS 14,4V	A-BS 12V-2
Tétel Nr.	9023345	9023344	9023343	9023341	9023340
1 Akkumulátoros ütvefúró-csavarhúzó	X	X		X	
1 Vezetékmentes kombi fűrőgép			X		X
2 Újratölthető akkumulátor (SYSTRA modul)	X	X	X	X	X
NiCd akkumulátor		X		X	X
Lítium-ion akkumulátor	X		X		
1 Akkumulátor töltő	X	X	X	X	X
1 Használati útmutató	X	X	X	X	X
1 Perspektívikus rajz	X	X	X	X	X

- Ellenőrizze a szerszámot, annak alkatrészeit és tartozékait olyan sérülésekre, amelyek a szállítás során keletkezhetnek.
- Ne siessen. Olvassa el alaposan a kézikönyvet és értse meg annak tartalmát a munkálatok megkezdése előtt.

### Leírás (1. ábra)1



**FIGYELMEZTETÉS:** Soha se módosítsa az elektromos szerszámot és annak alkatrészeit. Ez személyes sérüléssel és/vagy anyagi károkkal járhat.

### AZ ESZKÖZ RENDELTETÉSE

Ezeket a fűrőgépeket/csavarbehajtókat/ütvefúrókat professzionális fűrészi és csavarbehajtási használathoz terveztük.

**SOHA NE** használja azt nedves körülmények között vagy gyúlékony folyadékok vagy gázok jelenlétében.

Ezek a fűrógépek/csavarbehajtók/útvefűrók professzionális szerszámok. **SOHA NE** engedje, hogy a gyerekek hozzáférjenek a szerszámhoz. Ha a szerszámot kevésbé gyakorlott személy használja, akkor az ilyen személy gép-használatát felügyelni kell.

- Bekapcsoló billentyű
- Előre/hátra gomb
- Nyomaték állító gallér
- Sebesség fokozat-választó
- Munkaterület megvilágítás
- Kulcsnélküli befogópófa
- Akkumulátor
- Akkumulátor leválasztó gombok

## Elektromos biztonság

Az elektromos motort az adott, megnevezett feszültséghez terveztük. Mindig ellenőrizze, hogy az akkumulátoron megadott feszültség egyezik-e a töltő adattábláján megadott adatokkal. Győződjön meg arról is, hogy a töltőjén feltüntetett feszültség megegyezik-e a hálózati feszültséggel.



Az Ön BTI töltőjét az EN 60335 szabvány előírásainak megfelelően földeltük; ezért nincs szükség külön föld-vezetékre.

Ha a tápkábel megsérült, akkor azt a BTI márkaszerviz-hálózattól elérhető speciális kábelre kell lecserélni.

## Hosszabbító kábel használata

Ne használjon hosszabbító kábelt kivéve, ha arra mindenképpen szükség van. Ha hosszabbító kábelt kell használnia, akkor az adott szerszám paramétereinek megfelelő jóváhagyott hosszabbítót használjon (lásd a műszaki adatokat). A kábelér minimális keresztmetszete: 1 mm<sup>2</sup>, maximális hosszúsága: 30 m.

Ha kábeldobos hosszabbítót használ, akkor arról mindig teljesen csavarja le a vezetékét.

## ÖSSZESZERELÉS ÉS BEÁLLÍTÁS



**FIGYELMEZTETÉS:** Az összeszerelés és a beállítás során mindig távolítsa el az akkumulátort. A szerszámot az akkumulátor csatlakoztatása és leválasztása esetén mindig kapcsolja ki.



**FIGYELMEZTETÉS:** Csak BTI akkumulátorok és töltőket használjon.

## Az akkumulátor eltávolítása a szerszámából, ill. csatlakoztatása (2. ábra)



**FIGYELMEZTETÉS:** A súlyos személyes sérüléssel járó kockázatok elkerülése érdekében kapcsolja ki a szerszámot és válassza le az akkumulátort, mielőtt valamilyen állítást/módosítást eszközölné a szerszámon vagy a tartozékokat lecserélné vagy eltávolítaná. A véletlen elindulás baleseteket okozhat.

## AZ AKKUMULÁTOR SZERSZÁMFOGANTYÚHOZ VALÓ CSATLAKOZTATÁSÁHOZ

- Igazítsa az akkumulátort egy vonalba a szerszám fogantyújában kialakított rovátkához (2. ábra).
- Addig csúsztassa az akkumulátort a fogantyúba, amíg nem hallja, hogy a zárszerkezet rögzíti azt.

## AZ AKKUMULÁTOR SZERSZÁMRÓL VALÓ LEVÁLASZTÁSÁHOZ

- Nyomja meg a gombokat (h) az akkumulátor elengedéséhez, majd óvatosan húzza ki az akkumulátort a fogantyúból.
- Helyezze az akkumulátort a töltőbe a kézikönyv töltő fejezet utasításainak megfelelően.

## HASZNÁLAT

### Használati utasítások



**FIGYELMEZTETÉS:** Mindig tartsa be a biztonsági utasításokat és tartsa be a vonatkozó előírásokat/jogszabályokat.

## Sebesség változtató gomb (1. ábra)

**A szerszám bekapcsolásához** nyomja meg az (a) bekapcsoló billentyűt.

**A szerszám kikapcsolásához** engedje el a bekapcsoló billentyűt. A szerszámot fékkel láttuk el. A befogópófa a bekapcsoló billentyű teljes elengedése után rögtön leáll.

**MEGJEGYZÉS:** Nem javasoljuk, hogy a szerszámot folyamatosan használja változó sebesség mellett. Ez adott esetben tönkretelheti a bekapcsoló billentyűt, ezért lehetőség szerint kerülni kell.

## Előre / hátra irányváltó gomb (1. ábra)

A szerszám előre / hátra gombjával (b) lehet a szerszám irányát megváltoztatni, de ezzel lehet a szerszám használatát is leltítani.

**Az előre forgási irány kiválasztásához** engedje el a bekapcsoló billentyűt és nyomja az előre / hátra irányváltó gombot a szerszám jobb oldalára.

## M A G Y A R

**A hátra forgási irány kiválasztásához** nyomja az előre / hátra irányváltó gombot a szerszám bal oldalára.

Ha a vezérlő gomb a középső állásban van, akkor az letiltja a szerszám használatát. Ha a gombbal változtatni szeretné a szerszám forgási irányát, akkor győződjön meg arról, hogy előtte felengedte a bekapcsoló billentyűt.

**MEGJEGYZÉS:** Az irányváltás utáni első használatnál egy kattantást hallhat az indításkor. Ez teljesen normális jelenség és nem utal hibára.

### Nyomatékállító gallér (1. ábra)

Az Ön szerszámát egy nyomaték állító gallérral láttuk el a különböző formájú és méretű csavarok behajtásához és eltávolításához; egyes modelleket útvefűrés funkcióval is elláttuk. Forgassa el a gallért (c) a számokra, a fűrőfej ikonokra vagy egyes szerszámoknál az útvefűrés ikonra. A számok kiválasztásával lehet a befogópófát az adott nyomatéktartományba beállítani. Minél nagyobb a szám, annál nagyobb a hozzá tartozó nyomaték és így azzal nagyobb csavarokat is be lehet hajtani. Egy adott szám kiválasztásához forgassa el a gallért addig, amíg a nyíl az adott számra nem mutat.

### Két fokozatos sebesség (1- ábra)

A két fokozattal a fűrőgépek/csavarbehajtónak nagyobb sebességtartományból és nagyobb flexibilitással választhat sebességet.

Ha alacsony sebességet és magas nyomatékot szeretne kiválasztani, ahhoz kapcsolja ki a szerszámot és várja meg, míg az leáll. Tolja a sebességváltót előre (d) (a befogópófa irányába) az 1. ábrán látható módon.

Ha nagy sebességet és alacsony nyomatékot szeretne kiválasztani, ahhoz kapcsolja ki a szerszámot és várja meg, míg az leáll. Húzza a sebességváltót hátra (elfele a befogópófától).

**MEGJEGYZÉS:** Ne váltson sebességet a szerszám használata közben. Ha nem sikerülne sebességet váltania, akkor győződjön meg arról, hogy a két fokozatos sebességváltó vagy teljesen előre van nyomva vagy teljesen hátra van húzva.

### Munkaterület megvilágítás (1. ábra)

A munkaterület megvilágító lámpa (e) közvetlenül a bekapcsoló billentyű (a) fölött helyezkedik el. A lámpa a bekapcsoló billentyű megnyomására kapcsolódik be.

**MEGJEGYZÉS:** A lámpa célja, hogy megvilágítsa a közvetlen munkaterületet, az nem zseblámpa.

### Kulcsmentes egygyűrűs befogópófa (1. ábra)

Az Ön szerszámát egy kulcsmentes forgatógyűrűs befogópófával (f) láttuk el, hogy azt egy kézzel is használni lehessen. A csavarozófej vagy más tartozék befogásához kövesse a következő lépéseket.

1. Tiltsa le a fűrőgép bekapcsolását a bekapcsoló billentyű OFF (KI) állásában a korábban ismertetett módon.
2. Fogja meg az egyik kezével a befogópófa fekete gyűrűjét és a másik kezével tartsa a szerszámot. Forgassa a gyűrűt az óramutató járásával ellentétesen addig, amíg a nyílás nem elég nagy a tartozék befogadásához.
3. Csúsztassa a szerszámot kb. 19 mm mélyen a befogópófabá és rögzítse azt a befogópófa óramutató járásával egyező irányú forgatásával. miközben a szerszámot a másik kezével tartja. A szerszámot egy automatikus elfordulásgátló mechanikával láttuk el. Ennek segítségével az egyik kézzel is kinyithatja, ill. visszazárhatja a befogópófát.

Ha a tartozékot ki szeretné venni, akkor ismétlje meg a fenti 2. lépést.



**FIGYELMEZTETÉS:** Soha ne próbálja a csavarozófejet (vagy bármely más tartozékot) úgy befogni, hogy a befogópófát az egyik kézzel tartja, miközben bekapcsolja a szerszámot. Ez a szerszám meghibásodását és/vagy személyes sérülést okozhat. Mindig tiltsa le a gép bekapcsolását, ha abban tartozékot cserél.

A tartozék rögzítéséhez az egyik kezét tartsa a befogópófan, miközben a másikkal tartsa a szerszámot, mert csak így lehet szorosan befogni a tartozékot.

### Fúrás (4. ábra)



**FIGYELMEZTETÉS:** A súlyos személyes sérüléssel járó kockázatok elkerülése érdekében kapcsolja ki a szerszámot és válassza le az áramforrásról, mielőtt valamilyen állítást/módosítást eszközölné a szerszámon vagy a tartozékokat lecserélné vagy eltávolítaná.



**FIGYELMEZTETÉS:** A személyes sérülést okozó kockázatok csökkentése érdekében MINDIG fogja be vagy szorosan szorítsa le, rögzítse a munkadarabot. Ha vékony munkadarabot fúr ki, akkor helyezzen mögé fa-alátétet, hogy megelőzze a károkat.



1. Csak éles fúrófejet használjon. FA anyagokhoz használjon alacsony sebességet és fa fúrófejet, ún. ács fúrófejet vagy lyukfűrész. FÉM anyagokhoz használjon alacsony sebességet és fém fúrófejeket vagy lyukfűrész. KŐ anyagokhoz, például téglához, cementes anyagokhoz, salaktéglához stb. használjon ütvefúrásra kalibrált karbid-hegyű fúrófejeket. Használjon alacsony sebességet a 10 mm-nél nagyobb átmérőjű fúrófejekhez.
2. A fúrófejet mindig csak annak tengelyével egyező irányból nyomja. Használjon elég nyomást, hogy a fúrófej dolgozhasson, de ne nyomja túlzott erővel, hogy a motort leállítsa vagy a fúrófejet tönkretegy.
3. Tartsa a szerszámot két kézzel, hogy megakadályozza a fúrógép elfordulását. Ha az adott modellhez csak egy fogantyú tartozik, akkor tartsa a szerszámot az egyik kezével a fogantyúnál és a másik kezével az akkumulátornál.



**LEGYEN ÓVATOS:** A fúrás a túlterhelés miatt leállhat és ez a fúrógépet gyorsan elcsavarhatja. Mindig készüljön fel az ilyen leállásokra. Tartsa a fúrógépet erősen, hogy megakadályozza a szerszám elfordulását és megelőzze a sérüléseket.

4. **HA A FÚRÁS LEÁLL,** azt rendszerint a túlterhelés vagy a nem megfelelő használat okozza. **AZONNAL ENGEDJE FEL A BEKAPCSOLÓ BILLENTYŰT** és távolítsa el a fúrófejet a munkadarabtól, hogy megállapíthassa a leállás okát. **NE KAPCSOLGASSA KI- ÉS BE A BEKAPCSOLÓ BILLENTYŰT, HOGY MEGPRÓBÁLJA AZZAL A FÚRÁST ÚJRA ELINDÍTANI EGY LEÁLLÁSNÁL — EZ TÖNKRTEHETI A FÚRÓGÉPET.**
5. A leállások minimalizálása és az anyag kitérésének csökkentése érdekében (a nagy nyomás miatt) csökkentse a nyomást a fúrófejre és mozgassa azt ki- és be a furatban, annak kiszélesítéséhez.
6. Ne kapcsolja le a motort, ha azt a kifúrt furatból szeretné kivenni. Így megakadályozhatja a beszorulást.
7. A változtatható sebességű fúrógépeknél nem kell a furatot megütni. Használja ez a helyet a fúrógépet alacsony sebességgel a furat megkezdéséhez, majd nyomja a bekapcsoló billentyűt erősebben a szerszám felyorsításához, ha a furat már elég mély ahhoz, hogy a fúrófej nem jöhet ki belőle.

## Ütvefúrás (5. ábra)

1. Forgassa a gallért (c) az ütvefúrás ikonjára.
2. Válassza ki a nagyobb sebességet, ehhez húzza a sebességváltót hátra (elfele a befogópofától).

**FONTOS:** Csak karbid-hegyű fúrófejet vagy olyan fúrófejet használjon, amelyet a falfúrásához terveztek.

3. Az ütvefúrás közben csak közepes erővel nyomja, tartsa a fúrógépet, hogy az ne ugráljon el túlzottan, azaz ne távolodjon el túl messze a munkadarabtól. A túlzott nyomás csökkenti a fúrás sebességét, túl sok hőt termel és lassítja a sebességét.
4. Egyenesen fúrjon, tartson derékszöveget a munkadarabtól. Ne nyomja a fúrófejet oldalirányba, mert akkor az elakadhat a furat oldalában vagy a törmelékben, ami lassítja a sebességét.
5. Ha mély furatokat készít és közbe az ütvefúrás sebessége csökkenne, akkor húzza egy kicsit hátra a fúrófejet bekapcsolt fúrógépénél, hogy a törmelékelt kitisztítsa a furatból.

**MEGJEGYZÉS:** A furatból kifolyó folyamatos, egyenletes törmelék jelzi a megfelelő fúrási sebességet.

## Csavarbehajtás (6. ábra)

1. Válassza ki az adott művelethez megfelelő sebességet és nyomatékot a sebességváltóval.
2. Forgassa a nyomatékállító gyűrűt a megfelelő helyzetbe. A nyomatékállító gyűrűn a kisebb szám kisebb nyomatékot jelent; a nagyobb szám nagyobb nyomatékot.
3. Fogja be a megfelelő csavarozófejet a befogófejbe a fúrófej befogáshoz hasonlóan.
4. Próbálja ki a szerszám használatát hulladékanyagokon vagy a munkadarab olyan területén, ahol az nem látszik, hogy megállapítsa a befogópofa galléréjának megfelelő beállítását.
5. Mindig alacsony nyomatékossal kezdjen és csak ezután növelje fokozatosan a nyomatékot, nehogy kárt okozzon a munkadarabban vagy a csavarban.

## KARBANTARTÁS

Az Ön BTI elektromos szerszámát úgy terveztük, hogy azt hosszú időn keresztül lehessen használni minimális karbantartással. A folyamatos és megfelelő munkavégzés a szerszám gondozásának és rendszeres tisztításának függvénye.



**FIGYELMEZTETÉS:** A személyes sérüléssel járó kockázatok elkerülése érdekében kapcsolja ki a szerszámot és válassza le az áramforrásról, mielőtt valamilyen állítást/módosítást eszközölné a szerszámon vagy a tartozékokat lecserélné vagy eltávolítaná.



## KENÉS

Az Ön elektromos szerszáma nem igényel extra kenést.



## TISZTÍTÁS



**FIGYELMEZTETÉS:** *Fúvassa le a szerszámról és fúvassa ki a szerszám belsejéből sűrített levegővel a szennyeződések, amint a szellőnyílások környékén port lát. Hordjon védőszemüveget és pomaszokot a folyamat során.*



**FIGYELMEZTETÉS:** *Soha ne használjon oldószereket vagy más agresszív anyagokat a szerszám nem fémes alkatrészeinek tisztításához. Ezek az anyagok elfáraszthatják, legyengíthetik az alkatrészek anyagát. A tisztításhoz csak vizes, szappanos ruhát használjon. Soha ne engedje, hogy a szerszám belsejébe folyadék jusson; azt és annak alkatrészeit soha ne merítse semmilyen folyadékba.*

## TISZTÍTÁSI UTASÍTÁSOK A TÖLTŐHöz



**FIGYELMEZTETÉS:** *Áramütés veszélye. Válassza le a töltőt a váltakozó áramú csatlakozóról a tisztítás előtt. A töltő külsején lerakódott szennyeződések és zsirokat ruhával vagy puha, nem fémből készült kefével tisztíthatja le. Ne használjon a takarításhoz vizet és/vagy takarítószereket.*

## Opcionális tartozékok



**FIGYELMEZTETÉS:** *A BTI vállalat által ajánlott tartozékokon kívül a többi terméket a vállalat nem tesztelte, ezért ezek használata a szerszámmal veszélyes lehet. A sérülések és a kockázatok csökkentése érdekében csak a BTI vállalat által javasolt tartozékokat szabad a termékhez használni.*

Keresse forgalmazóját a megfelelő tartozékokkal kapcsolatban.

## Környezetvédelem



Szelektív hulladékgyűjtés. A terméket a háztartási hulladékoktól elkülönítve kell kezelni.

Ha valamikor sokára le szeretné cserélni az Ön BTI termékét vagy azt le szeretné selejtezni, akkor azt különítse el a háztartási hulladékoktól. Ezt a terméket a szelektív hulladékgyűjtés alapján selejtezze le.



A szelektív hulladékgyűjtés hozzájárul a használt termékek és csomagolóanyagok újrahasznosításához. Az újrahasznosított anyagok csökkentik a környezet szennyezését és csökkentik a nyersanyagok iránti keresletet.

A szelektív hulladékgyűjtésre a helyi jogszabályok vonatkoznak, amelyek alapján az elektromos termékek hulladékait el kell különíteni a háztartási hulladékoktól és azt a város/közigazgatás által üzemeltetett hulladékgyűjtő udvarokban kell leadni vagy adott esetben vissza kell juttatni az értékesítőnek.

A BTI vállalat gyűjti és újrahasznosítja a saját létesítményében az élettartamuk után leselejtezett BTI termékeket. Ha szeretné ennek a szolgáltatásnak az előnyeit kihasználni, akkor juttassa vissza a terméket bármely hivatalos viszontértékesítőnek, aki az ilyen termékeket a nevünkben gyűjti.

Ha szeretné megtudni hol található az Önhöz legközelebbi hivatalos viszontértékesítőnk, akkor lépjen kapcsolatba a helyi BTI irodával a kézikönyv hátulján megadott címen.



## Újratölthető akkumulátor

Töltse fel a hosszú élettartamú akkumulátort, ha az a munka során már nem a szokásos teljesítményét nyújtja. Az akkumulátor hasznos élettartama után azt környezetbarát módon selejtezze le a környezetvédelmi előírások betartásával.

- Merítse le teljesen az akkumulátort, majd távolítsa azt el a szerszámból.
- A NiCd, NiMH és a lítium ionos cellák újrahasznosíthatóak. Adja azt át az értékesítőnek vagy adja azt le a legközelebbi hulladékgyűjtő udvarban. Az összegyűjtött akkumulátorok így megfelelően lesznek újrahasznosítva, ill. ártalmatlanítva.

**GARANCIA ÉS A GARANCIÁLIS SZOLGÁLTATÁSOK**

Minden egyes szerszámot, alkatrészt és tartozékot alaposan ellenőrizünk, mielőtt az elhagyhatná a gyártó létesítményeinket. Ennek ellenére, ha valamilyen probléma merülne fel velük, akkor jutassa el azt közvetlenül a terméktámogatási központunkba vagy a BTI vállalat legközelebbi márkaszervizébe.

A garancia időtartama 36 hónap, amely a vásárlás napjától kezdődik. A vásárlás tényét eredeti dokumentummal kell igazolni. A garancia időtartama alatt a garancia nyújtó a következőket biztosítja:

- a potenciális hibák ingyenes kijavítása;
- a sérült alkatrészek ingyenes cseréje;
- ingyenes javítás.

A garancia feltétele, hogy ezeket a hibákat anyaghiba vagy a nem megfelelő összeszerelés, gyártás okozza. Az eszköz rendeltetésellenes használatából származó hibákra a garancia nem vonatkozik. Ezen túlmenően az eszkozhöz csak eredeti, a BTI cég által megfelelőnek tartott alkatrészeket/tartozékokat szabad használni.

A garanciás javítást végző műhelyek címei a túloldalon találhatóak.

**A-BS 12 B-2, A-BS 14,4 B LI**

**БЕЗКАБЕЛНИ КОМПАКТНИ БОРМАШИНИ/ГАЙКОВЕРТИ**

**A-SBS 18 B, A-SBS 18 B LI, A-SBS 14,4 B**

**БЕЗКАБЕЛНИ КОМПАКТНИ БОРМАШИНИ/ГАЙКОВЕРТИ/УДАРНИ БОРМАШИНИ**

**Поздравления!**

Избрахте инструмент на ВТІ. Дългогодишният опит, грижливата разработка на продукти и иновациите правят ВТІ един от най-надеждните партньори за потребителите на професионални електрически инструменти.

**Технически данни**

		<b>A-SBS 18V LI</b>	<b>A-SBS 18V</b>	<b>A-BS 14,4 B LI</b>	<b>A-SBS 14,4 B</b>	<b>A-BS 12 B-2</b>
Напрежение	Пост. ток. В	18	18	14,4	14,4	12
Тип батерия		Li-Ion	NiCd	Li-Ion	NiCd	NiCd
Изходна мощност	Вт	375	400	270	295	240
Обороти без товар						
1-ва скорост	мин <sup>-1</sup>	0-500	0-500	0-400	0-400	0-400
2-ра скорост	мин <sup>-1</sup>	0-1700	0-1700	0-1450	0-1450	0-1450
Ударни обороти						
1-ва скорост	мин <sup>-1</sup>	0-8500	0-8500	–	0-6800	–
2-ра скорост	мин <sup>-1</sup>	0-29000	0-29000	–	0-25000	–
	Нм	41	44	37	40	35
Капацитет на патронника	мм	13	13	13	13	13
Максимален капацитет за пробиване						
Дърво	мм	13	13	35	35	28
Метал	мм	13	13	13	13	13
Зидария	мм			–	13	–
Тегло (без акумулаторната батерия)	кг	1.46	1.46	1,35	1,45	1,34

		A-SBS 18V LI	A-SBS 18V	A-BS 14,4 B LI	A-SBS 14,4 B	A-BS 12 B-2
L <sub>ра</sub> (звуково налягане)	ДБ(А)	83	83	76	83	76
K <sub>ра</sub> (неопределеност на звуковото налягане К)	ДБ(А)	3	3	3	3	3
L <sub>ва</sub> (акустична мощност) ДБ(А)	ДБ(А)	87	94	87	94	87
K <sub>ва</sub> (неопределеност на акустичната мощност К)	ДБ(А)	3	3	3	3	3

Общи стойности за вибрации (векторна сума по трите оси) в съответствие с EN60745:

Стойност за емисии на

вибрации a<sub>h</sub>

Пробиване в метал

a <sub>hD</sub> =	м/сек <sup>2</sup>	1,40	1,40	1,15	1,15	1,15
Неопределеност К =	м/сек <sup>2</sup>	1,58	1,58	1,70	1,70	1,70

Стойност за емисии на

вибрации a<sub>h</sub>

Пробиване в бетон

a <sub>hID</sub> =	м/сек <sup>2</sup>	7,8	7,8	–	7,8	–
Неопределеност К =	м/сек <sup>2</sup>	2,7	2,7	–	2,7	–

Даденото в тази информация ниво на вибрации е измерено в съответствие със стандартния метод за изпитване, даден в EN 60745 и може да се използва за сравняване на един инструмент с друг. Може да се използва за предварителна оценка на излагането на въздействието им.



**ПРЕДУПРЕЖДЕНИЕ:** Декларираното ниво на вибрации представя основните приложения на инструмента. Ако, обаче, инструментът се използва за различни приложения, с различни принадлежности, или се поддържа лошо, емисиите на вибрации може да се различават. Това може значително да увеличи нивото на излагане на въздействието им за целия период на работа.

Една оценка на нивото на излагане на вибрации трябва също така да отчита времената, през които инструментът е изключен, или когато работи без всъщност да върши работа. Това може значително да увеличи нивото на излагане на въздействието им за целия период на работа.

Да се определят допълнителни предпазни мерки за защита на оператора от ефекти от вибрациите като: поддържа на инструмента и принадлежностите, поддържане на ръцете топли, модели за организация на работата.

# БЪЛГАРСКИ

Акумулаторна батерия		A-SBS 18V LI	A-BS 14,4V LI	A-SBS 18V	A-SBS 14,4V	A-BS 12V-2
Тип батерия		Li-Ion	Li-Ion	NiCd	NiCd	NiCd
Напрежение	Пост.ток. В	18	14,4	18	14,4	12
Капацитет	A <sub>h</sub>	2,0	2,0	2,4	2,4	2,4
Тегло	кг	0,68	0,58	1,0	0,82	0,68

Зарядно устройство		LG 7,2-18V LI				
Мрежово напрежение	В променливотоково	230				
Тип батерия		NiCd/NiMH/Li-Ion				
Прибл. време за заряд	мин	40 (2,0 Ач акумулаторни батерии)				
Тегло	кг	0,52				

## Предпазители:

Европа	инструменти за 230 В	10 ампера, мрежово захранване
Обединено Кралство и Ирландия	инструменти за 230 В	13 ампера, в щепселите

## Дефиниции: Указания за безопасност

Дефинициите по-долу описват нивото на сериозност за всяка сигнална дума. Моля, прочетете ръководството и обърнете внимание на тези символи.



**ОПАСНОСТ:** Посочва непосредствено опасна ситуация, която ако не се избегне, **ще** доведе до **смърт или сериозно нараняване**.



**ПРЕДУПРЕЖДЕНИЕ:** Посочва непосредствено опасна ситуация, която ако не се избегне, **би** довела до **смърт или сериозно нараняване**.



**ВНИМАНИЕ:** Посочва потенциално опасна ситуация, която ако не се избегне, **може** да доведе до **леко или средно нараняване**.



**ВНИМАНИЕ:** Използван без предупредителен символ за безопасност посочва потенциално опасна ситуация, която ако не се избегне, **може** да доведе до **имуществена щета**.



Обозначава риск от токов удар.



Обозначава риск от пожар.

## Декларация за съответствие с нормите на ЕС



### A-SBS 18 В, A-SBS 18 В LI, A-SBS 14,4 В, A-BS 14,4 В LI, A-BS 12 В-2

BTI декларира, че тези продукти, описани в "технически данни", са проектирани в съответствие с: 98/37/ЕЕС (до 28 декември, 2009 г.), 2006/42/ЕС (от 29 декември, 2009 г.), 2004/108/ЕС, 2006/95/ЕС, EN 55014-1, EN 55014-2, EN 60745-1, EN 60745-2-1, EN 60745-2-2.

За повече информация се обърнете към BTI на следващия адрес, или вижте задната корица на ръководството.

J. Dietz  
General Manager

i.V. G. Hub  
Purchasing Manager

BTI Befestigungstechnik GmbH  
D-74653 Ingelfingen, 05/2008

Долуподписаният е отговорен за съставянето на техническия файл и прави тази декларация от името на ВТИ.



**ПРЕДУПРЕЖДЕНИЕ:** За да намали риска от нараняване, прочетете ръководството с инструкции.

## Общи предупреждения за безопасност на електрически инструменти



**ПРЕДУПРЕЖДЕНИЕ!** Прочетете всички предупреждения за безопасност и всички инструкции. Неспазването на предупрежденията и инструкциите може да доведе до токов удар, пожар и/или сериозно нараняване.

## ЗАПАЗЕТЕ ВСИЧКИ ПРЕДУПРЕЖДЕНИЯ И ИНСТРУКЦИИ ЗА БЪДЕЩА СПРАВКА.

Терминът "електрически инструмент" във всички по-долу изброени предупреждения се отнася за вашия електрически инструмент с мрежово захранване (с кабел), или акумулаторен (безкабелен) електрически инструмент.

### 1) БЕЗОПАСНОСТ НА РАБОТНОТО МЯСТО

- а) **Да се поддържа работното място чисто и добре осветено.** Разхвърляните или тъмни места предразполагат към злополуки.
- б) **Да не се работи с електрическите инструменти в експлозивни атмосфери, като в присъствие на запалими течности, газове или прах.** Електрическите инструменти създават искри, които могат да запалят праха или парите.
- в) **Да се държат децата и околните настрана по време на работа с електрически инструмент.** Разсейванията могат да ви принудят да загубите контрол.

### 2) ЕЛЕКТРИЧЕСКА БЕЗОПАСНОСТ

- а) **Щепселите на електрическите инструменти трябва да отговарят на контакта. Да не се видоизменя щепселът по какъвто и да било начин. Да не се използват каквито и да било адаптерни щепсели със заземени (замасени) електрически инструменти.** Невидоизменените щепсели и отговарящите контакти намаляват риска от токов удар.
- б) **Да се избягва контакт на тялото със заземени или замасени повърхности като тръби, радиатори, кухненски печки и**

**хладилници.** Има увеличен риск от токов удар, ако тялото ви е заземено или замасено.

- в) **Да не се излагаат електрическите инструменти на дъжд или мокри условия.** Проникващата в един електрически инструмент вода увеличава риска от токов удар.
- г) **Да не се злоупотребява с кабела. Никога да не се използва кабелът за носене, теглене или дърпане на щепсела на електрическия инструмент. Кабелът да се пази от топлина, масло, остри краища или движещи се части.** Повредените или оплетени кабели увеличават риска от токов удар.
- д) **При работа с електрически инструменти на открито да се използва удължителен кабел, подходящ за употреба на открито.** Употребата на кабел, подходящ за употреба на открито, намалява риска от токов удар.
- е) **Ако не може да се избегне работата с електрически инструмент във влажно място, да се използва защитено от устройство за остатъчен ток (УОТ) захранване.** Употребата на УОТ намалява риска от токов удар.

### 3) ЛИЧНА БЕЗОПАСНОСТ

- а) **Бъдете нащрек, гледайте какво правите и влагайте разум при работа с електрически инструмент. Не използвайте електрически инструмент, когато сте уморени или под въздействието на лекарства, алкохол или лечение.** Момент невнимание при работа с електрически инструменти може да доведе до сериозно лично нараняване.
- б) **Да се използват лични предпазни средства. Винаги да се носят предпазни средства за очите.** Предпазни средства като противопрахова маска, предпазни обувки, каска или слухова защита, използвани за съответните условия, намаляват личните наранявания.
- в) **Да се предотвратява случайно пускане.** Уверявайте се, че превключателят е в изключено положение преди свързване към захранващия източник и/или акумулаторната батерия, вземане или пренасяне на инструмента. Пренасянето на електрически инструмент с пръст на превключателя или захранването на електрически инструменти с включен превключател предизвиква злополуки.
- г) **Да се сваля всякакъв ключ за настройка или гаечен ключ преди включване на електрическия инструмент.** Прикачен към въртяща се част на електрическия

## БЪЛГАРСКИ

инструмент гаечен ключ или ключ за настройка може да доведе до лично нараняване.

- д) **Не се протягайте. Поддържайте правилна стойка на краката и равновесие постоянно.** Това позволява по-добър контрол на електрическия инструмент в неочаквани ситуации.
  - е) **Обличайте се правилно. Да не се носят висящи дрехи или бижутерия. Да се пазят косите, дрехите и ръкавиците от движещи се части.** Висящите дрехи, бижутерия или дълги коси могат да бъдат захванати от движещи се части.
  - ж) **Ако са осигурени устройства за свързване на съоръжения за изтегляне и събиране на прах, гарантирайте правилното им свързване и употреба.** Употребата на прахоуловители може да намали опасностите, свързани с прах.
- #### 4) УПОТРЕБА И ГРИЖИ ЗА ЕЛЕКТРИЧЕСКИТЕ ИНСТРУМЕНТИ
- а) **Да не се пресилва електрическия инструмент. Да се използва точният за вашето приложение електрически инструмент.** Точният инструмент ще свърши работата по-добре и по-безопасно с номиналните данни, за които е конструиран.
  - б) **Да не се използва електрическият инструмент, ако превключателят не го включва и изключва.** Всеки електрически инструмент, който не може да се управлява с превключателя, е опасен и трябва да се ремонтира.
  - в) **Изваждайте щепсела от захранващия източник и/или акумулаторната батерия преди да правите всякакви настройки, смяна на принадлежности или съхраняване на електрическите инструменти.** Такава превантивни предпазни мерки намаляват риска от случайно пускане на електрическия инструмент.
  - г) **Неработещите електрически инструменти да се съхраняват далеч от достъпа на деца и да не се позволява на лица, незапознати с електрическия инструмент или тези инструкции, да работят с електрическия инструмент.** Електрическите инструменти са опасни в ръцете на необучени потребители.
  - д) **Поддържайте електрическите инструменти. Да се проверява за разцентроване или притягане на движещи се части, счупване на части и всякаво друго условие, което може да се отрази на**

работата на електрическия инструмент. Ако има повредени, електрическият инструмент да се ремонтира преди употреба. Много злополуки се причиняват от лошо поддържани електрически инструменти.

- е) **Да се поддържат режещите инструменти остри и чисти.** Правилно поддържаните режещи инструменти с остри режещи ръбове засядат по-малко и са по-лесни за контрол.
  - ж) **Да се използват електрическия инструмент, принадлежностите, крайниците на инструмента и т.н. в съответствие с тези инструкции и по начин, предназначен за съответния тип електрически инструмент, като се отчитат работните условия и работата, която ще се извършва.** Употребата на електрическия инструмент за операции, различни от тези по предназначение, би могла доведе до опасна ситуация.
- #### 5) УПОТРЕБА И ГРИЖИ ЗА ЕЛЕКТРИЧЕСКИТЕ ИНСТРУМЕНТИ
- а) **Да се зарежда само с посоченото от производителя зарядно устройство.** Зарядно устройство, което е подходящо за един тип акумулаторна батерия, може да създаде риск от пожар, когато се използва с друга акумулаторна батерия.
  - б) **Да се използват електрическите инструменти само със специално предназначение акумулаторни батерии.** Употребата на всякакви други акумулаторни батерии може да създаде риск от нараняване или пожар.
  - в) **Когато не се използва една акумулаторна батерия, да се пази от метални предмети като кламери, монети, ключове, пирони, винтове, или други метални предмети, които могат да окъсят полюсните изводи.** Окъсяването на полюсните изводи на батерията може да причини изгаряния или пожар.
  - г) **В неблагоприятни условия от батерията може да протече течност. Избягвайте контакт. Ако възникне случайно контакт, да се промие с вода. Ако течността влезе в контакт с очите, допълнително потърсете медицинска помощ.** Изхвърлената от батерията течност може да причини възпаление или изгаряния.
- #### 6) ОБСЛУЖВАНЕ
- а) **Нека вашият електрически инструмент се обслужва от квалифицирано лице по**



*ремонта само с помощта на равностойни резервни части. С това ще се гарантира поддържането на безопасността на електрическия инструмент.*

## ДОПЪЛНИТЕЛНИ СПЕЦИФИЧНИ ПРАВИЛА ЗА БЕЗОПАСНОСТ

### Предупреждения за безопасност за бормашини/гайковерти/ударни бормашини

- *Да сеносят антифони с ударните бормашини. Излагането на шум може да причини загуба на слух.*
- *Електрическите инструменти да се държат за изолираните повърхности за хващане при извършване на операция, при която режещ инструмент може да закачи скрито опроводяване или кабела на инструмента. Режещата принадлежност, допираща проводник под напрежение, може да го прехвърли към оголените метални части на електрическия инструмент и да предизвика удар на работника.*
- *Да се използват спомагателните ръкохватки, доставени с инструмента. Загубата на контрол може да причини лично нараняване.*
- *Да се използват скоби или друг практически начин за обезопасяване и поддръжка на заготовката към стабилна платформа. Държането на заготовката с ръка или срещу тялото е нестабилно и може да доведе до загуба на контрол.*
- *Да се носят антифони при ударно пробиване за продължителни периоди от време. Продължителното излагане на шум може да причини загуба на слух. От създаваните при ударното пробиване високи звукови нива може да последва временна загуба на слух или сериозно увреждане на тъпанчетата на ушите.*
- *Да се носят защитни очила или други предпазни средства за очите. Операциите по ударно пробиване и пробиване създават летящи стружки. Летящите частици могат да причинят постоянно увреждане на очите.*
- *Сверелата за пробиване и инструментите се нагорещават по време на работа. Да се носят ръкавици, когато се докосват.*

### Етикети на уреда

#### РАЗПОЛОЖЕНИЕ НА КОДА ЗА ДАТА

Кодът за дата, който включва също така и годината на производство, е отпечатан на повърхността на корпуса, която образува монтажното съединение между инструмента и батерията!

Пример:

2007 XX XX  
Година на производство

### Важни инструкции за безопасност за всички зарядни устройства

**ЗАПАЗЕТЕ ТЕЗИ ИНСТРУКЦИИ:** Това ръководство съдържа важни инструкции за безопасност и работа на зарядните устройства за акумулаторни батерии 9023348.

- Преди да използвате зарядното устройство, прочетете всички инструкции и предупредителни маркировки върху зарядното устройство, акумулаторната батерия и продукта, използващ акумулаторна батерия.



**ОПАСНОСТ:** Опасност от токов удар. На зарядните клеми има 230 волта. Да не се пробва с проводими предмети. Може да доведе до токов удар.



**ПРЕДУПРЕЖДЕНИЕ:** Опасност от удар. Да не се допуска проникване на течност във вътрешността на зарядното устройство. Може да доведе до токов удар.



**ВНИМАНИЕ:** Опасност от изгаряне. За да се намали рискът от изгаряне, да се зареждат само акумулаторни батерии на ВТИ. Други типове батерии могат да се пръснат и причинят лично нараняване или повреда.



**ВНИМАНИЕ:** При определени условия и щепсел, вкаран в мрежовото захранване, оголените зарядни контакти във вътрешността на зарядното устройство могат да се окъсят от чужди тела. Проводимите чужди тела като, но не само, стоманена вълна, алуминиево фолио или натрупване на метални частици, трябва да се държат настрана от гнездата на зарядното устройство. Винаги да се изважда щепселът

## БЪЛГАРСКИ

от контакта на захранването, когато няма акумулаторна батерия в гнездото. Да се изважда щепселът на зарядното устройство от контакта преди почистване.

- **ДА НЕ СЕ ПРОБВА ЗАРЕЖДАНЕ НА АКУМУЛАТОРНАТА БАТЕРИЯ СЪС ЗАРЯДНИ УСТРОЙСТВА, РАЗЛИЧНИ ОТ ТЕЗИ В ТОВА РЪКОВОДСТВО.** Зарядното устройство и акумулаторната батерия са специално конструирани да работят заедно.
- **ТЕЗИ ЗАРЯДНИ УСТРОЙСТВА НЕ СА ПРЕДНАЗНАЧЕНИ ЗА ДРУГА УПОТРЕБА ОСВЕН ЗА ЗАРЕЖДАНЕ НА АКУМУЛАТОРНИ БАТЕРИИ НА ВТ.** Всяка друга употреба може да доведе до риск от пожар или токов удар.
- **ДА НЕ СЕ ИЗЛАГА ЗАРЯДНОТО УСТРОЙСТВО НА ДЪЖД ИЛИ СНЯГ.**
- **ДА СЕ ТЕГЛИ ЩЕПСЕЛЪТ, А НЕ КАБЕЛЪТ ПРИ ИЗКЛЮЧВАНЕ НА ЗАРЯДНОТО УСТРОЙСТВО.** Това ще намали риска от повреда на електрическият щепсел и кабела.
- **УВЕРЕТЕ СЕ, ЧЕ КАБЕЛЪТ Е РАЗПОЛОЖЕН ТАКА, ЧЕ НИКОЙ ДА НЕ ГО НАСТЪПИ ИЛИ ДА СЕ СПЪНЕ В НЕГО, И ЧЕ НЕ Е ПОДЛОЖЕН НА НАТОВАРВАНЕ.**  
**ДА НЕ СЕ ИЗПОЛЗВА УДЪЛЖИТЕЛЕН КАБЕЛ, ОСВЕН АКО НЕ Е АБСОЛЮТНО НАЛОЖИТЕЛНО.** Употребата на неподходящ удължителен кабел би могла да доведе до риск от пожар или токов удар.
- **ЕДИН УДЪЛЖИТЕЛЕН КАБЕЛ ТРЯБВА ДА Е С АДЕКВАТНО НАПРЕЧНО СЕЧЕНИЕ (AWG или American Wire Gauge) ЗА БЕЗОПАСНОСТ.** Колкото е по-малък номерът на проводника, толкова е по-голям капацитетът на кабела, което значи, че калибър 16 има повече капацитет от калибър 18. Когато се използва повече от един удължителен кабел, за да се постигне общата дължина, се уверете, че всеки отделен удължителен кабел съдържа най-малкото минималното сечение на проводниците.
- **ДА НЕ СЕ ПОСТАВЯТ ПРЕДМЕТИ ОТГОРЕ ВЪРХУ ЗАРЯДНОТО УСТРОЙСТВО И ДА НЕ СЕ ПОСТАВЯ ЗАРЯДНОТО УСТРОЙСТВО ВЪРХУ МЕКА ПОВЪРХНОСТ, КОЯТО БИ МОГЛА ДА ЗАПУШИ ВЕНТИЛАЦИОННИТЕ ОТВОРИ И ДА ДОВЕДЕ ДО ПРЕКОМЕРНА ВЪТРЕШНА ТОПЛИНА.** Зарядното устройство да се разполага далеч от източник на топлина. Зарядното устройство се вентилира през отвори отгоре и в основата на корпуса.

- **ДА НЕ СЕ РАБОТИ СЪС ЗАРЯДНО УСТРОЙСТВО С ПОВРЕДЕНИ КАБЕЛ ИЛИ ЩЕПСЕЛ - ТЕ ТРЯБВА ДА СЕ ПОДМЕНЯТ ВЕДНАГА.**
- **ДА НЕ СЕ РАБОТИ СЪС ЗАРЯДНОТО УСТРОЙСТВО, АКО Е БЪЛСКОНО РЯЗКО, ИЗПУСКАНО ИЛИ ПОВРЕДЕНО ПО НИЯКАКЪВ НАЧИН.** Отнесете го в упълномощен сервизен център.
- **ДА НЕ СЕ РАЗГЛОбЯВА ЗАРЯДНОТО УСТРОЙСТВО; ОТНЕСЕТЕ ГО В УПЪЛНОМОЩЕН СЕРВИЗЕН ЦЕНТЪР, КОГАТО СЕ НАЛАГА ОБСЛУЖВАНЕ ИЛИ РЕМОНТ.** Неправилното разглобяване може да доведе до риск от пожар или токов удар.
- **ДА СЕ ИЗВАЖДА ЩЕПСЕЛЪТ НА ЗАРЯДНОТО УСТРОЙСТВО ОТ КОНТАКТА ПРЕДИ ВСЯКАКВО ПОЧИСТВАНЕ.** Това ще намали рисковете от токов удар. Изваждането на акумулаторната батерия няма да намали този риск.
- **НИКОГА** да не се опитва свързване на две зарядни устройства заедно.
- **Зарядното устройство е конструирано да работи със стандартно захранващо напрежение 230 В за домакинството. Не правете опити да го използвате за друго напрежение.** Това не важи за автомобилно зарядно устройство.

### ЗАПАЗЕТЕ ТЕЗИ ИНСТРУКЦИИ

#### Зарядни устройства

Зарядното устройство 9023348 приема 7,2 – 18 В NiCd, NiMH или литиево-йонни батерии.

Тези зарядни устройства не изискват настройка и са конструирани за възможно най-лесна работа.

#### Процедура за заряд



**ОПАСНОСТ:** Опасност от токов удар. На зарядните клеми има 230 волта. Да не се пробва с проводими предмети. Опасност от токов удар.

1. Щепселът на зарядното устройство (I) да се вкарва в изправен контакт преди да се вкара акумулаторната батерия.
2. Вкарайте акумулаторната батерия (g) в зарядното устройство. Червената (зареждане) светлина мига непрекъснато, като посочва, че е започнал процесът на заряд.
3. Завършването на заряда се посочва от светеща непрекъснато червена светлина. Акумулаторната батерия е напълно заредена и може да се използва, или да се остави в зарядното устройство.

## Процес на заряд

За състоянието на заряд на акумулаторната батерия вж. таблицата по-долу.

Състояние на заряд	
зареждане	-----
напълно заредена	=====
горещо/студено закъснение на акумулаторната батерия	-----
сменете акумулаторната батерия	.....
проблем	.....

## Автоматично опресняване

Режимът на автоматично опресняване изравнява или балансира отделните клетки в акумулаторната батерия и нейния пиков капацитет. Акумулаторните батерии трябва да се опресняват ежеседмично или когато не отдават вече същия капацитет.

За опресняване на акумулаторната батерия я поставете в зарядното устройство както обикновено. Оставете акумулаторната батерия в зарядното устройство в продължение на най-малко 8 часа.

## Горещо/студено закъснение на акумулаторната батерия

Когато зарядното устройство открие, че акумулаторната батерия е твърде гореща или твърде студена, то започва автоматично горещо/студено закъснение, като отлага зареждането докато акумулаторната батерия достигне подходяща температура. След това зарядното устройство автоматично превключва в режим на заряд на акумулаторната батерия. Тази функция гарантира максимален експлоатационен срок на батерията.

## ЗАЩИТА ОТ ДЪЛБОК РАЗРЯД

Акумулаторната батерия се предпазва от дълбоко разреждане, когато се използва в инструмента.

## Важни инструкции за безопасност за всички зарядни устройства

Когато заявявате резервни акумулаторни батерии, включвайте каталожния номер и напрежението. Консултирайте се със схемата в края на това ръководство за съвместимостта на зарядните устройства и акумулаторните батерии.

Акумулаторната батерия не е напълно заредена извън кашона. Преди да използвате акумулаторната батерия и зарядното устройство прочетете инструкциите за безопасност по-долу. След това спазвайте подчертаните процедури за заряд.

## ПРОЧЕТЕТЕ ВСИЧКИ ИНСТРУКЦИИ

- **Да не се зарежда или използва зарядното устройство в експлозивни атмосфери, като в присъствие на запалими течности, газове или прах.** Вкарването или изваждането на батерията от зарядното устройство може да запали праха или парите.
- **Да се зареждат акумулаторните батерии само в зарядни устройства на ВТ.**
- **ДА НЕ се разлива или потопява във вода или други течности.**
- **Да не се съхраняват или използват инструментът и акумулаторната батерия в места, където температурата може да достигне или превиши 40° C (105° F) (като външни навеси или метални сгради през лятото).**



**ОПАСНОСТ:** Опасност от токов удар. Да не се опитва отваряне на акумулаторната батерия по каквато и да било причина. Ако акумулаторната батерия е пукната или повредена, да не се вкарва в зарядното устройство. Може да доведе до токов удар. Повредена акумулаторна батерия трябва да се връща в сервизния център за рециклиране.



**ПРЕДУПРЕЖДЕНИЕ:** Да не се опитва отваряне на акумулаторната батерия по каквато и да било причина. Ако акумулаторната батерия е пукната или повредена, да не се вкарва в зарядното устройство. Да не се чути, изпуска или поврежда акумулаторната батерия. Да не се използва акумулаторна батерия или зарядно устройство, които са бльскани рязко, изпускани, хвърляни или повредени по някакъв начин (т.е. - разделяни с пирон, удряни с чук, върху тях е стъпвано). Повредена акумулаторна батерия трябва да се връща в сервизния център за рециклиране.



**ВНИМАНИЕ:** Когато не се използва, инструментът да се поставя на страната си върху стабилна повърхност, където няма да причини опасност от преобръщане или падане. Някои инструменти с големи акумулаторни батерии стоят

## БЪЛГАРСКИ

изправени върху акумулаторната батерия, но лесно могат да бъдат съборени.

### СПЕЦИФИЧНИ ИНСТРУКЦИИ ЗА БЕЗОПАСНОСТ ЗА НИКЕЛ-КАДМИЕВИ (NiCd) ИЛИ НИКЕЛ-МЕТАЛ ХИДРИДНИ (NiMH) БАТЕРИИ

- **Да не се изгаря батерията дори и ако е силно повредена или напълно износена.** Акумулаторната батерия може да експлодира в огъня.
- **При неблагоприятни употреба или температурни условия може да възникне малък теч от клетките на акумулаторната батерия.** Това не означава, че има повреда. Ако, обаче, е нарушено външното уплътнение:
  - a. и върху кожата ви попадне акумулаторна течност, веднага измийте със сапун и вода в продължение на няколко минути.
  - b. и в очите ви попадне акумулаторна течност, веднага ги измийте с чиста вода в продължение на минимум 10 минути и незабавно потърсете медицинска помощ. (Медицинска забележка: Течността е 25-35% разтвор на калиева основа.)

### СПЕЦИФИЧНИ ИНСТРУКЦИИ ЗА БЕЗОПАСНОСТ ЗА ЛИТИЕВО-ЙОННИ БАТЕРИИ

- **Да не се изгаря батерията дори и ако е силно повредена или напълно износена.** Акумулаторната батерия може да експлодира в огъня. При изгарянето на литиево-йонни акумулаторни батерии се отделят токсични пари и материали.
- **Ако съдържанието на батерията влезе в контакт с кожата, незабавно да се измие зоната с мек сапун и вода.** Ако в окото попадне акумулаторна течност, отвореното око да се промие в продължение на 15 минути или докато престане раздразнението. Ако се наложи медицински преглед, електролитът на батерията е съставен от смес от течни органични карбонати и литиеви соли.
- **Съдържанието на отворените клетки на батерията може да причини оразнене на дихателната система.** Да се осигури приток на свеж въздух. Ако симптомите продължават, да се търси медицинска помощ.



#### ПРЕДУПРЕЖДЕНИЕ:

Опасност от изгаряне. Акумулаторната течност може да запалима, ако се изложи на искри или пламък.

### Предпазна капачка (фиг. 3)

Предвидена е предпазна капачка за защита на контактите на свалена акумулаторна батерия. Без поставена на място предпазна капачка, свободни метални предмети биха могли да окъсят контактите и причинят опасност от пожар и повреда на акумулаторната батерия.

1. Да се сваля предпазната капачка преди поставяне на акумулаторната батерия в зарядното устройство или инструмента (фиг. 3А).
2. Предпазната капачка да се поставя веднага след изваждане на акумулаторната батерия от зарядното устройство или инструмента (фиг. 3В).



**ПРЕДУПРЕЖДЕНИЕ:** Уверете се, че предпазната капачка е на мястото си преди съхранение или пренасяне на свалена акумулаторна батерия.

### Акумулаторна батерия (фиг. 1)

#### ТИП БАТЕРИЯ

A-SBS 18 В и A-SBS 18 В LI работят с 18 волтови акумулаторни батерии.

A-SBS 14,4 В и A-BS 14,4 В LI работят с 14,4 волтови акумулаторни батерии.

A-BS 12 В-2 работи с 12 волтови акумулаторни батерии.

### Препоръки за съхранение

1. Най-доброто място за съхранение е онова, което е хладно и студено, и далеч от пряка слънчева светлина и прекомерна топлина или студ.
2. Продължителното съхранение не застрашава акумулаторната батерия или зарядното устройство. В нормални условия те могат да се съхраняват в продължение на 5 или повече години.

### Етикети на зарядното устройство и акумулаторната батерия

В допълнение към използваните в това ръководство пиктограми, етикетите на зарядното устройство и акумулаторната батерия показват следните пиктограми:



Прочетете ръководството с инструкции преди употреба.



Зареждане на батерията



Батерията е заредена



Батерията е дефектна



Горещо/студено закъснение на акумулаторната батерия



Да не се пробва с проводими предмети.



Да не се зареждат повредени акумулаторни батерии



Да се използва само с акумулаторни батерии на BT. Другите може да се пръснат, причинявайки лично нараняване или повреда.



Да не се излага на вода.



Дефектните кабели да се сменят веднага.



Да се зарежда само между 4 °C и 40 °C.



Акумулаторната батерия да се изхвърля с дължимата грижа за околната среда.



Да не се изгаря NiMH, NiCd+ и литиево-йонна акумулаторна батерия.



Зарежда NiMH и NiCd акумулаторни батерии.



Зарежда литиево-йонни акумулаторни батерии.



За времето за заряд вж. техническите данни.

## Предмет на доставка

	A-SBS 18V LI	A-SBS 18V	A-BS 14.4V LI	A-SBS 14.4V	A-BS 12V-2
Кат. №	9023345	9023344	9023343	9023341	9023340
1 Акумулаторна ударна бормашина/гайковерт	X	X		X	
1 Комбинирана акумулаторна бормашина			X		X
2 Акумулаторни батерии (SYSTRA modul)	X	X	X	X	X
NiCd батерия		X		X	X
Литиево-йонна батерия	X		X		
1 Зарядно устройство	X	X	X	X	X
1 Инструкции за работа	X	X	X	X	X
1 Перспективно изображение	X	X	X	X	X

- Проверете за повреди по инструмента, детайлите или принадлежностите, които може да са възникнали по време на транспорт.
- Отделете време да прочетете и осмислите това ръководство преди работа.

## Описание (фиг. 1)



**ПРЕДУПРЕЖДЕНИЕ:** Никога да не се правят изменения по електрическия инструмент или негова част. Би могло да настъпи лично нараняване.

## ПРЕДНАЗНАЧЕНИЕ

Тези бормащини/гайковерти/ударни бормащини са конструирани за приложение за професионално пребиване и завинтване.

**ДА НЕ СЕ** използва в мокри условия или при наличие на запалими течности или газове.

Тези бормащини/гайковерти/ударни бормащини са професионални електрически инструменти. **ДА НЕ СЕ** позволява на деца да пипат инструмента. При използване на този инструмент от неопитни оператори се изисква наблюдение.

- Спусък
- Превключвател за въртене напред/в обратна посока
- Пръстен за настройка на момента
- Селектор за скорости
- Работна светлина
- Безключов патронник
- Акумулаторна батерия
- Бутони за освобождаване на батерията

## Електрическа безопасност

Електродвигателят е конструиран само за едно напрежение. Винаги проверявайте дали напрежението на акумулаторната батерия отговаря на напрежението на табелката с данните. Също така се уверете, че напрежението на вашето зарядно устройство отговаря на това на вашата захранваща мрежа.



Вашето зарядно устройство на BT1 е двойно изолирано в съответствие с EN 60335; затова не се изисква заземителен проводник.

Ако кабелът е повреден, той трябва да се смени със специално подготвен кабел, който се получава от сервизната организация на BT1.

## Използване на удължителен кабел

Да не се използва удължителен кабел, освен ако не е абсолютно необходимо. Да се използва одобрен удължителен кабел, подходящ за изходната мощност на зарядното устройство (вж. техническите данни). Минималното напречно сечение на проводниците е 1 mm<sup>2</sup>; максималната дължина е 30 m.

## БЪЛГАРСКИ

При използване на макара с удължителен кабел винаги развивайте кабела докрай.

### СГЛОБЯВАНЕ И НАСТРОЙКИ



**ПРЕДУПРЕЖДЕНИЕ:** *Преди сглобяване и настройки винаги да се изважда акумулаторната батерия. Винаги да се изключва инструментът преди вкарване или изваждане на акумулаторната батерия.*



**ПРЕДУПРЕЖДЕНИЕ:** *Да се използват само акумулаторни батерии и зарядни устройства на ВТИ.*

### Вкарване и изваждане на акумулаторната батерия от инструмента (фиг. 2)



**ПРЕДУПРЕЖДЕНИЕ:** *За да се намали рискът от сериозни лични наранявания, изключвайте инструмента и откачайте акумулаторната батерия преди да извършвате всякакви настройки или сваляне/поставяне на принадлежности или аксесоари. Случайно пускане може да причини нараняване.*

### МОНТИРАНЕ НА АКУМУЛАТОРНАТА БАТЕРИЯ В ДРЪЖКАТА НА ИНСТРУМЕНТА

1. Изравнете основата на инструмента с прореза във вътрешността на дръжката на инструмента (фиг. 2).
2. Плъзнете акумулаторната батерия здраво в дръжката докато чуете щракване на място.

### ИЗВАЖДАНЕ НА АКУМУЛАТОРНАТА БАТЕРИЯ ОТ ИНСТРУМЕНТА

1. Натиснете бутоните за освобождаване на батерията (з) и здраво дръпнете акумулаторната батерия навън от дръжката на инструмента.
2. Вкарайте акумулаторната батерия в зарядното устройство, както е описано в раздела за зарядното устройство в това ръководство.

## РАБОТА

### Инструкции за употреба



**ПРЕДУПРЕЖДЕНИЕ:** *Винаги да се спазват инструкциите за безопасност и приложимите наредби.*

### Превключвател за променливи обороти (фиг. 1)

За да **включите** инструмента, стиснете спуська (а).

За да **изключите** инструмента, освободете спуська. Вашият инструмент е снабден със спирачка. Патронникът спира веднага щом се освободи напълно спуськът.

**ЗАБЕЛЕЖКА:** Не се препоръчва продължителна работа в диапазона на променливи обороти. Тя може да повреди превключвателя и трябва да се избягва.

### Контролен бутон за въртене напред/в обратна посока (фиг. 1)

Контролен бутон за въртене напред/в обратна посока (б) определя посоката на въртене на инструмента и служи също така и като бутон за отключване.

За да **изберете въртене напред**, освободете спуська и натиснете контролния бутон за въртене напред/в обратна посока в дясната страна на инструмента.

За да **изберете въртене назад**, натиснете контролния бутон за въртене напред/в обратна посока в лявата страна на инструмента.

Централното положение на контролния бутон заключва инструмента в изключено положение. При смяна в положението на контролния бутон освобождавайте спуська.

**ЗАБЕЛЕЖКА:** Може да чуете щракване при пуск, когато инструментът се пуска за пръв път след смяна в посоката на въртене. Това е нормално и не посочва проблем.

### Пръстен за настройка на момента (фиг. 1)

Вашият инструмент има механизъм за регулиране момента на гайковерта за завинтване и изваждане на широка гама от форми и размери на скрепителни елементи, а при някои модели - и ударен механизъм за пробиване в зидария. По окръжността на пръстена (в) има разположени цифри, символ на свредло, а при някои модели и символ на чук. Тези цифри се използват за настройка на съединителя за отдаване на диапазон от моменти. Колкото е по-голяма цифрата на пръстена, толкова по-висок е моментът и по-голям скрепителният елемент, който може да се завинтва. За да изберете някоя от цифрите, въртете пръстена докато цифрата се изравни със стрелката.

### Двускоростен диапазон (фиг. 1)

Функцията за двускоростен диапазон на Вашия гайковерт/бормашина Ви дава възможност да смените скоростите за по-голяма универсалност.

За да изберете ниски обороти и настройка на висок момент, изключете инструмента и го оставете да спре. Плъзнете селектора на скоростите (r) към патронника, както е показано на Фиг. 1.

За да изберете високи обороти и настройка на нисък момент, изключете инструмента и го оставете да спре. Плъзнете селектора на скоростите назад (назад от патронника).

**ЗАБЕЛЕЖКА:** Не сменяйте обороти при работещ инструмент. Ако имате проблем със смяната на скоростите, се уверете, че селекторът за двускоростния диапазон е натиснат докрай напред или назад.

### Работна светлина (фиг. 1)

Точно над спусъка (а) има работна светлина (д). Работната светлина се задейства при стискане на спусъка.

**ЗАБЕЛЕЖКА:** Работната светлина е за осветление на непосредствената работна повърхност, а не е предназначена да се използва като фенерче.

### Безключов патронник с единична втулка (фиг. 1)

Вашият инструмент се отличава с безключов патронник (е) с една въртяща се втулка за работа с една ръка с патронника. За да вкарате свредло или друга принадлежност, спазвайте тези стъпки.

1. Заклучете спусъка в положение OFF (ИЗКЛ), както беше описано преди.
2. Хванете черната втулка на патронника с една ръка и използвайте другата, за да държите инструмента. Завъртете втулката обратно на часовниковата стрелка докато патронникът отвори достатъчно, за да поеме желаната принадлежност.
3. Вкарайте принадлежността на около 19 мм в патронника и затегнете здраво с въртене на втулката по часовниковата стрелка с една ръка, докато държите инструмента с другата. Вашият инструмент е снабден с механизъм за автоматично заключване на шпиндела. Той Ви дава възможност да отваряте и затваряте патронника с една ръка. За да освободите принадлежността, повторете стъпка 2 по-горе.



**ПРЕДУПРЕЖДЕНИЕ:** Не опитвайте да затягате свредлата (или някаква друга принадлежност) като хващате предната част на патронника и

включвате инструмента. Може да последва повреда на патронника и лично нараняване. Винаги отключвайте спусъка при смяна на принадлежности.

Затягайте патронника с една ръка върху втулката на патронника, а с другата дръжте инструмента за максимална стегнатост.

### Работа с бормашина (фиг. 4)



**ПРЕДУПРЕЖДЕНИЕ:** За да се намали рискът от сериозни лични наранявания, изключвайте инструмента и го откачвайте от източника на захранване преди да извършвате всякакви настройки или сваляне/поставяне на принадлежности или аксесоари.



**ПРЕДУПРЕЖДЕНИЕ:** За да се намали рискът от лично нараняване, **ВИНАГИ** закрепвайте и притискайте заготовката здраво. При пробиване на тънък материал използвайте дървено опорно блокче за предотвратяване на повреда на материала.

1. Да се използват само заточени свредла. За ДЪРВО да се използва настройка на ниски обороти и спирални свредла, свредла със специално заточен връх, сондажни свредла или резачи на отвори. За МЕТАЛ да се използва настройка на ниски обороти и бързорезни спирални свредла или резачи на отвори. За ЗИДАРИЯ като тухли, цимент, блокове от сгурия и т.н. да се използват свредла с твърдосплавни пластини за ударно пробиване. Да се използват ниски обороти за свредла с диаметър по-голям от 10 мм.
2. Винаги прилагайте натиска в права линия със свредлото. Използвайте достатъчен натиск за поддържане на пробиването, но не натискайте твърде много, за да не се затрудни двигателят и да не се огъне свредлото.
3. Дръжте инструмента здраво с двете ръце, за да контролирате усукващото действие на бормашината. Ако моделът не е снабден със странична дръжка, дръжте бормашината с една ръка и с другата върху акумулаторната батерия.



**ВНИМАНИЕ:** Бормашината може да се затрудни, ако се претоварва и да създаде внезапно усукване. Винаги да се очаква затрудняване. Дръжте бормашината здраво с двете ръце, за да контролирате усукващото действие и избегнете нараняване.

4. **АКО БОРМАШИНАТА СЕ ЗАТРУДНИ**, то е обикновено защото се претоварва или използва неправилно. **ВЕДНАГА ОСВОБОДЕТЕ СПУСЪКА**, извадете свредлото от заготовката и определете причината за затрудняването. **ДА НЕ СЕ ЩРАКА СПУСЪКЪТ ОТ ВКЛЮЧЕНО В ИЗКЛЮЧЕНО ПОЛОЖЕНИЕ В ОПИТ ЗА ПУСК НА ЗАТРУДНЕНА БОРМАШИНА - ТОВА МОЖЕ ДА Я ПОВРЕДИ.**
5. За да се намали до минимум затрудняването или преминаването през материала, намалете натиска върху бормашината и улеснете свредлото през последната част на отвора.
6. Оставете двигателя да работи докато изтеглите свредлото от пробития отвор. Това ще спомогне за предотвратяване на засядане.
7. При бормашините с променливи обороти няма нужда да се центроват с пробой точките за пробиване. Използвайте ниски обороти за започване на отвора и ускорявайте с по-здраво стискане на спусъка, когато отворът стане достатъчно дълбок за бормашината без да отскача свредлото.

### Работа с ударна бормашина (фиг. 5)

1. Завъртете пръстена (в) към символа на ударна бормашина.
2. Изберете настройка на високи обороти с плъзгане на селектора назад (назад от патронника). **ВАЖНО:** Да се използват само свредла с твърдосплавни пластини или свредла за зидария.
3. Пробивайте с достатъчна сила на ударната бормашина, за да я предпазвате от прекомерно вибриране или отскачане на свредлото. Твърде големият натиск ще причини забавяне на оборотите на пробиване, прегряване и по-ниска скорост на пробиване.
4. Пробивайте право, като държите свредлото под прав ъгъл към заготовката. Не упражнявайте страничен натиск върху свредлото при пробиване, тъй като той ще причини запушване на улеите на свредлото и по-ниски обороти на пробиване.

5. При пробиване на дълбоки отвори, ако оборотите на ударната бормашина започнат да падат, изтеглете свредлото частично от отвора при работещ инструмент, за да помогнете на почистването на отломките от отвора.

**ЗАБЕЛЕЖКА:** Плавният и равномерен поток на прах от отвора посочва правилна скорост на пробиване.

### Работа с гайковерт (фиг. 6)

1. Изберете желани обороти/диапазон на моменти като използвате селектора за двускоростен режим, за да зададете обороти и момент за планираната.
2. Завъртете пръстена за настройка на момента в желаното положение. По-малките цифри посочват настройки на по-нисък момент; по-големите цифри посочват настройки на по-висок момент.
3. Вкарайте желания скрепителен елемент в патронника както бихте го направили с всяко свредло.
4. Направете няколко проби върху скрап или невидими зони, за да определите правилното положение на пръстена на съединителя.
5. Винаги започвайте с по-ниски настройки на моменти след това преминавайте към настройки на по-висок момент, за да се избегнат повреди на заготовката или скрепителния елемент.

### ПОДДРЪЖКА

Вашият електрически инструмент на ВТІ е конструиран за дълготрайна употреба с минимална поддръжка. Продължителната удовлетворителна работа зависи от правилните грижи за инструмента и редовното почистване.



**ПРЕДУПРЕЖДЕНИЕ:** За да се намали рискът от нараняване, изключвайте уреда и го откачайте от източника на захранване преди поставяне или сваляне на принадлежност, преди извършване на каквито и да било настройки или сваляне/поставяне на приставки или принадлежности.



### Смазване

Вашият електрически инструмент не изисква допълнително смазване.





## Почистване



**ПРЕДУПРЕЖДЕНИЕ:** *Продухвайте замърсяванията и праха от главния корпус със сух въздух според натрупването им във вътрешността и около отворите за въздушна вентилация. Да се носят одобрени предпазни средства за очите и одобрена противопрахова маска при изпълнението на тази процедура.*



**ПРЕДУПРЕЖДЕНИЕ:** *Никога да не се използват разтворители или други вредни химикали за почистване на неметалните части на инструмента. Тези химикали могат да отслабят използваните в тези части материали. Да се използва само парче плат, напоено с вода и мек сапун. Да не се допуска проникване на течност във вътрешността на инструмента; никога да не се потопява някоя част на инструмента в течност.*

## ИНСТРУКЦИИ ЗА ПОЧИСТВАНЕ НА ЗАРЯДНОТО УСТРОЙСТВО



**ПРЕДУПРЕЖДЕНИЕ:** *Опасност от удар. Да се избягва щепселът на зарядното устройство от контакта преди почистване. Мръсотията и мазнината могат да се отстраняват от вътрешността на зарядното устройство с помощта на парче плат или мека неметална четка. Да не се използват вода или почистващи препарати.*

## Допълнителни принадлежности



**ПРЕДУПРЕЖДЕНИЕ:** *Тъй като принадлежностите, различни от предлаганите от DEWALT, не са изпитвани с този продукт, употребата на такива принадлежности с този инструмент би могла да е опасна. За да се намали рискът от нараняване, да се използват само препоръчвани от DEWALT принадлежности с този продукт.*

Обърнете към доставчика си за повече информация за подходящите принадлежности.

## Защита на околната среда



Разделно събиране. Този продукт не трябва да се изхвърля с обикновените домакински отпадъци.

Ако разберете един ден, че Вашето изделие на ВТІ се нуждае от замяна, или няма да Ви трябва повече, не го изхвърляйте с домакинските отпадъци. Направете този продукт наличен за разделно събиране.



Разделното събиране на използваните продукти и опаковки позволява рециклиране и повторна употреба на материалите. Повторната употреба на рециклираните материали спомага за предотвратяване на екологичното замърсяване и намалява потребността от суровини.

Местните наредби могат да способстват за разделното събиране на електрическите изделия от домакинските, на площадките за общински отпадъци или от търговеца на дребно, от който сте закупили ново изделие.

ВТІ предоставя уреди за събиране и рециклиране на продукти на ВТІ, след като са достигнали края на работния си живот. За да се възползвате от тази услуга, моля върнете вашето изделие на някой оторизиран ремонтен агент, който ги събира от ваше име.

Можете да проверите местонахождението на вашия най-близък оторизиран ремонтен агент като се обърнете към офиса на ВТІ на адреса, посочен в това ръководство.



## Акумулаторна батерия

Тази акумулаторна батерия с дълъг експлоатационен срок трябва да се зарежда, когато не отдава достатъчно захранване за работи, които са извършвани лесно преди. В края на техническия ѝ експлоатационен ресурс я изхвърлете с дължимата грижа за нашата околна среда:

- Изтощете акумулаторната батерия докрай, след което я извадете от инструмента.
- NiCd, NiMH и Li Ion клетки могат да се рециклират. Отнесете ги на Вашия доставчик или в местната станция за рециклиране. Събраните акумулаторни батерии се рециклират или депонират правилно.

### ГАРАНЦИЯ И ГАРАНЦИОНЕН СЕРВИЗ

Всеки инструмент, резервна част или принадлежност се проверява непрекъснато преди да напусне завода на производителя. Ако, въпреки това, има някакви дефекти, молим да изпратите елемента директно до управлението на услугите за клиенти, или до най-близкия сервизен ремонтен сервиз на фирма ВТИ.

Гаранционният срок е 36 месеца и започва да тече от датата на закупуване, която трябва да се удостовери с оригинална фактура. През време на гаранционния срок производителят гарантира:

- безплатно отстраняване на възможни дефекти;
- безплатна подмяна на всички повредени детайли;
- безплатно професионално обслужване.

Изискването е това да са материали и/или производствени дефекти и да не е имало неправилна работа [на машината]. По-нататък, може да се използват само оригинални резервни части, изрично определени от ВТИ като подходящи за работа с машините на ВТИ.

Адресите на ремонтните сервиси са дадени на обратната страна.



## BTI Europa

### BTI Deutschland

BTI Befestigungstechnik GmbH  
Salzstraße 51  
D-74653 Ingelfingen  
Telefon +49 (0) 79 40 / 1 41-0  
Telefax +49 (0) 79 40 / 1 41-64  
info@bti.de · www.bti.de

### BTI Griechenland

BTI Greece S. A.  
10th km Thessaloniki – Kavala  
GR-56410 Derveni  
Telefon +30 23 10 / 68 90 91  
Telefax +30 23 10 / 68 91 89  
info@bti.gr · www.bti.gr

### BTI Spanien

BTI Técnicas de la Fijación, S. L.  
Polígono Industrial Xalamec  
Av. de l'Alumini  
E-43470 La Selva del Camp (Tarragona)  
Telefon +34 9 77 / 84 54 00  
Telefax +34 9 77 / 84 53 90  
info@bti.es · www.bti.es

## BTI Handwerker-Center Deutschland

### HWC Berlin

Lilienthalstraße 6  
12529 Schönefeld  
Telefon 03 37 62 / 6 03 80  
Telefax 03 37 62 / 6 04 45

### HWC Leipzig

Pittlerstraße 33  
04159 Leipzig (Wahren)  
Telefon 03 41 / 4 61 23 24  
Telefax 03 41 / 4 61 23 26

### HWC Nürnberg

Brettergartenstraße 16  
90427 Nürnberg (Schniegling)  
Telefon 09 11 / 3 23 89-0  
Telefax 09 11 / 3 23 89-10

### HWC Essen

Krablerstraße 127  
45326 Essen (Altenessen)  
Telefon 02 01 / 33 31 62  
Telefax 02 01 / 36 76 59

### HWC München

Schleißheimer Straße 92  
85748 Garching (Hochbrück)  
Telefon 089 / 32 70 80-0  
Telefax 089 / 32 70 80-10

### HWC Stuttgart

Dammstraße 19  
71384 Weinstadt (Endersbach)  
Telefon 071 51 / 9 86 69-3  
Telefax 071 51 / 9 86 69-40

### HWC Frankfurt a. M.

Otto-Hahn-Straße 35  
63303 Dreieich (Sprendlingen)  
Telefon 061 03 / 31 15 01  
Telefax 061 03 / 31 12 35

### HWC Niedernhall

Salzstraße 33  
74676 Niedernhall  
Telefon 079 40 / 1 41-6 30  
Telefax 079 40 / 5 81 58